

1
2
VOLT

DUCATI HYPERMOTARD

1100^{EV}SP

cod. IGMC0015

Ducati Motor Holding S.p.A. and Ducati Corse official licensed product.

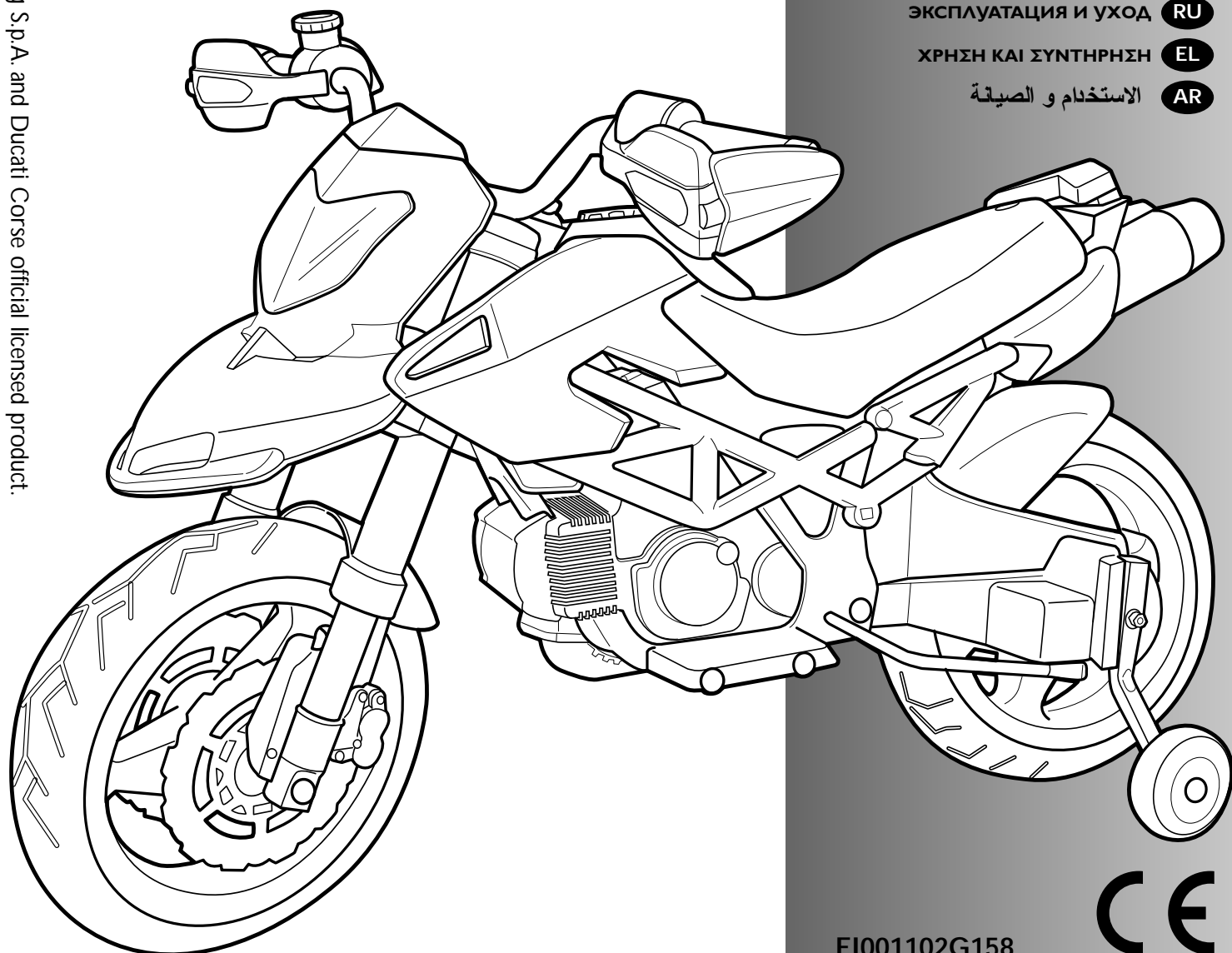

Peg-Pérego

made in italy

USO E MANUTENZIONE **IT**

USE AND CARE **EN**

UTILISATION ET ENTRETIEN **FR**

GEBRAUCH UND WARTUNG **DE**

EMPLEO Y MANUTENCION **ES**

USO E MANUTENÇÃO **PT**

UPORABA IN VZDRŽEVANJE **SL**

BRUGSANVISNING **DA**

KÄYTTÖOHJE **FI**

BRUKSANVISNING **NO**

BRUKSANVISNING **SV**

KULLANIM VE BAKIM **TR**

ЭКСПЛУАТАЦИЯ И УХОД **RU**

ΧΡΗΣΗ ΚΑΙ ΣΥΝΤΗΡΗΣΗ **EL**

الاستخدام و الصيانة **AR**

FI001102G158



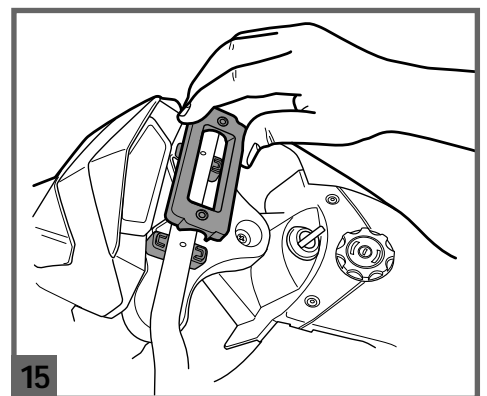
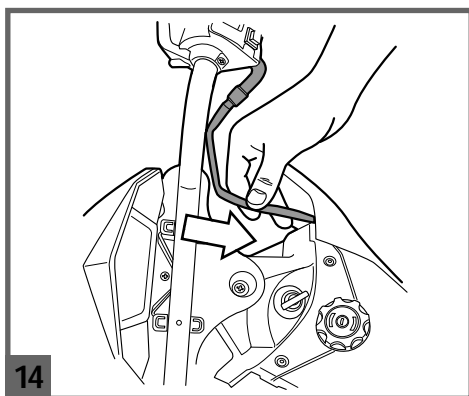
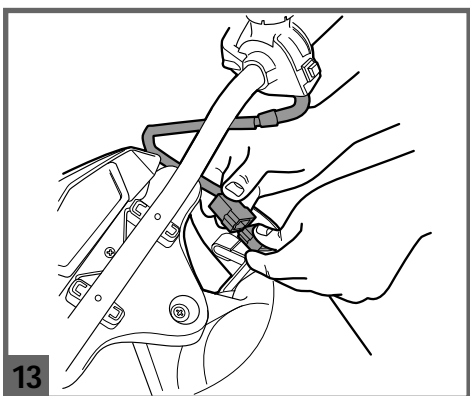
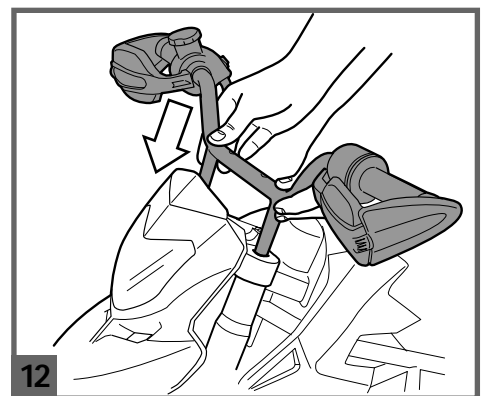
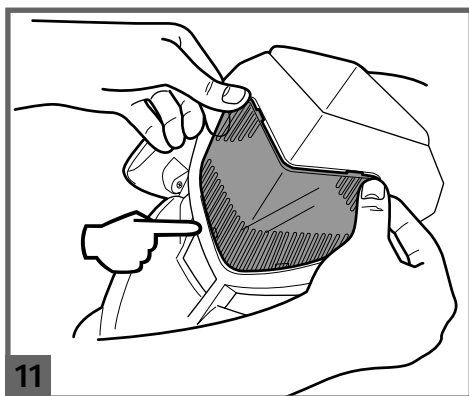
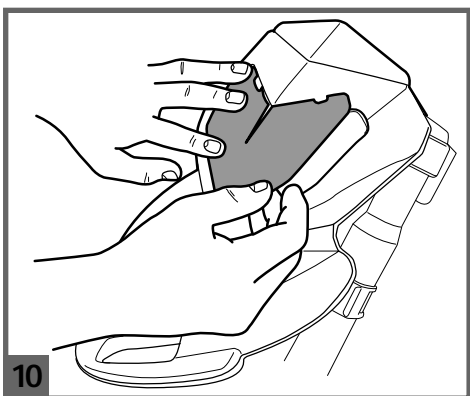
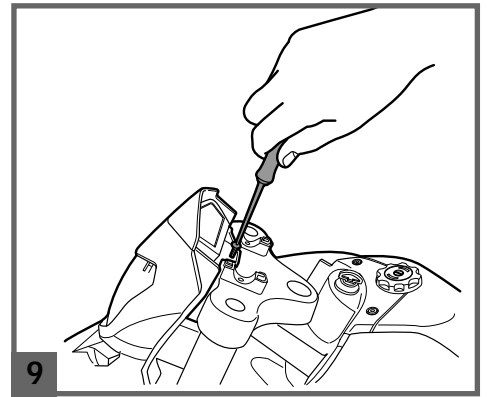
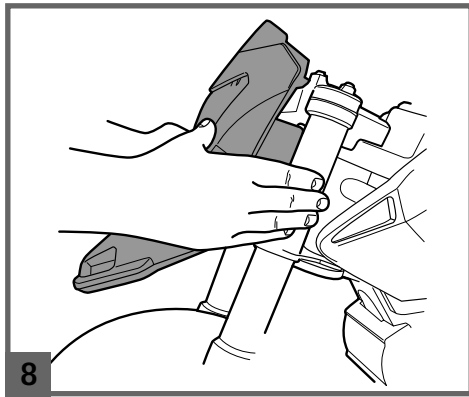
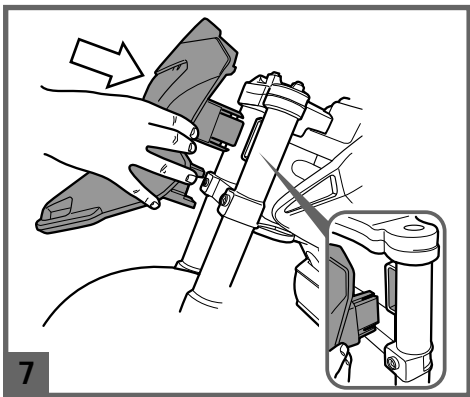
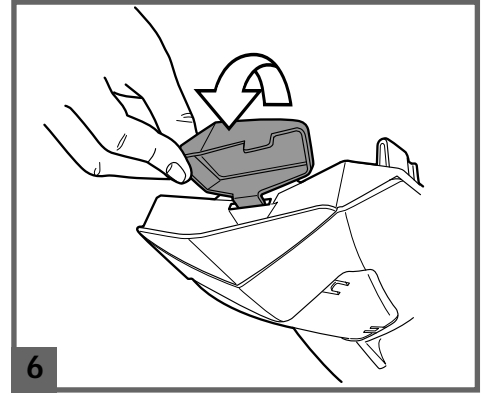
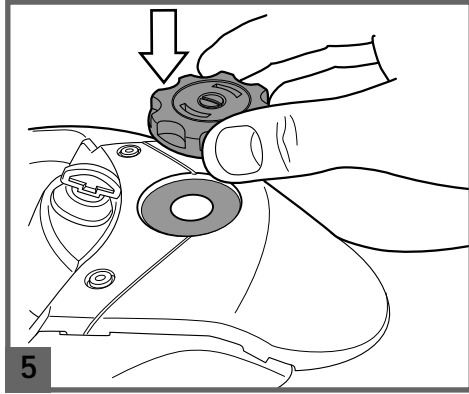
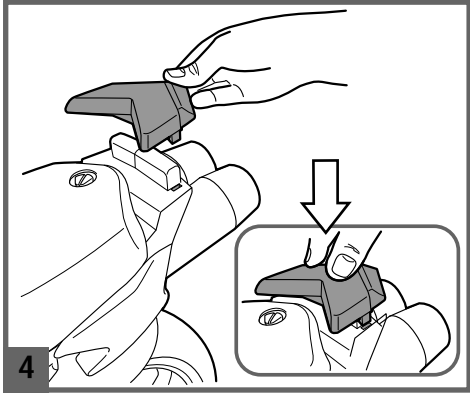
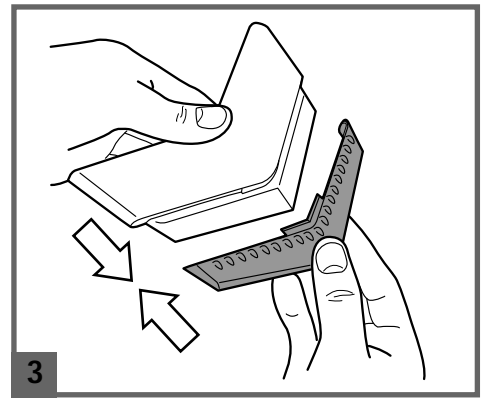
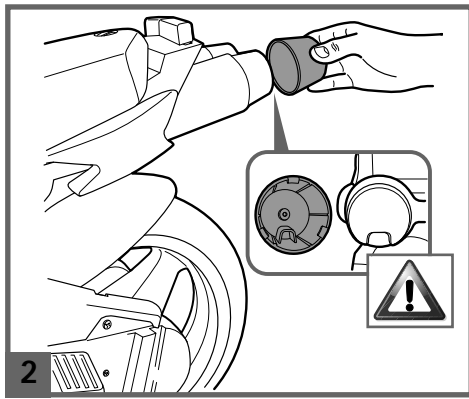
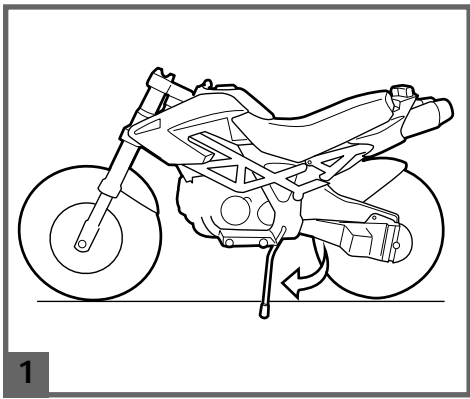

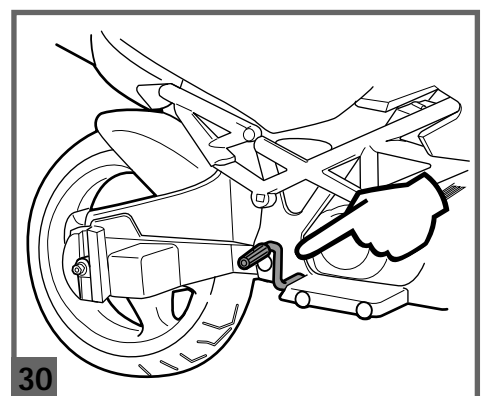
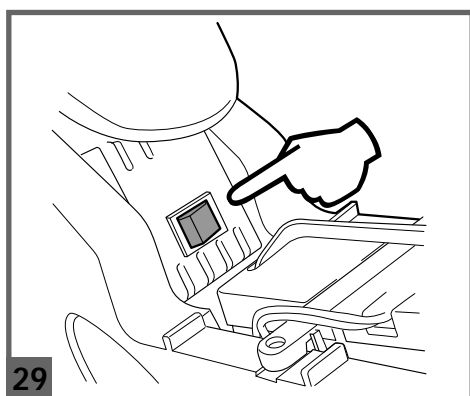
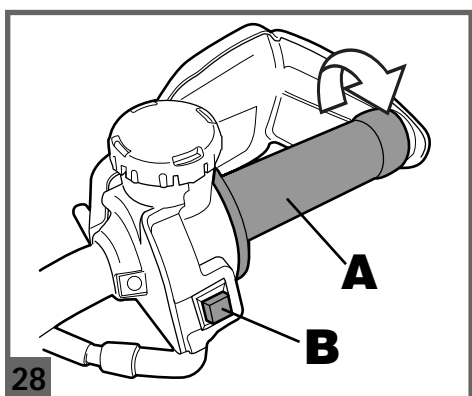
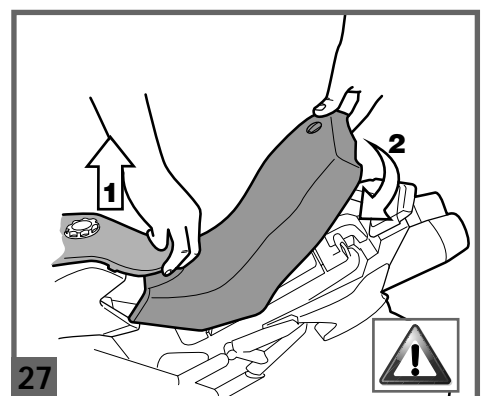
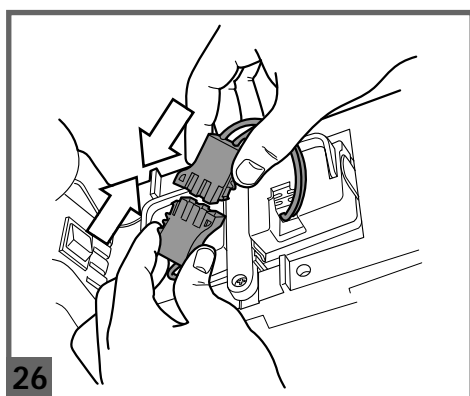
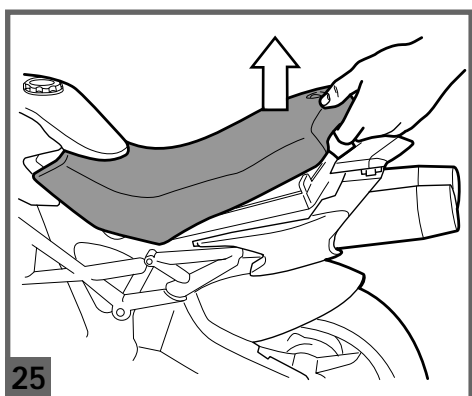
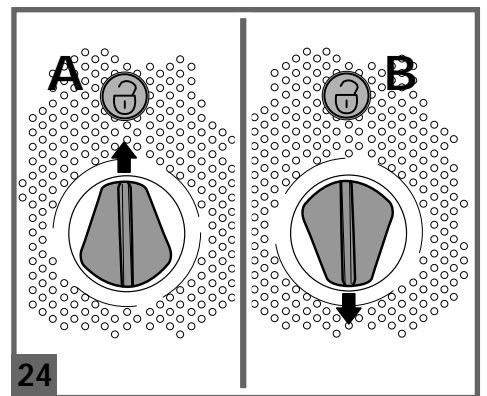
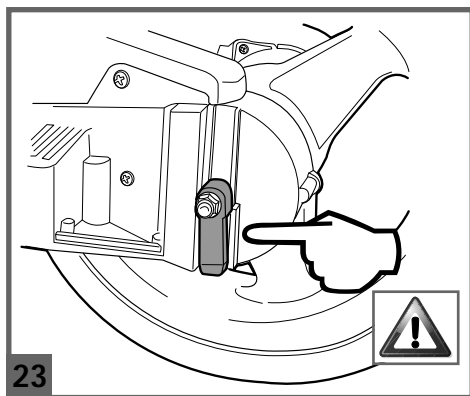
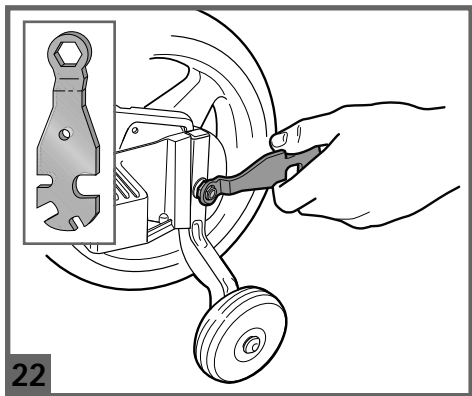
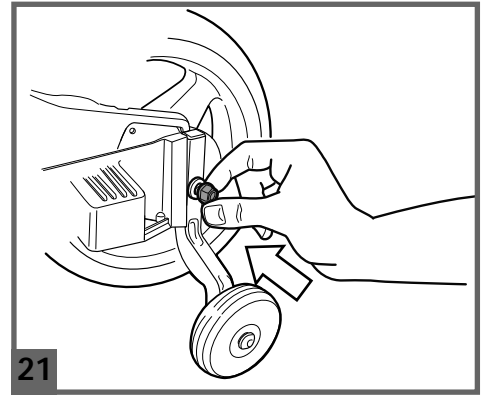
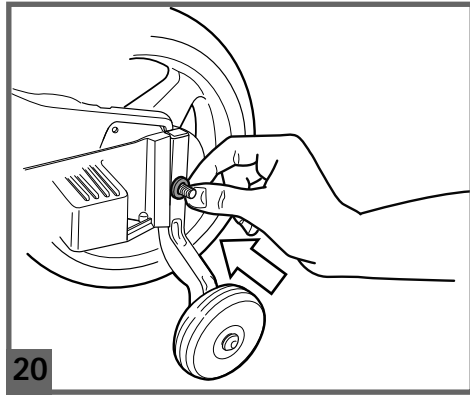
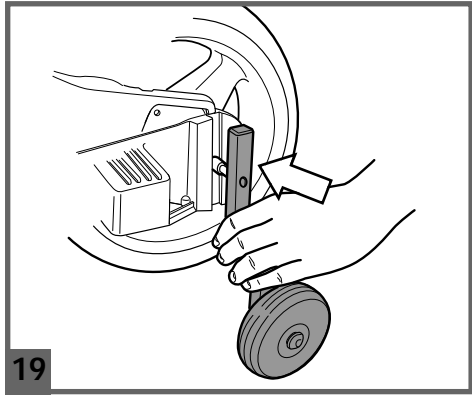
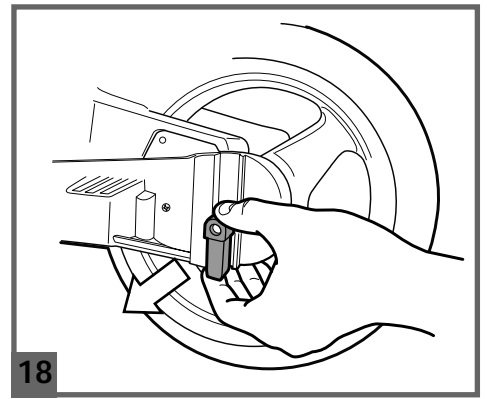
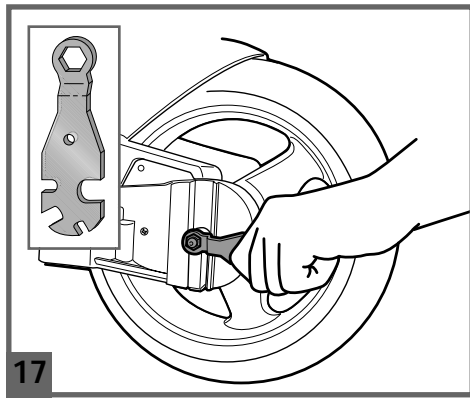
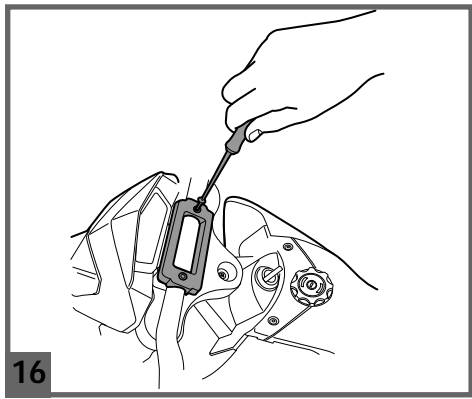

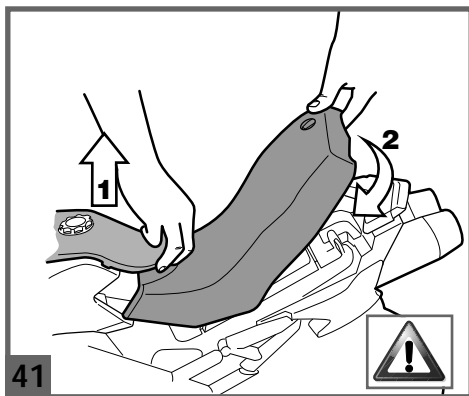
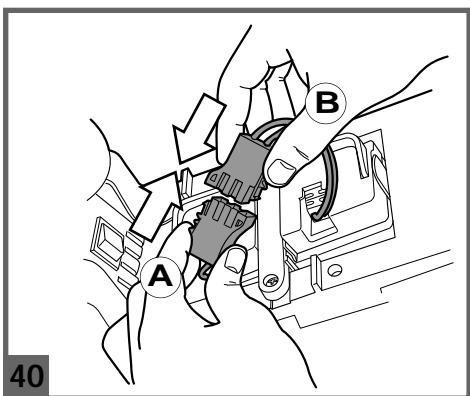
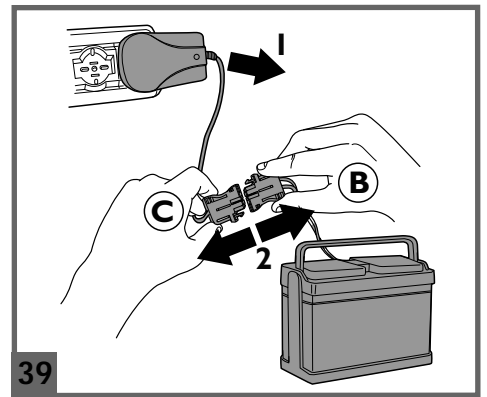
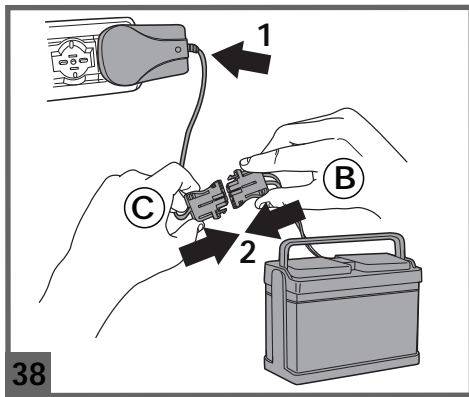
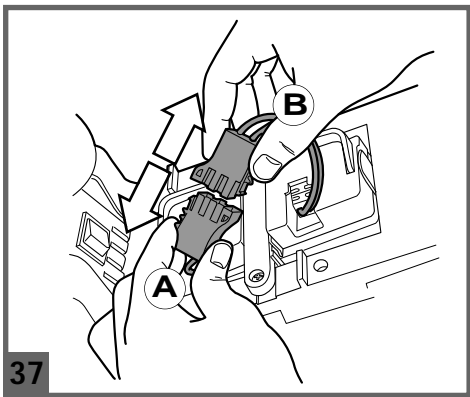
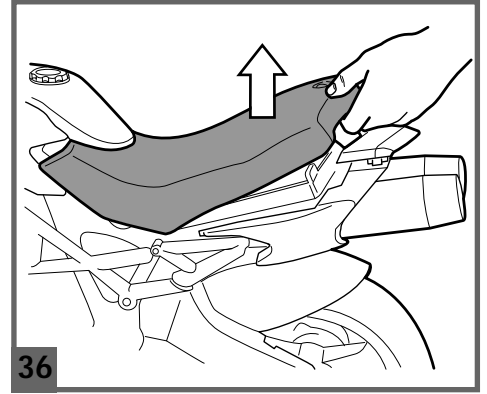
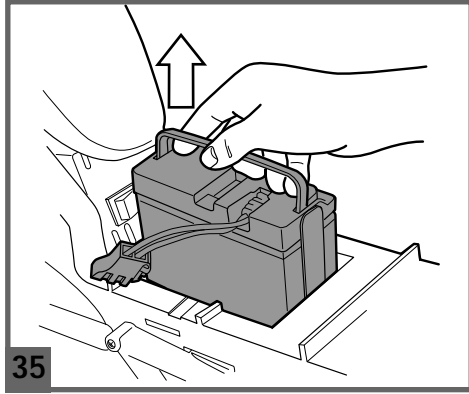
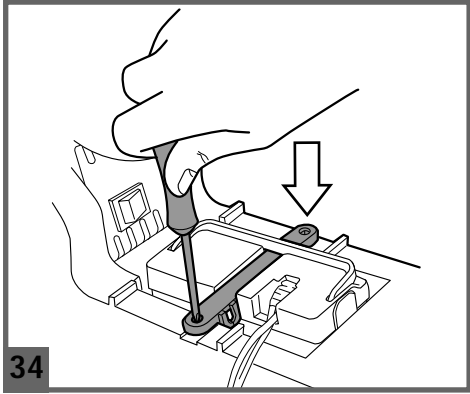
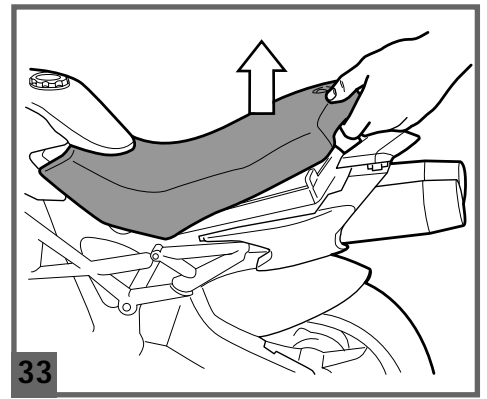
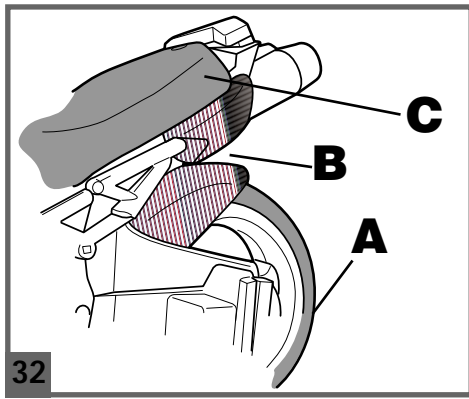
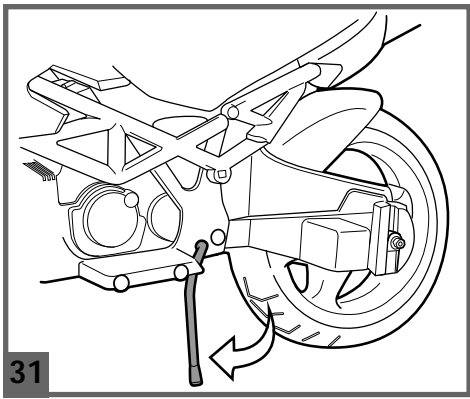

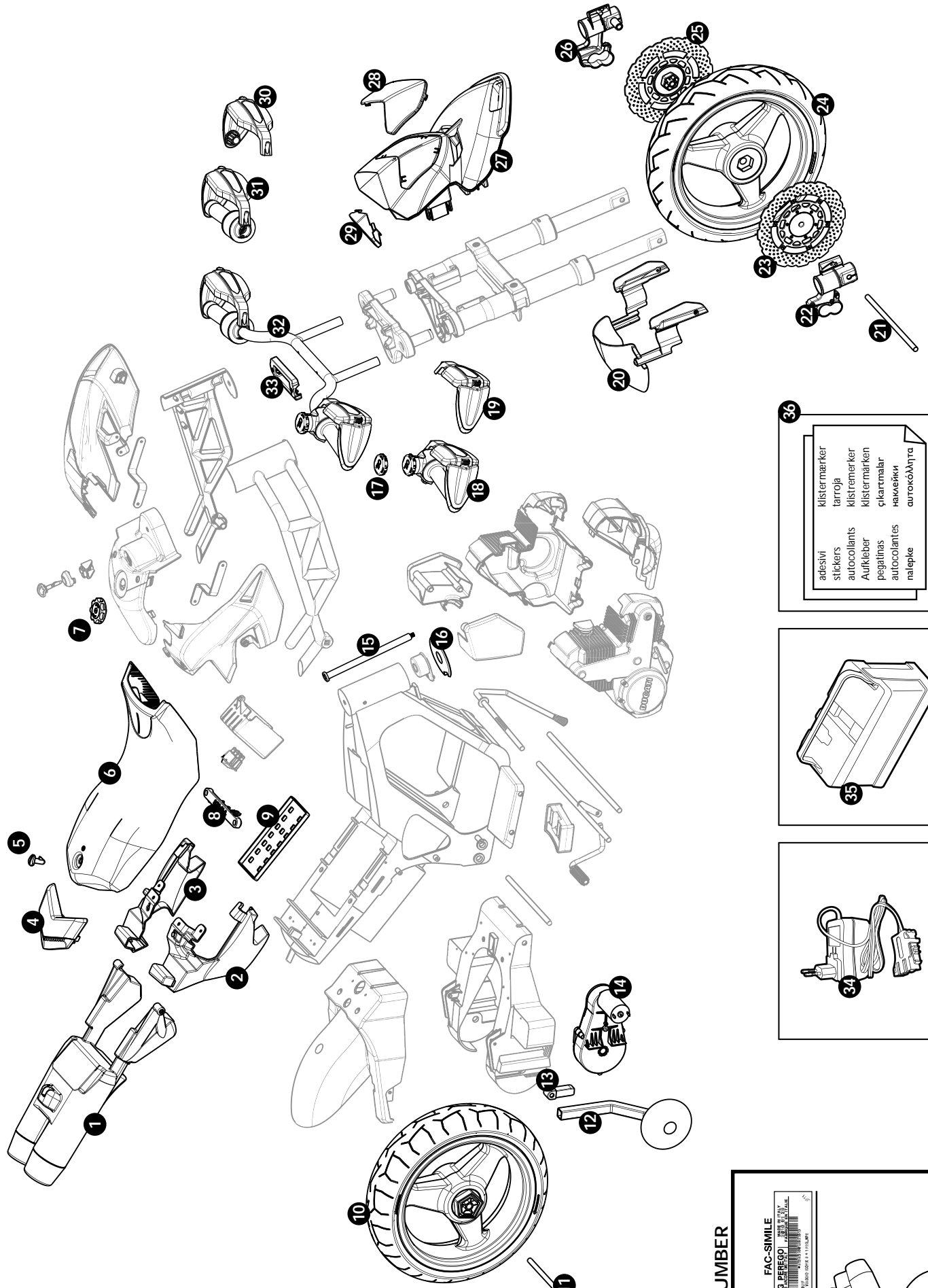

- 1 ASGI0227NGR
- 2 SPST9228DN
- 3 SPST9228SN
- 4 ASGI0228RRF
- 5 SPST8500RC
- 6 SPST9225N
- 7 SPST9227GR
- 8 SPST3677N
- 9 SPST8066GL
- 10 SARP8678KN
- 11 MMST0002
- 12 SAGI0198N
- 13 SPST3409N
- 14 SAGI9962XXKTG
- 15 MMST0044
- 16 SPST3819JR
- 17 SPST9216GR
- 18 ASGI0229DN
- 19 SPST9219N
- 20 SPST9206N
- 21 SOFF0224Z
- 22 SPST8688DMS
- 23 SPST8682GR
- 24 SARP8680N
- 25 SPST8682GR
- 26 SPST8688SMS
- 27 SAGI9217NR
- 28 SPST9212
- 29 SPST9213N
- 30 SPST9219N
- 31 ASGI0229SNGR
- 32 SAGI9221NGR
- 33 SPST9218GR
- 34 IKCB
- 35 IAKB0014
- 36 MMEV0806

36

adesivi	Klistermærker
stickers	latroja
autocollants	Klistremærker
Aufkleber	Klistermärken
pegatinas	ετικέτες
autocolantes	наклейки
nalepke	αυτοκόλλητα

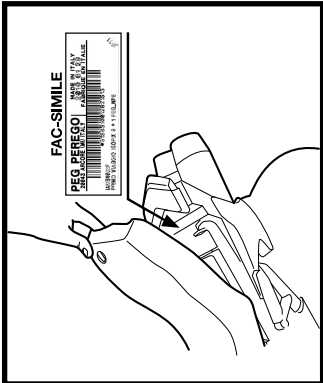
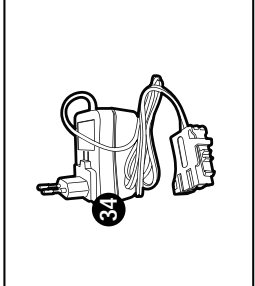
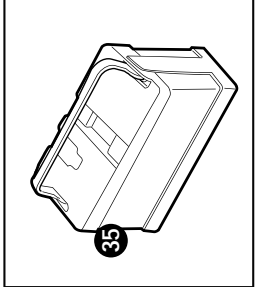

SERIAL NUMBER

PEG PEREGO® vi ringrazia per aver preferito questo prodotto. Da oltre 50 anni PEG PEREGO porta a spasso i bambini. Appena nati con le carrozzine, poi con i passeggini e ancora dopo, con i giocattoli a pedali e a batteria.

Scopri la gamma completa dei prodotti, le novità e altre informazioni sul mondo Peg Peregò sul nostro sito

www.pegperegò.com

INFORMAZIONI IMPORTANTI

Leggete attentamente questo manuale istruzioni per familiarizzare con l'uso del modello e insegnare al vostro bambino una guida corretta, sicura e divertente. Conservare poi il manuale per ogni futuro riferimento.

Prima di utilizzare il veicolo per la prima volta, caricare la batteria per 18 ore. Non osservare questa procedura potrebbe causare danni irreversibili alla batteria.

• Anni 3+

- Veicolo a 1 posto
- 1 Batteria ricaricabile da 12V 8Ah al piombo sigillata
- 1 ruota motrice
- 2 motori da 165 W
- Velocità in 1ª marcia 3,5 Km/h
- Velocità in 2ª marcia 7,4 Km/h

Peg Peregò si riserva il diritto di apportare in qualunque momento variazioni a modelli e dati presenti in questa pubblicazione, per ragioni di natura tecnica o aziendale.

NORME DI SICUREZZA

I nostri giocattoli sono conformi alle Norme di Sicurezza Europee per i giocattoli (requisiti di sicurezza previsti dal Consiglio della EEC) e dal "U.S. Consumer Toy Safety Specification". Sono approvati dall' I.I.S.G. (Istituto Italiano Sicurezza Giocattoli). Non sono conformi alle disposizioni delle norme di circolazione su strada e pertanto non possono circolare su strade pubbliche.



Peg Peregò S.p.A. è certificata ISO 9001.

La certificazione offre ai clienti e ai consumatori la garanzia di una trasparenza e fiducia nel modo di lavorare dell'impresa.

ATTENZIONE! LA SUPERVISIONE DI UN ADULTO È SEMPRE NECESSARIA.

- **ATTENZIONE!** Non adatto ai bambini di età inferiore ai 36 mesi per la presenza di piccole parti che possono essere ingerite o inalate.
- Usare il veicolo in spazi aperti, lontano da pericoli.
- Non usare il veicolo su strade pubbliche, dove c'è traffico e macchine parcheggiate, su pendenze ripide, vicino a gradini e scale, corsi d'acqua e piscine.
- I bambini devono sempre indossare scarpe durante l'uso del veicolo.
- Quando il veicolo è operativo fare attenzione affinché i bambini non mettano mani, piedi o altre parti del corpo, indumenti o altre cose, vicino alle parti in movimento.
- Non bagnare mai componenti del veicolo come motori, impianti, pulsanti, etc.
- Vicino al veicolo non usare benzine o altre sostanze infiammabili.
- Il veicolo deve essere usato assolutamente da un solo bambino qualora non rientrasse nella categoria dei veicoli a due posti.

DIRETTIVA RAEE (solo UE)

- Questo prodotto costituisce alla fine della sua vita un rifiuto classificato RAEE e pertanto non deve essere smaltito come rifiuto urbano, bensì deve essere soggetto a raccolta differenziata;
- Consegnare il rifiuto nelle apposite, preposte isole ecologiche;
- La presenza di sostanze pericolose contenute nelle componenti elettriche di questo prodotto costituiscono fonte di potenziale pericolo per la salute umana e per l'ambiente se i prodotti non vengono correttamente smaltiti;
- Il bidone barrato indica che il prodotto deve essere assoggettato a raccolta differenziata.



SMALTIMENTO DELLA BATTERIA

- Contribuite alla salvaguardia dell'ambiente.
- La batteria usata, non va buttata tra i rifiuti domestici.
- Potete depositarla presso un centro di raccolta di batterie usate o di smaltimento rifiuti speciali; informatevi presso il vostro comune.



AVVERTENZE BATTERIA

La carica della batteria deve essere effettuata e supervisionata solo dagli adulti. Non lasciare che i bambini giochino con la batteria.

CARICA DELLA BATTERIA

- Caricare la batteria seguendo le istruzioni allegate al caricabatterie e comunque non superare le 24 ore.
- Caricare per tempo la batteria non appena il veicolo perde velocità, eviterete danni.
- Se lasciate fermo il vostro veicolo per lungo tempo, ricordatevi di caricare la batteria e di tenerla scollegata dall'impianto; ripetete l'operazione di ricarica almeno ogni tre mesi.
- La batteria non deve essere caricata capovolta.
- Non dimenticare la batteria in carica! Controllare periodicamente.
- Usare solo il caricabatterie in dotazione e la batteria originali PEG PEREGO.
- La batteria è sigillata e non necessita manutenzione.

ATTENZIONE

- **LA BATTERIA CONTIENE SOSTANZE TOSSICHE CORROSIVE. NON MANOMETTERLA.**
- La batteria contiene elettroliti a base acida.
- Non provocare contatto diretto tra i terminali della batteria, evitare forti urti: rischio di esplosione e/o incendio.
- Durante la carica la batteria produce gas. Caricare la batteria in luogo ben ventilato, lontano da fonti di calore e materiali infiammabili.
- La batteria esaurita deve essere rimossa dal veicolo.
- È sconsigliato appoggiare la batteria agli indumenti; si potrebbero danneggiare.
- Utilizzare unicamente batterie o accumulatori del tipo consigliato o di tipo analogo.

SE VI È UNA PERDITA

Proteggete i vostri occhi; evitare il contatto diretto con l'elettrolita: proteggete le vostre mani. Mettere la batteria in una borsa di plastica e seguire le istruzioni sullo smaltimento batterie.

SE PELLE O OCCHI ENTRANO IN CONTATTO CON L' ELETTROLITA

Lavare abbondantemente con acqua corrente la parte intaccata. Consultare il medico immediatamente.

SE L' ELETTROLITA VIENE INGERITO

Sciagquare la bocca e sputare. Consultare il medico immediatamente.

MANUTENZIONE E CURA VEICOLO

- Non è consigliabile lasciare il giocattolo in ambienti con temperature inferiori allo zero. Se venisse utilizzato senza portarlo ad una temperatura superiore allo zero si potrebbero causare danni irreversibili a motori e batterie.
- Controllare regolarmente lo stato del veicolo, in particolare l'impianto elettrico, i collegamenti delle spine, i cappucci di protezione ed il caricabatterie. In caso di difetti accertati, il veicolo elettrico ed il caricabatterie non devono essere utilizzati. Per riparazioni usare solo pezzi di ricambio originali PEG PEREGO.
- PEG PEREGO non si assume nessuna responsabilità in caso di manomissione dell'impianto elettrico.
- Non lasciare le batterie o il veicolo vicino a fonti di calore come caloriferi, caminetti, etc.
- Proteggere il veicolo da acqua, pioggia, neve etc.; usarlo su sabbia o fango potrebbe causare danni a pulsanti, motori e riduttori.
- Lubrificare periodicamente (con olio leggero) parti semovibili come cuscinetti, sterzo etc.
- Le superfici del veicolo possono essere pulite con un panno umido e, se necessario, con prodotti di uso domestico non abrasivi.
- Le operazioni di pulizia devono essere effettuate solo da adulti.
- Non smontare mai i meccanismi del veicolo o i motori, se non autorizzati dalla PEG PEREGO.

DICHIARAZIONE DI CONFORMITA'

DENOMINAZIONE DEL PRODOTTO

Ducati Hypermotard

CODICE IDENTIFICATIVO DEL PRODOTTO

IGMC0015

NORMATIVE di RIFERIMENTO (origine)

Direttiva generale Sicurezza dei Giocattoli
88/378/CE
Standard EN 71 / 1 -2 -3
Standard EN62115

Direttiva Compatibilità Elettromagnetica
2004/108/CE
Standard EN55022 – EN55014

Direttiva Europea RAEE 03/108/CE
Direttiva Europea RoHS 2002/95/CE
Direttiva Ftalati 2005/84/CE

Non è conforme alle disposizioni delle norme di circolazione su strada e pertanto non può circolare su strade pubbliche.

DICHIARAZIONE di CONFORMITA'

PegPeregò S.p.A. dichiara sotto la propria responsabilità che l' articolo in oggetto è stato sottoposto a test di collaudo interni e omologato secondo le normative vigenti presso laboratori esterni ed indipendenti.

DATA E LUOGO DEL RILASCIO

Italia - 15.03.2011

Peg Peregò S.p.A. via A. De Gasperi, 50 20862 Arcore (MB - ITALIA)

REGOLE PER UNA GUIDA SICURA

Per la sicurezza del bambino: prima di azionare il veicolo, leggere e seguire attentamente le seguenti istruzioni.

- Insegnate al vostro bambino un uso corretto del veicolo per una guida sicura e divertente.
- Il giocattolo deve essere utilizzato con cautela, poiché richiede grande abilità, in modo da evitare cadute o collisioni che causino lesione all'utilizzatore e a terze parti.
- Prima di partire assicurarsi che il percorso sia sgombro da persone o cose.
- Guidare con le mani sul manubrio/volante e guardare sempre la strada.
- Frenare per tempo per evitare scontri.

ATTENZIONE!

L'articolo è dotato di un sistema frenante che necessita un'istruzione idonea del bambino da parte di un adulto.

2ª VELOCITÀ (se presente)

Inizialmente si consiglia l'utilizzo della 1ª marcia. Prima di inserire la 2ª velocità, assicurarsi che il bambino abbia imparato correttamente l'uso del manubrio/volante, della 1ª velocità, del freno, e abbia acquisito dimestichezza con il veicolo. **ATTENZIONE** Si sconsiglia di utilizzare la 2ª velocità con le ruote stabilizzatrici montate per non incorrere nel pericolo di ribaltamento in curva.

ATTENZIONE!

- Controllare che tutte le borchie/dadi di fissaggio delle ruote siano ben salde.
- Se il veicolo agisce in condizioni di sovraccarico, come su sabbia soffice, fango o terreni molto sconnessi, l'interruttore di sovraccarico toglierà immediatamente potenza. L'erogazione di potenza riprenderà dopo alcuni secondi.
- Solo per veicoli 12 e 24 Volt: in prima velocità, il veicolo è dotato di effetto differenziale come le vere automobili; su terreni lisci e con un solo bambino, le due ruote possono avere velocità diverse con possibilità di slittamento/raffermamento delle stesse.

DIVERTIMENTO SENZA INTERRUZIONI: tenete sempre un set-batterie carico di ricambio pronto all'uso.

PROBLEMI?

IL VEICOLO NON FUNZIONA?

- Verificare che non ci siano cavi scollegati sotto la piastra dell'acceleratore.
- Controllare il funzionamento del pulsante dell'acceleratore ed eventualmente sostituirlo.
- Controllare che la batteria sia attaccata all'impianto elettrico.

IL VEICOLO NON HA POTENZA?

- Caricare le batterie. Se dopo la ricarica il problema persiste far controllare le batterie ed il caricabatterie da un centro assistenza.

SERVIZIO ASSISTENZA

PEG PEREGO offre un servizio di assistenza post-vendita, direttamente o tramite un network di centri di assistenza autorizzati, per eventuali riparazioni o sostituzioni e vendita di ricambi originali.

Per contattare i centri assistenza fare riferimento all'opuscolo "Centri Assistenza" presente nell'imballo.

Per qualsiasi segnalazione, è necessario possedere il numero seriale corrispondente all'articolo. Per individuare il numero seriale consultare la pagina dedicata ai pezzi di ricambio.

Peg Perego è a disposizione dei suoi Consumatori per soddisfare al meglio ogni loro esigenza.

Per questo, conoscere il parere dei nostri Clienti, è per noi estremamente importante e prezioso. Le saremo quindi molto grati se, dopo aver utilizzato un nostro prodotto, vorrà compilare il QUESTIONARIO SODDISFAZIONE CONSUMATORE che troverà in Internet al seguente indirizzo: www.pegperego.com segnalando eventuali osservazioni o suggerimenti.

ISTRUZIONI DI MONTAGGIO

ATTENZIONE

LE OPERAZIONI DI MONTAGGIO DEVONO ESSERE EFFETTUATE SOLO DA ADULTI. PRESTARE ATTENZIONE A QUANDO SI ESTRAE IL VEICOLO DALL'IMBALLO. TUTTE LE VITI E I PICCOLI PEZZI SI TROVANO IN UN SACCHETTO ALL'INTERNO DELL'IMBALLO. LA BATTERIA POTREBBE GIÀ ESSERE INSERITA NELL'ARTICOLO.

MONTAGGIO

1. Estrarre la moto dall'imballo ed abbassare il cavalletto per facilitarvi nelle operazioni di montaggio.
2. Applicare a pressione i due terminali dei tubi di scarico.
3. Applicare a pressione il vetro del codino posteriore.
4. Applicare a pressione il codino posteriore al telaio della moto.
5. Applicare a pressione il tappo serbatoio.
6. Infilare la linguetta del cruscotto nella parte alta della mascherina e successivamente ruotarlo e premere per completare l'aggancio.
7. Infilare la mascherina nelle sedi della forcella anteriore.
8. Premere a fondo fino allo scatto.
9. Fissare la mascherina con la vite in dotazione.
10. Applicare l'adesivo a specchio che trovate nell'imbustaggio degli adesivi.
11. Applicare il vetro del fanale anteriore. Per rendere più facile l'operazione, consigliamo di agganciare per prima la parte inferiore.
12. Infilare il manubrio.
13. Collegare la spina della manopola acceleratore con la spina che fuoriesce dal serbatoio.
14. Infilare le spine nel serbatoio.
15. Applicare la piastra manubrio.
16. Fissare la piastra manubrio con le due viti in dotazione.

RUOTE STABILIZZATRICI

ATTENZIONE SI SCONSIGLIA DI UTILIZZARE LA SECONDA VELOCITÀ CON LE RUOTE STABILIZZATRICI MONTATE PER NON INCORRERE NEL PERICOLO DI RIBALTAMENTO IN CURVA

17. Per montare le ruote stabilizzatrici svitare con la chiave in dotazione i bulloni della ruota posteriore. **NOTA:** se il bullone dovesse "girare a vuoto", tenere fermo il bullone dalla parte opposta aiutandovi con una pinza.
18. Estrarre la rondella e il distanziale (**ATTENZIONE:** non gettare il distanziale; nel momento in cui vorrete togliere le ruote stabilizzatrici occorrerà riposizionarlo al suo posto).
19. Posizionare la ruota stabilizzatrice.
20. Inserire la rondella tolta in precedenza.
21. Riposizionare il bullone.
22. Fissare il tutto saldamente con la chiave in dotazione. Ripetere le operazioni dall'altro lato.
23. Per togliere le ruote stabilizzatrici agire in modo inverso ricordandosi di riposizionare il distanziale prima della rondella e del bullone.

MESSA IN FUNZIONE DEL VEICOLO

24. Sbloccare la sella ruotando il fermo rosso sopra la sella nella posizione illustrata nel riquadro A.
25. Alzare e togliere la sella.
26. Collegare la spina della batteria con la spina dell'impianto elettrico.
27. Riposizionare la sella infilandola sotto il serbatoio. Se serve, sollevare leggermente il serbatoio come mostrato in figura. Girare il fermo rosso sopra la sella come mostrato nel riquadro B della figura 24. **Attenzione:** fissare sempre la sella con il fermo. Il veicolo è pronto all'uso.
 - **NOTA IMPORTANTE:** Prima di utilizzare il veicolo per la prima volta, caricare la batteria (vedi capitolo INFORMAZIONI IMPORTANTI).

CARATTERISTICHE E USO DEL VEICOLO

28. **A-Manopola Acceleratore:** per azionare la moto ruotare la manopola verso il basso come mostrato in figura dalla freccia.
B-Clacson: Per azionare il clacson tenere premuto il pulsante.
29. **Pulsante Selettore di Velocità:** la moto quando esce dalla fabbrica è predisposta per viaggiare in prima velocità (velocità più bassa). Per poter utilizzare la seconda velocità (velocità più alta), premere il pulsante mostrato in figura. **NOTA:** per accedere al pulsante aprire e togliere la sella, il

pulsante si trova sotto il serbatoio.

30. **Pedale Freno:** per frenare la moto girare verso l'alto la manopola acceleratore e premere con il piede il pedale del freno.
31. **Cavalletto:** da usare quando la moto è sprovvista di ruote stabilizzatrici.
32. **A-Battistrada in gomma** per una maggiore aderenza e silenziosità.
B-Particolari fotoincisi con effetto fibra di carbonio.
C-Sella fotoincisa per una maggiore aderenza.

SOSTITUZIONE DELLA BATTERIA

ATTENZIONE: I DISEGNI DELLE BATTERIE SONO SOLO INDICATIVI. LA VOSTRA BATTERIA POTREBBE DIFFERIRE DAL MODELLO RAFFIGURATO. CIO' NON COMPROMETTE LE SEQUENZE DI SOSTITUZIONE E DI CARICA ILLUSTRATE.

33. Aprire la sella, come descritto in precedenza.
34. Svitare le viti del fermabatteria. Estrarre il fermabatteria.
35. Scollegare la spina della batteria da quella dell'impianto elettrico premendo le spine lateralmente.
 - Estrarre la batteria e sostituirla con la nuova. Riposizionare il fermabatteria e riavvitare le viti. Collegare le spine, riposizionare e fissare la sella.

CARICA DELLA BATTERIA

ATTENZIONE: LA CARICA DELLE BATTERIE E QUALSIASI INTERVENTO ALL'IMPIANTO ELETTRICO DEVONO ESSERE EFFETTUATE DA ADULTI.

LA BATTERIA PUÒ ESSERE CARICATA ANCHE SENZA RIMUOVERLA DAL GIOCO.

36. Aprire la sella, come descritto in precedenza.
37. Scollegare la spina A dell'impianto elettrico dalla spina B della batteria premendo lateralmente.
38. Inserire la spina del caricabatterie ad una presa domestica seguendo le sue istruzioni allegate. Collegare la spina B con la spina C del caricabatterie.
39. A carica ultimata staccare il caricabatteria dalla presa domestica, poi scollegare la spina C dalla spina B.
40. Inserire a fondo, fino allo scatto, la spina B nella spina A.
41. Ad operazioni ultimate ricordarsi sempre di chiudere e fissare la sella.

ENGLISH

Thank you for choosing a PEG PEREGO® product. For over 50 years PEG PEREGO have been with you as you take your children out - in carriages just after they are born, then in strollers, and later on in pedal and battery-powered toys

Discover our complete range of products, news and other information about the Peg Perego world on our web site.

www.pegperego.com

IMPORTANT INFORMATION

Read this instruction manual carefully to learn how to use the vehicle and teach your child to drive it properly and safely while enjoying it at the same time. Keep the manual safe for future reference.

Before using the vehicle for the first time, charge the battery for 18 hours. Failure to do this could result in irreparable damage to the battery.

- Ages 3+
- One-seat vehicle
- One 12V 8Ah sealed lead acid rechargeable battery
- One drive wheel
- Two 165 W motors
- Speed in 1st gear 3,5 km/h
- Speed in 2nd gear 7,4 km/h

Peg Perego reserve the right to make changes to the models and information in the present publication at any time, for technical or company reasons.

SAFETY STANDARDS

Our toys are compliant with European Safety Standards for toys (safety requirements stipulated by the EEC Council) and with the "U.S. Consumer Toy Safety Specification". They are approved by the I.I.S.G. (Italian Toy Safety Institute). They are not compliant with the requirements of road transport standards and consequently cannot travel on public roads.



Peg Perego S.p.A. is ISO 9001 certified.

This certification provides customers and consumers with a guarantee of transparency and assurance about the company's working procedures.

WARNING! THE SUPERVISION OF AN ADULT IS ALWAYS NECESSARY.

- **WARNING!** Not suitable for children of under 36 months of age due to the presence of small parts that could be swallowed or inhaled.
- Use the vehicle in open spaces, away from hazards.
- Do not use the vehicle on public roads, in places where there is traffic or parked cars, on steep slopes, near to steps and stairs, watercourses or swimming pools.
- Children must always wear shoes when using the vehicle.
- When the vehicle is in operation make sure that children do not put their hands, feet, other body parts, clothing, or other objects close to the moving parts.
- Never wet sensitive vehicle components like the motors, electrical systems, buttons, etc.
- Do not use petrol or other flammable substances close to the vehicle.
- The vehicle must be only be used by a single child unless it is classed as a two-seater vehicle.

WEEE DIRECTIVE (EU only)

- At the end of its useful life, this product is classed as Waste Electrical and Electronic Equipment (WEEE) and must therefore not be disposed of as urban waste but instead taken to a designated separated waste collection facility.
- Take it to an appropriate collection centre.
- The presence of dangerous substances contained in the electrical components of this product represents a potential source of danger to human health and for the environment if the products are not disposed of correctly.
- The barred dustbin symbol indicates that the product must undergo sorted waste collection.



DISPOSAL OF THE BATTERY

- Help protect the environment.
- Used batteries must not be disposed of with domestic waste.
- They can be left at a used battery or special waste collection centre. Contact your local authorities for more information.



BATTERY WARNINGS

Battery charging must be carried out and supervised by adults only.
Do not allow children to play with the battery.

CHARGING THE BATTERY

- Charge the battery according to the instructions enclosed with the battery charger and never for more than 24 hours.
- To avoid damage, the battery should be charged as soon as the vehicle starts to lose speed.
- Do not forget about the battery which is being charged! Check it from time to time.
- Only use the battery charger provided and the original PEG PEREGO battery.
- The battery is sealed and does not require maintenance.

WARNING

- **THE BATTERY CONTAINS CORROSIVE TOXIC SUBSTANCES. DO NOT TAMPER WITH IT.**
- The battery contains acid-based electrolytes.
- Do not create direct contact between the battery terminals, avoid strong impacts: risk of explosion and/or fire.
- While charging, the battery produces gas. Charge the battery in a well-ventilated environment, away from sources of heat and flammable materials.
- The flat battery must be removed from the vehicle.
- It is not advisable to bring the battery into contact with clothes, as it could damage them.
- Only use the recommended type of battery or an equivalent type.

IF THERE IS A BATTERY LEAK

Protect your eyes. Avoid direct contact with the electrolyte. Protect your hands.
Put the battery in a plastic bag and follow the instructions for battery disposal.

IF SKIN OR EYES COME INTO CONTACT WITH THE ELECTROLYTE

Thoroughly rinse the area concerned with running water.
Consult a doctor immediately.

IF THE ELECTROLYTE IS SWALLOWED

Rinse the mouth and spit out the water.
Consult a doctor immediately.

MAINTENANCE AND VEHICLE CARE

- The toy should not be left anywhere with a temperature below 0°C. If it were to be used without being warmed up to a temperature above 0°C, irreversible damage could be caused to the motors and batteries.
- Check the condition of the vehicle regularly, paying particular attention to the electrical system, the plug connections, the terminal protectors and the battery charger. If defects are identified, the electrical vehicle and the battery charger must not be used. For repairs use only original PEG PEREGO spare parts.
- PEG PEREGO do not accept any responsibility for cases of tampering with the electrical system.
- Do not leave the batteries or the vehicle close to sources of heat like radiators, fireplaces, etc.
- Protect the vehicle from water, rain, snow, etc. Using the vehicle on sand or mud may damage the buttons, motors and gears.
- Lubricate moving parts like bearings, steering, etc. periodically with light oil.
- The vehicle surfaces can be cleaned with a damp cloth and, if necessary, with non-abrasive domestic cleaning products.
- Cleaning must only be carried out by adults.
- Never dismantle the vehicle mechanisms or motors, unless authorized by PEG PEREGO.

DECLARATION OF CONFORMITY

PRODUCT NAME

Ducati Hypermotard

PRODUCT IDENTIFICATION CODE

IGMC0015

REFERENCE STANDARD (origin)

General Toy Safety Directive 88/378/EEC
Standard EN 71 / 1 -2 -3
Standard EN62115

Electromagnetic Compatibility Directive
2004/108/EC

Standard EN55022 – EN55014

European Directive WEEE 03/108/EC
European Directive RoHS 2002/95/EC
Phthalates Directive 2005/84/EC
Standard EN 60825-1

The vehicle is not compliant with the requirements of road transport standards and consequently cannot travel on public roads.

DECLARATION of CONFORMITY

Peg Perego S.p.A. declares under its own responsibility that the item in question has been subjected to internal operational tests and approved according to the standards in force at external, independent laboratories.

PLACE AND DATE OF ISSUE

Italy - 15.03.2011

Peg Perego S.p.A. via A. De Gasperi 50
20862 Arcore (MB) – ITALIA

RULES FOR SAFE DRIVING

For the safety of the child, before starting up the vehicle read and carefully follow the following instructions.

- Teach the child how to use the vehicle properly for safe and enjoyable driving.
- The toy must be used with caution, as it requires substantial dexterity in order to avoid falls or collisions which could cause injuries to the user or third parties.
- Before starting, check that there are no people or objects obstructing the vehicle's path.
- Drive with hands on the handlebars/steering wheel and always watch the road ahead.
- Brake in good time to avoid collisions.

ATTENTION!

The item is equipped with a brake system which needs to be appropriately illustrated to the child by an adult.

2nd GEAR (if present)

Initially, use in 1st gear is recommended. Before enabling 2nd gear, check that the child has learned to use the handlebars/steering wheel, 1st gear and the brake correctly, and has become familiar with the vehicle.

WARNING: In order to avoid the risk of the vehicle overturning on bends, it is recommended that you do not use high speeds (2nd gear) when the stabilising wheels are fitted.

WARNING!

- Check that all the wheel fixing studs/nuts are fastened properly.
- If the vehicle is overloaded, as can happen on soft sand, mud, or very uneven ground, the overload switch will immediately disconnect the power. The power supply will be restored after a few seconds.
- Only for 12 and 24 Volt vehicles: in first gear the vehicle has a differential effect like a real motor vehicle; on smooth terrain and with just one child on board, the two wheels can turn at different speeds and they can slip and slow down.

UNINTERRUPTED FUN: Keep a spare set of charged batteries ready for use.

PROBLEMS?

THE VEHICLE DOES NOT WORK?

- Check that there are no disconnected cables under the accelerator plate.
- Check the operation of the accelerator button and replace it if necessary.
- Check that the battery is connected to the electrical system.

THE VEHICLE LACKS POWER?

- Charge the batteries. If after charging the problem persists, have the battery and charger checked by an assistance centre.

ASSISTANCE SERVICE

PEG PEREGO offers an after-sales assistance service, directly or through a network of authorized assistance centres, for any repairs or replacements and the sale of original spare parts. To contact the assistance centres refer to the "Assistance Centres" booklet included in the packaging.

The item's serial number must always be quoted. See the page on spare parts to find out how to identify the serial number.

Peg Perego always strive to best satisfy their customers' needs. Knowing the opinions of our customers is therefore very important and valuable to us. We would be very grateful if, once you have used the product, you would fill out the CONSUMER SATISFACTION QUESTIONNAIRE which you can find on the internet at: www.pegperego.com, making any observations or suggestions you might have.

ASSEMBLY INSTRUCTIONS

WARNING

THE VEHICLE MUST BE ASSEMBLED BY ADULTS. BEWARE WHEN EXTRACTING THE VEHICLE FROM THE PACKAGING. ALL THE NECESSARY SCREWS AND SMALL COMPONENTS ARE STORED IN A BAG INSIDE THE PACKAGING. THE BATTERY MAY ALREADY BE INSTALLED.

ASSEMBLY

- 1 • Remove the motorcycle from its packaging and lower the stand to facilitate assembly operations.
- 2 • Press the two ends of the exhaust pipes into place.
- 3 • Press the rear tail glass into place.
- 4 • Press the rear tail to the motorcycle frame.
- 5 • Press the fuel cap into place.
- 6 • Insert the dashboard tab in the upper part of the top of the cover and then turn and press to complete insertion.
- 7 • Insert the cover in the front fork sockets.
- 8 • Press down until it clicks.
- 9 • Secure the cover using the screws provided.
- 10 • Apply the silver adhesive contained in the packet of adhesives.
- 11 • Apply the front headlight glass. To facilitate this operation, attach the lower part first.
- 12 • Insert the handlebar.
- 13 • Connect the throttle terminal to the terminal protruding from the fuel tank.
- 14 • Insert the terminals in the fuel tank.
- 15 • Apply the handlebar plate.
- 16 • Secure the handlebar plate using the two screws provided.

STABILISING WHEELS

WARNING: IN ORDER TO AVOID THE RISK OF THE VEHICLE OVERTURNING ON BENDS, IT IS RECOMMENDED THAT YOU DO NOT USE HIGH SPEEDS (2nd gear) WHEN THE STABILISING WHEELS ARE FITTED.

- 17 • To assemble the stabilising wheels unscrew the bolts of the rear wheel with the spanner provided. **NOTE:** If the bolt does not unscrew, hold the bolt on the other side with a pair of pliers.
- 18 • Remove the washer and spacer (**WARNING:** do not dispose of the spacer; when you wish to remove the stabilising wheels you will need to return it to its place).
- 19 • Position the stabilising wheel.
- 20 • Insert the washer removed earlier.
- 21 • Replace the bolt.
- 22 • Secure with the spanner provided. Repeat the above steps on the other side.
- 23 • To remove the stabilising wheels repeat the above in the reverse order, remembering to replace the spacer before the washer and bolt.

VEHICLE OPERATION

- 24 • Release the saddle by turning the red latch on the saddle to the position shown in panel A.
- 25 • Lift and remove the saddle.
- 26 • Connect the battery terminal to that of the electrical system.
- 27 • Replace the saddle by sliding it under the fuel tank. If needed, lift the tank as shown in the figure. Turn the red latch on the saddle as shown in panel B of figure 24. **Warning:** Always secure the saddle with the latch. The vehicle is ready for use.
 - **IMPORTANT NOTE:** Charge the battery before using the vehicle for the first time (see the section IMPORTANT INFORMATION).

FEATURES AND USE OF THE VEHICLE

- 28 • **A-Throttle:** to operate the motorcycle, rotate the throttle downwards as shown in the figure by the arrow.
- **B-Horn:** To operate the horn press the button.
- 29 • **Speed Selector Button:** when the motorcycle leaves the factory it is set to travel at the first speed (lower speed). To use the second speed (higher speed), press the button shown in the figure. **NOTE:** to access the button open and remove the saddle. The button is situated below the fuel tank.
- 30 • **Brake Pedal:** to brake, rotate the throttle upwards and press your foot on the brake pedal.
- 31 • **Stand:** to be used when the motorcycle is without stabilising wheels.
- 32 • **A-Rubber tread** for better grip and quietness.
 - B-Photoengraved details with carbon fibre effect.
 - C-Photoengraved saddle for better grip

REPLACING THE BATTERY

PLEASE NOTE: THE PICTURES OF THE BATTERIES ARE FOR ILLUSTRATIVE PURPOSES ONLY. YOUR BATTERY MAY BE DIFFERENT FROM THE MODEL SHOWN. THIS DOES NOT AFFECT THE REPLACEMENT AND CHARGING PROCEDURES DESCRIBED.

- 33 • Open the saddle, as described above.
- 34 • Unscrew the battery holder screws. Remove the battery holder.
- 35 • Disconnect the battery terminal from that of the electrical system, pushing the terminals sideways.
 - Remove and replace the battery. Reposition the battery holder and tighten the screws. Reconnect the terminals. Reposition the saddle and lock it back in place.

CHARGING THE BATTERY

WARNING: BATTERY CHARGING AND ANY OTHER WORK ON THE ELECTRICAL SYSTEM MUST BE CARRIED OUT BY ADULTS. THE BATTERY CAN ALSO BE CHARGED WITHOUT REMOVING IT FROM THE TOY.

- 36 • Open the saddle, as described above.
- 37 • Disconnect the battery terminal (B) from that of the electrical system (A) by pushing sideways.
- 38 • Plug the battery charger terminal into a wall socket following the instructions enclosed. Connect terminal B to the battery charger terminal C.
- 39 • Once charging is complete, unplug the charger from the wall socket, then unplug terminal C from terminal B.
- 40 • Push plug B, until it clicks, into plug A.
- 41 • At the end of this operation remember to close and latch the saddle.

FRANÇAIS

PEG PEREGO® vous remercie d'avoir choisi ce produit. Depuis plus de 50 ans, PEG PEREGO accompagne les promenades des enfants. Dès leur naissance, avec les landaus puis avec les poussettes et plus tard, avec les jouets à pédales et à batterie.

Découvrez sur notre site la gamme complète des produits, les nouveautés et d'autres renseignements sur le monde Peg Perego.

www.pegperego.com

RECOMMANDATIONS IMPORTANTES

Lisez attentivement ce manuel d'instructions pour vous familiariser avec le modèle et apprendre à votre enfant à le conduire de façon correcte, amusante et en toute sécurité. Conserver ensuite ce manuel pour pouvoir vous y référer à l'avenir.

Avant d'utiliser le véhicule pour la première fois, mettez en charge la batterie pendant 18 heures. Ne pas appliquer cette règle pourrait être à l'origine de dommages irréversibles à la batterie.

- **Âge 3+**
- Véhicule à 1 place
- 1 Batterie rechargeable de 12V 8Ah scellée au plomb
- 1 roue motrice
- 2 moteurs de 165 W
- Vitesse en première 3,5 Km/h
- Vitesse en seconde 7,4 Km/h

Peg Perego se réserve le droit d'apporter, à tout moment, des modifications aux modèles et aux données figurant dans ce livret, pour des raisons de caractère technique ou de management.

NORMES DE SECURITE

Nos jouets sont conformes aux normes de sécurité européennes sur les jouets (conditions essentielles de sécurité prévues par le Conseil de l'EEC) et par l'« U.S. Consumer Toy Safety Specification ». Ils ont été approuvés par l'I.I.S.G. (Institut Italien pour la Sécurité des Jouets). Ces produits ne sont pas conformes aux normes de circulation routière et, par conséquent, ne doivent pas circuler sur les voies publiques.



La société Peg Perego S.p.A. est certifiée ISO 9001.

La certification garantit aux clients et aux consommateurs la transparence et la fiabilité des méthodes de travail de l'entreprise.

ATTENTION! LA SURVEILLANCE D'UN ADULTE EST TOUJOURS NECESSAIRE.

- **ATTENTION!** Ce produit ne convient pas à des enfants de moins de 36 mois à cause de la présence de parties de petites dimensions qu'ils pourraient avaler ou inhaler.
- Utiliser le véhicule dans des espaces ouverts, loin de toute source de danger.
- Ne pas utiliser le véhicule sur les voies publiques, là où il y a de la circulation et des voitures en stationnement, sur des pentes raides, à proximité de marches et d'escaliers, des cours d'eau et des piscines.
- Les enfants doivent toujours porter des chaussures lorsqu'ils jouent avec le véhicule.
- Quand le véhicule est en fonction, veillez à ce que les enfants ne mettent pas les mains, les pieds ou autres parties du corps, ni des vêtements ou autres objets près des parties en mouvement.
- Ne jamais mouiller les composants du véhicule tels que moteurs, circuits, boutons, etc.
- Ne jamais utiliser d'essence ou autres substances inflammables à proximité du véhicule.
- Si le véhicule n'appartient pas à la catégorie des véhicules à deux places, il devra impérativement n'être utilisé que par un seul enfant.

DIRECTIVE RAEE (UE seulement)

- A la fin de sa vie, ce produit constitue un déchet classé RAEE et, par conséquent, ne doit pas être éliminé comme déchet urbain mais doit faire l'objet du tri sélectif des déchets;
- Déposer le déchet dans les conteneurs écologiques des déchetteries prévus à cet effet;
- Si les produits ne sont pas éliminés comme il se doit, la présence de substances dangereuses dans les composants électriques de ce produit en fait une source potentielle de danger pour la santé et l'environnement;
- La poubelle barrée indique que le produit doit faire l'objet du tri sélectif des déchets.



ELIMINATION DE LA BATTERIE

- Contribuez à la sauvegarde de l'environnement.
- Ne pas jeter la batterie usée parmi les ordures ménagères.
- Vous pouvez la confier à un centre de collecte des batteries usées ou de traitement des déchets spéciaux; renseignez-vous auprès de votre mairie.



RECOMMANDATIONS CONCERNANT LA BATTERIE

La mise en charge de la batterie doit être faite et surveillée exclusivement par un adulte. Ne pas laisser les enfants jouer avec la batterie.

MISE EN CHARGE DE LA BATTERIE

- Charger la batterie en suivant les instructions jointes au chargeur de batterie et, quoi qu'il en soit, ne pas dépasser 24 heures de mise en charge.
- Mettre la batterie en charge dès que le véhicule perd de la vitesse, vous éviterez tout dommage.
- Si le véhicule n'est pas utilisé pendant longtemps, n'oubliez pas de mettre la batterie en charge puis de la conserver débranchée du secteur; répéter cette opération au moins tous les trois mois.
- La batterie ne doit pas être chargée renversée.
- Ne pas oublier la batterie en charge! Contrôlez-la de temps en temps.
- Utilisez uniquement le chargeur de batterie fourni et la batterie originale PEG PEREGO.
- La batterie est scellée et ne nécessite aucun entretien.

ATTENTION!

- **LA BATTERIE CONTIENT DES SUBSTANCES TOXIQUES CORROSIVES. NE PAS L'OUVRIR NI LA MANIPULER.**
- La batterie contient des électrolytes à base acide.
- Evitez tout contact direct entre les cosses de la batterie, évitez les chocs: risque d'explosion et/ou d'incendie.
- Pendant son chargement la batterie produit du gaz. Mettre la batterie en charge dans un endroit bien aéré, loin de toute source de chaleur et des matières inflammables.
- Retirer la batterie déchargée du véhicule.
- Il est déconseillé de poser la batterie sur des vêtements, cela risquerait de les abîmer.
- Utilisez uniquement des batteries ou des accumulateurs du type recommandé ou de type analogue.

EN CAS DE FUITE

Protégez vos yeux ; éviter tout contact direct avec l'électrolyte : protégez vos mains. Mettre la batterie dans un sac en plastique et suivre les instructions concernant l'élimination de la batterie.

EN CAS DE CONTACT DE LA PEAU OU DES YEUX AVEC L' ELECTROLYTE

Rincer abondamment la partie touchée sous l'eau courante. Consulter immédiatement un médecin.

EN CAS D'INGESTION D'ELECTROLYTE

Se rincer la bouche et cracher. Consulter immédiatement un médecin.

ENTRETIEN ET SOIN DU VEHICULE

- Il est déconseillé de laisser le jouet dans des lieux où la température est inférieure à 0° C. S'il est utilisé alors que sa température ne dépasse pas 0° C, les moteurs et les batteries pourraient subir des dommages irréversibles.
- Contrôler régulièrement l'état du véhicule, en particulier le circuit électrique, le branchement des fiches, les cosses de protection et le chargeur de batterie. Au cas où vous relèveriez des anomalies, n'utilisez ni le véhicule électrique ni le chargeur de batterie. Pour les réparations, n'utilisez que des pièces de rechange originales PEG PEREGO.
- PEG PEREGO décline toute responsabilité en cas d'intervention technique sur le circuit électrique par un tiers non agréé.
- Ne pas laisser les batteries ou le véhicule à proximité de sources de chaleur telles que poêles, cheminées, etc.
- Protéger le véhicule contre l'eau, la pluie, la neige etc.; l'utiliser sur du sable ou de la boue pourrait endommager les boutons, les moteurs et les réducteurs.
- Graisser périodiquement (avec une huile légère) les parties mobiles telles que coussinets, volant, etc.
- Les surfaces du véhicule peuvent être nettoyées avec un chiffon humide et, si nécessaire, avec des produits d'entretien ordinaires non abrasifs.
- Les opérations de nettoyage doivent être effectuées uniquement par un adulte.
- Ne jamais démonter les mécanismes ou les moteurs du véhicule sans l'autorisation de PEG PEREGO.

DECLARATION DE CONFORMITE

DENOMINATION DU PRODUIT

Ducati Hypermotard

CODE D'IDENTIFICATION DU PRODUIT

IGMC0015

REFERENCES NORMATIVES (origine)

Directive générale Sécurité des Jouets 2009/48/CE
Standard EN 71 / 1 -2 -3
Standard EN62115

Directive Compatibilité électromagnétique (CEM)
2004/108/CE
Standard EN55022 - EN55014

Directive européenne RAEE 03/108/CE

Directive européenne RoHS 2002/95/CE

Directive Ftalati 2005/84/CE

Norme EN 60825-1

Ce produit n'est pas conforme aux normes de circulation routière et, par conséquent, ne doit pas circuler sur les voies publiques.

DECLARATION DE CONFORMITE

Peg Perego S.p.A. déclare sous son entière responsabilité que l'article ci-dessus référencé a été soumis à des essais internes et a été homologué auprès de laboratoires externes et indépendants, conformément aux normes en vigueur.

DATE ET LIEU DE DELIVRANCE

Italie - 15. 03. 2011

Peg Perego S.p.A.
via A. De Gasperi, 50
20862 Arcore (MB) - ITALIA

REGLES POUR UNE CONDUITE EN TOUTE SECURITE

Pour la sécurité de l'enfant: avant de mettre en marche le véhicule, lire et suivre attentivement les instructions suivantes:

- apprenez à l'enfant à utiliser correctement le véhicule pour garantir une conduite amusante en toute sécurité.
- l'usage du jouet requérant une grande habilité, il doit être utilisé avec prudence de façon à éviter des chutes ou des collisions pouvant causer des lésions à l'utilisateur ou à des tiers.
- avant de démarrer, vérifier qu'il n'y ait pas d'obstacle et que personne ne se trouve sur le parcours.
- conduire avec les mains sur le guidon/volant et toujours regarder la route.
- freiner à temps pour éviter les chocs.

ATTENTION!

L'article est doté d'un système de frein nécessitant une explication adaptée à l'enfant de la part d'un adulte.

SECONDE (s'il y a lieu)

Au début, il est conseillé d'utiliser la première vitesse. Avant de passer la seconde, s'assurer que l'enfant a bien appris à utiliser le guidon/volant, la première vitesse, le frein, et qu'il s'est familiarisé avec le véhicule. ATTENTION: il est déconseillé d'utiliser la seconde vitesse avec les roues stabilisatrices montées pour ne pas risquer le renversement de l'engin dans les virages.

ATTENTION!

- Contrôler si toutes les plaques/écrous de fixation des roues sont bien serrés.
- Si le véhicule fonctionne en surcharge, comme sur du sable, de la boue ou des terrains très irréguliers, l'interrupteur de surcharge coupera aussitôt la puissance. La distribution de puissance reprendra après quelques secondes.
- Pour les véhicules de 12 et 24 Volt uniquement: en première, le véhicule est doté de différentiel comme les vraies automobiles: sur des terrains lisses et avec un seul enfant, les deux roues peuvent avoir des vitesses différentes et risquent de patiner/ralentir.

DIVERTISSEMENT SANS INTERRUPTION: prévoyez une batterie de rechange chargée et prête à l'emploi.

DES PROBLEMES?

LE VEHICULE NE FONCTIONNE PAS?

- Vérifiez si les câbles ne sont pas débranchés sous la plaque de l'accélérateur.
- Contrôlez le fonctionnement du bouton de l'accélérateur et, s'il y a lieu, remplacez-le.
- Vérifiez si la batterie est branchée sur le circuit électrique.

LE VEHICULE MANQUE DE PUISSANCE?

- Chargez les batteries. Si le problème persiste après le chargement, faire contrôler les batteries et le chargeur de batterie auprès d'un centre d'assistance.

SERVICE D'ASSISTANCE

PEG PEREGO offre un service d'assistance après-vente, directement ou par le biais de centres d'assistance agréés, pour toute réparation, remplacement et achat de pièces de rechange originales. Pour contacter les centres d'assistance, consultez l'opuscule « Centres d'Assistance » joint à l'emballage.

Pour toute communication, avoir à disposition le numéro de série de l'article. Pour trouver le numéro de série, consulter la page consacrée aux pièces de rechange.

Peg Perego reste à la disposition de ses Clients pour satisfaire au mieux leurs exigences. Pour ce faire, connaître l'opinion de nos Clients, est extrêmement important et précieux pour nous. Par conséquent nous vous serions très reconnaissants si, après avoir utilisé l'un de nos produits, vous vouliez bien remplir le QUESTIONNAIRE DE SATISFACTION CONSOMMATEUR que vous trouverez sur Internet à l'adresse suivante : www.pegperego.com et nous transmettre vos éventuelles observations ou suggestions.

GARANTIE

Nos véhicules sont garantis pendant une période de six mois à compter de la date d'achat (le ticket de caisse faisant foi) contre vice ou défaut de fabrication, à l'exception de la batterie et du chargeur (se reporter aux instructions d'utilisation détaillées dans cette notice).

La garantie s'applique dans le cadre d'une utilisation normale du véhicule, le fabricant se réservant le droit d'expertiser les pièces.

Le fabricant ne saurait en aucune manière être tenu responsable en cas:

- de non respect des recommandations de ce manuel d'utilisation.
- de mauvaise utilisation du véhicule ou d'endommagements accidentels.
- de modifications techniques du véhicule qui pourraient endommager le véhicule et entraîner de graves dangers pour la sécurité de l'enfant.
- d'usure normale des pièces (exemples: roues).

Conserver cette notice d'utilisation durant toute la durée de vie du véhicule.

INSTRUCTIONS POUR LE MONTAGE

ATTENTION!

LE MONTAGE DOIT ETRE EFFECTUE UNIQUEMENT PAR UN ADULTE. DEBALLEZ LE VEHICULE AVEC PRECAUTION. TOUTES LES VIS ET LES PETITES PIECES SONT DANS UN SACHET DANS L'EMBALLAGE. IL SE POURRAIT QUE LA BATTERIE SOIT DEJA MONTEE SUR LE VEHICULE.

MONTAGE

- 1 • Extraire la moto de l'emballage et en abaisser le chevalet, afin de faciliter les opérations de montage.
- 2 • Appliquer par pression les deux embouts des tuyaux d'échappement.
- 3 • Appliquer par pression la vitre de la queue postérieure.
- 4 • Appliquer par pression la queue postérieure au cadre de la moto.
- 5 • Appliquer par pression le bouchon du réservoir.
- 6 • Enfiler la languette du tableau de bord dans la partie supérieure du carénage et, ensuite le tourner et appuyer pour parachever l'accrochage.
- 7 • Enfiler le carénage dans les logements de la fourche antérieure
- 8 • Appuyer à fond jusqu'à sentir un dé clic.
- 9 • Fixer le carénage avec les vis fournies comme accessoires.
- 10 • Appliquer l'autocollant en miroir qui se trouve dans l'enveloppe des autocollants.
- 11 • Appliquer la vitre du phare antérieur. Pour faciliter cette opération, nous conseillons d'accrocher d'abord la partie inférieure.
- 12 • Enfiler le guidon.
- 13 • Relier la fiche de la poignée de l'accélérateur avec la fiche qui sort du réservoir.
- 14 • Enfiler les fiches dans le réservoir.
- 15 • Appliquer la plaquette du guidon.
- 16 • Fixer la plaquette du guidon avec les deux vis fournies comme accessoires.

ROUES DE STABILISATION

ATTENTION: IL EST DÉCONSEILLÉ D'UTILISER LA SECONDE VITESSE AVEC LES ROUES STABILISATRICES MONTÉES POUR NE PAS RISQUER LE RENVERSEMENT DE L'ENGIN DANS LES VIRAGES.

- 17 • Pour monter les roues de stabilisation, dévisser, avec la clé fournie comme accessoire, les boulons de la roue postérieure. REMARQUE : si le boulon devait "tourner à vide", bloquer le boulon du côté opposé, en s'aidant avec une pince.
- 18 • Extraire la rondelle et l'entretoise (ATTENTION : ne pas jeter l'entretoise : au moment où vous voudrez enlever les roues de stabilisation, il faudra la remettre à sa place).
- 19 • Mettre la roue de stabilisation en place
- 20 • Insérer la rondelle ayant été précédemment

enlevée.

- 21 • Remettre le boulon en place.
- 22 • Fixer le tout solidement avec la clé fournie comme accessoire. Recommencer les opérations de l'autre côté.
- 23 • Pour enlever les roues de stabilisation, agir de manière inverse, en se rappelant de remettre en place l'entretoise avant la rondelle et le boulon.

MISE EN FONCTION DU VEHICULE

- 24 • Débloquer la selle en tournant la butée rouge se trouvant au-dessus de la selle, dans la position qui est montrée dans l'encadré A.
- 25 • Lever et enlever la selle.
- 26 • Relier la fiche de la batterie avec la fiche de l'installation électrique.
- 27 • Remettre la selle en place en l'enfilant en dessous du réservoir. Si c'est nécessaire, soulever légèrement le réservoir comme montré dans la figure. Tourner la butée rouge au-dessus de la selle comme montré dans l'encadré B de la figure 24. Attention : fixer toujours la selle avec la butée. Le véhicule est prêt à être utilisé.
- REMARQUE IMPORTANTE: Avant d'utiliser le véhicule pour la première fois, charger la batterie (voir le chapitre INFORMATIONS IMPORTANTES).

CARACTÉRISTIQUES ET UTILISATION DU VEHICULE

- 28 • A-Poignée Accélérateur Pour actionner la moto, tourner la poignée vers le bas, comme indiqué par la flèche dans la figure.
B-Klaxon : Pour actionner le klaxon, maintenir le bouton enfoncé.
- 29 • Bouton Sélecteur de Vitesse : la moto, lorsqu'elle sort de l'usine, est préparée pour voyager en première vitesse (vitesse la plus basse). Pour pouvoir utiliser la deuxième vitesse (vitesse plus élevée), appuyer sur le bouton qui est montré dans la figure. REMARQUE : pour accéder au bouton, ouvrir et enlever la selle, le bouton se trouve en dessous du réservoir.
- 30 • Pédale de frein : pour freiner la moto, tourner la poignée de l'accélérateur vers le haut et appuyer du pied sur la pédale du frein.
- 31 • Chevalet : à utiliser quand la moto est dépourvue de roues de stabilisation.
- 32 • A-Bande de roulement en caoutchouc pour améliorer l'adhérence et le silence de roulement.
B-Éléments photogravés avec effet fibre de carbone.
C-Selle photogravée pour augmenter l'adhérence

REPLACEMENT DE LA BATTERIE

ATTENTION : LES DESSINS DE LA BATTERIE NE SONT QU'INDICATIFS. VOTRE BATTERIE POURRAIT DIFFÉRER DU MODÈLE QUI EST REPRÉSENTÉ ICI. CECI NE COMPROMET PAS LES SÉQUENCES DE REPLACEMENT ET DE CHARGEMENT QUI SONT ILLUSTRÉES.

- 33 • Ouvrir la selle comme décrit précédemment.
- 34 • Dévisser les vis du bloque-batterie. Extraire le bloque-batterie.
- 35 • Débrancher la fiche de la batterie de celle de l'installation électrique en appuyant latéralement sur les fiches.
- Extraire la batterie et la remplacer par la nouvelle. Remettre en place le bloque-batterie et revisser les vis. Relier les fiches, remettre en place et fixer la selle.

CHARGE DE LA BATTERIE

ATTENTION : LE CHARGEMENT DE LA BATTERIE ET TOUTE INTERVENTION SUR L'INSTALLATION ÉLECTRIQUE DOIVENT ÊTRE EFFECTUÉES PAR DES ADULTES.

LA BATTERIE PEUT ÊTRE CHARGÉE MÊME SANS LA RETIRER DU JOUET.

- 36 • Ouvrir la selle comme décrit précédemment.
- 37 • Débrancher la fiche A de l'installation électrique de la fiche B de la batterie en appuyant latéralement.
- 38 • Insérer la fiche du chargeur de batterie dans une prise domestique en suivant les instructions qui l'accompagne. Relier la fiche B avec la fiche C du chargeur de batterie. Une fois la charge terminée, débrancher le chargeur de batterie de la prise domestique, ensuite, débrancher la fiche C de la fiche B.
- 39 • Insérer à fond, jusqu'au dé clic, la fiche B dans la fiche A.
- 40 • Une fois les opérations terminées, il faut se rappeler de toujours fermer et fixer la selle.

PEG PEREGO® bedankt sich für den Kauf dieses Produktes. Seit über 50 Jahren führt PEG PEREGO die Kinder spazieren. Als Neugeborene im Kinderwagen, dann im Kindersportwagen und später mit den Tret- und Batterie-Spielfahrzeugen.

Entdecken Sie die komplette Produktreihe, die Neuheiten und weitere Informationen über die Welt von Peg Perego auf unserer Webseite

www.pegperego.com

WICHTIGE INFORMATIONEN

Bitte lesen Sie aufmerksam die Bedienungsanleitung durch, um sich mit dem Gebrauch des Modells vertraut zu machen und um Ihrem Kind den richtigen, sicheren und unterhaltsamen Umgang damit zeigen zu können. Bitte bewahren Sie das Handbuch auch für spätere Hinweise auf.

Vor dem ersten Gebrauch des Fahrzeuges die Batterien 18 Stunden lang laden. Bei Unterlassung dieser Maßnahme kann die Batterie definitiv beschädigt werden.

- **Alter 3+**
- Fahrzeug mit 1 Sitz
- 1 wiederaufladbare Batterie 12V 8Ah mit Siegelplombe
- 1 Antriebsrad
- 2 Motoren mit 165 W
- Geschwindigkeit im 1. Gang 3,5 Km/h
- Geschwindigkeit im 2. Gang 7,4 Km/h

Peg Perego behält sich das Recht vor, zu jedem beliebigen Zeitpunkt und aus technischen oder betrieblichen Gründen Abänderungen an den in dieser Ausgabe aufgeführten Modellen und technischen Daten vorzunehmen.

KONFORMITÄTSERKLÄRUNG

PRODUKTBEZEICHNUNG

Ducati Hypermotard

IDENTIFIKATIONSKODE DES PRODUKTES

IGMC0015

HINWEISE AUF GESETZLICHE BESTIMMUNGEN (Herkunft)

Allgemeine Richtlinie für die Sicherheit von Spielzeug 2009/48/CE
Standard EN 71 / 1 -2 -3
Standard EN62115

Richtlinie Elektromagnetische Verträglichkeit 2004/108/CE
Standard EN55022 – EN55014

Europäische Richtlinie RAEE 03/108/CE
Europäische Richtlinie RoHS 2002/95/CE
Richtlinie Ftalati 2005/84/CE
Bestimmung EN 60825-1

Das Fahrzeug stimmt nicht mit den Richtlinien der Straßenverkehrsordnung überein und darf demnach nicht auf öffentlichen Straßen gefahren werden.

KONFORMITÄTSERKLÄRUNG

Peg Perego S.p.A. erklärt auf eigene Verantwortung, dass der beschriebene Artikel internen Prüfungen unterzogen und gemäß der gültigen Bestimmungen von externen und unabhängigen Labors zugelassen wurde.

DATUM UND ORT DER AUSSTELLUNG

Italien - 15. 03. 2011

Peg Perego S.p.A.
Via A. De Gasperi, 50
20862 Arcore (MB) – ITALIA

SICHERHEITSBESTIMMUNGEN

Unsere Spielwaren entsprechen den vorgesehenen Sicherheits-Erfordernissen für Spielzeug, die vom Rat der Europäischen Wirtschaftsgemeinschaft und von der „U.S. Consumer Toy Safety Specification“ festgelegt wurden. Sie wurden zudem vom I.I.S.G. (Italienisches Institut für die Sicherheit von Spielzeugen) zugelassen. Sie stimmen nicht mit den Richtlinien der Straßenverkehrsordnung überein und dürfen demnach nicht auf öffentlichen Straßen benutzt werden.



Peg-Pérego S.p.A. besitzt das Zertifikat ISO 9001.

Die Zertifizierung garantiert den Kunden und Konsumenten Transparenz und sichert das Vertrauen in die Arbeitsweise des Unternehmens.

ACHTUNG! DIE AUFSICHT EINES ERWACHSENEN IST IMMER ERFORDERLICH.

- **ACHTUNG!** Das Produkt ist nicht für Kinder unter 36 Monaten geeignet, da es Kleinteile enthält, die verschluckt oder eingeatmet werden können.
- Verwenden Sie das Fahrzeug nur in offener Umgebung und außerhalb von Gefahrenbereichen.
- Das Fahrzeug darf nicht auf öffentlichen Straßen und Parkplätzen und auf Wegen mit starkem Gefälle benutzt werden. Treppen und die Nähe von Wasserläufen und Schwimmbecken sind zu meiden.
- Die Kinder müssen während der Benutzung des Fahrzeuges immer Schuhe tragen.
- Beim Betrieb des Fahrzeuges darauf achten, dass die Kinder weder Hände, Füße und andere Körperteile, noch Kleidungsstücke oder andere Gegenstände in die Nähe der sich bewegenden Teile bringen.
- Fahrzeugteile wie den Motor, die elektrische Anlage, die Tasten usw. nie mit Wasser in Berührung bringen.
- Benzin oder andere entflammare Stoffe nicht in der Nähe des Fahrzeuges benutzen.
- Das Kinderfahrzeug ist nur für die Benutzung durch ein Kind ausgelegt, sofern es nicht unter die Kategorie der zweiseitigen Fahrzeuge fällt.

BESTIMMUNGEN RAEE (nur EU)

- Dieses Produkt wird am Ende seiner Lebensdauer als RAEE - Elektronikschrott - klassifiziert und muss demnach gemäß der vorgesehenen Mülltrennungsbestimmungen entsorgt werden;
- Das zu entsorgende Produkt bei den dafür vorgesehenen Sammelstellen abliefern;
- Die in den elektrischen Komponenten dieses Produktes enthaltenen gefährlichen Substanzen stellen eine potenzielle Gefahr für die Gesundheit des Menschen und die Umwelt dar, sofern diese Produkte nicht vorschriftsmäßig entsorgt werden;
- Die durchgestrichene Tonne weist darauf hin, dass das Produkt der Mülltrennung unterliegt.



ENTSORGUNG DER BATTERIE

- Leisten Sie Ihren Beitrag zum Umweltschutz.
- Die gebrauchte Batterie nicht mit dem Hausmüll entsorgen.
- Sie können dieses Produkt an einem geeigneten Sammelplatz für gebrauchte Batterien oder für Problemüll anliefern, informieren Sie sich bei Ihrer Gemeinde.



HINWEISE ZUR BATTERIE

Das Laden der Batterie darf nur von Erwachsenen ausgeführt und überwacht werden. Kinder nicht mit den Batterien spielen lassen.

LADEN DER BATTERIE

- Die Batterie nicht länger als 24 Stunden laden und sich dabei an die Anweisungen halten, die dem Ladegerät beigelegt sind.
- Die Batterie rechtzeitig laden, sobald das Fahrzeug an Geschwindigkeit verliert. Auf diese Weise verhindern Sie Schäden.
- Sollte das Fahrzeug längere Zeit unbenutzt bleiben, vergessen Sie nicht, die Batterie zu laden und sie aus dem Fahrzeug zu nehmen; das Neuladen mindestens alle drei Monate wiederholen.
- Die Batterie nicht umgedreht laden.
- Die Batterie nicht im Ladegerät vergessen! Regelmäßig kontrollieren.
- Nur das mitgelieferte Ladegerät und die Original-PEG PEREGO-Batterien verwenden.
- Die Batterie ist versiegelt und erfordert keine Wartung.

ACHTUNG

- **DIE BATTERIE ENTHÄLT KORROSIVE UND GIFTIGE STOFFE. NICHT BESCHÄDIGEN.**
- Die Batterie enthält außerdem Elektrolyte auf Säurebasis.
- Keinen direkten Kontakt zwischen den Batterieenden verursachen und starke Stöße vermeiden: Explosions- und Brandgefahr.
- Während des Ladens erzeugt die Batterie Gas. Das Laden daher in gut gelüfteten Räumen vornehmen. Nicht in die Nähe von Wärmequellen und entflammaren Materialien bringen.
- Die leere Batterie ist aus dem Fahrzeug zu nehmen.
- Die Batterien sollten mit der Kleidung nicht in Berührung kommen; sie könnte beschädigt werden.
- Ausschließlich Batterien oder Akkus des empfohlenen oder eines gleichartigen Typs benutzen.

UNDICHTHE BATTERIEN

Schützen Sie Ihre Augen; vermeiden Sie jeden direkten Kontakt mit dem Elektrolyt: Schützen Sie Ihre Hände. Geben Sie die Batterie in eine Plastiktüte und entsorgen Sie die Batterie vorschriftsmäßig.

IM FALLE EINER BERÜHRUNG DER HAUT ODER DER AUGEN MIT DEM ELEKTROLYT
Die betreffenden Bereiche mit reichlich fließendem Wasser waschen. Sofort den Arzt aufsuchen.

VERSCHLUCKEN DES ELEKTROLYTS

Den Mund ausspülen und ausspucken. Sofort den Arzt aufsuchen.

WARTUNG UND PFLEGE DES FAHRZEUGS

- Das Spielzeug sollte nicht bei Temperaturen unter 0° aufbewahrt werden. Vor dem Gebrauch in eine Umgebungstemperatur von über 0° bringen, sonst könnten irreversible Schäden an Motoren und Batterien entstehen.
- Regelmäßig den Zustand des Fahrzeuges prüfen, vor allem die Elektroanlage, die Steckverbindungen, die Schutzhauben und die Ladegeräte. Bei festgestellten Schäden dürfen das Elektrofahrzeug und das Ladegerät nicht mehr benutzt werden. Für Reparaturen nur Original-PEG PEREGO-Ersatzteile verwenden.
- PEG PEREGO übernimmt keine Haftung, wenn die elektrische Anlage verändert worden ist.
- Die Batterien oder das Fahrzeug nicht in der Nähe von Wärmequellen wie Heizkörper, Kamine usw. abstellen.
- Das Fahrzeug vor Wasser, Regen, Schnee usw. schützen; sein Einsatz auf Sand oder Schlamm kann Schäden an den Tasten, dem Motor und dem Getriebe verursachen.
- Regelmäßig die beweglichen Teile wie Lager, Lenkrad usw. mit einem leichten Öl schmieren.
- Die Oberflächen des Fahrzeuges können mit einem feuchten Tuch und, wenn notwendig, mit nicht scheuernden Wasch- oder Spülmitteln gereinigt werden.
- Die Reinigung sollte ausschließlich durch Erwachsene erfolgen.
- Ohne vorherige Genehmigung seitens PEG PEREGO ist das Abmontieren der Fahrzeugmechanismen oder der Motoren untersagt.

REGELN FÜR EINE SICHERE FAHRT

Für die Sicherheit des Kindes: Bitte lesen und befolgen Sie die nachstehenden Anweisungen, bevor Sie das Fahrzeug benutzen.

- Zeigen Sie Ihrem Kind den korrekten Umgang mit dem Fahrzeug für ein sicheres und unterhaltsames Fahren.
- Das Spielzeug muss umsichtig verwendet werden, da besondere Fähigkeiten erforderlich sind, um Stürze oder Zusammenstöße zu vermeiden, bei denen sich der Nutzer oder Dritte verletzen könnten.
- Sich vor dem Anfahren vergewissern, dass der Bewegungsradius frei von Personen und Gegenständen ist.
- Während der Fahrt die Hände auf dem Lenkrad lassen und immer auf den Fahrweg schauen.
- Rechtzeitig bremsen, um Auffahren zu vermeiden.

ACHTUNG! Der Artikel verfügt über ein Bremssystem, dessen Verwendung dem Kind durch einen Erwachsenen genau erklärt werden muss.

2. GANG (sofern vorhanden) Am Anfang ist es ratsam, nur den 1. Gang zu nutzen. Den 2. Gang erst einstellen, wenn das Kind die Fahrt mit dem 1. Gang, den Gebrauch des Lenkrads und der Bremse sicher erlernt und eine gewisse Fahrsicherheit erworben hat. **ACHTUNG:** Es wird empfohlen, bei montierten Stützrädern nicht bei hoher Geschwindigkeit zu fahren, um der Gefahr des Umkippens in der Kurve vorzubeugen.

ACHTUNG!

- Überprüfen, ob sämtliche Nieten/Befestigungsschrauben der Räder richtig festgezogen sind.
- Beim Einsatz des Fahrzeuges unter Überlastbedingungen, z.B. auf weichem Sand, Schlamm oder in holprigem Gelände, schaltet der Überlastschalter sofort die Leistung ab. Die Stromzuführung wird nach einigen Sekunden wieder aufgenommen.
- Nur bei Fahrzeugen mit 12 und 24 Volt: Im ersten Gang ist das Fahrzeug wie die echten Autos mit Differentialeffekt versehen; auf ebenen Flächen und mit nur einem Kind können die Räder verschiedene Geschwindigkeiten haben, d.h. sie können auf unterschiedliche Weise ins Rutschen geraten/bremsen.

VERGNÜGEN OHNE UNTERBRECHUNG: Halten Sie immer einen Satz einsatzbereiter Batterien bereit.

PROBLEME?

DAS FAHRZEUG FUNKTIONIERT NICHT?

- Die korrekte Verbindung der Kabel unter dem Gaspedal überprüfen.
- Die Funktionstüchtigkeit der Drucktaste des Gaspedals kontrollieren und diese bei Bedarf ersetzen.
- Prüfen, ob die Batterie mit der elektrischen Anlage verbunden ist.

DAS FAHRZEUG LÄUFT LANGSAM?

- Die Batterien laden. Sollte die Schwierigkeit auch bei aufgeladenen Batterien bestehen, diese und das Ladegerät von einer Kundendienststelle kontrollieren lassen.

KUNDENDIENST

PEG PEREGO bietet Hilfestellung nach dem Verkauf, direkt oder über das Netz der zugelassenen Kundendienststellen für etwaige Reparaturen oder Ersatzleistungen und die Bereitstellung von Originalersatzteilen an.

Zur Kontaktaufnahme mit den Kundendienststellen konsultieren Sie die der Verpackung beigelegte Liste der „Kundendienststellen“.

Bei Mitteilungen an den Händler müssen Sie die Seriennummer des Artikels angeben. Die Seriennummer finden Sie auf der Seite mit den Angaben zu Ersatzteilen.

Peg Perego steht seinen Kunden für jeden Wunsch immer gerne zur Verfügung. Deshalb halten wir es für extrem wichtig, über die Meinung unserer Kunden Bescheid zu wissen. Wir bitten Sie, nachdem Sie unsere Produkte ausprobiert haben, das FORMULAR ÜBER DIE KONSUMENTENZUFRIEDENHEIT auszufüllen. Das Formular ist unter folgender Internetadresse abrufbar: www.pegperego.com Wir würden uns über Anmerkungen und Ratschläge freuen.

MONTAGEANWEISUNGEN

ACHTUNG:

DIE MONTAGE DARF NUR VON ERWACHSENEN VORGENOMMEN WERDEN. BEIM AUSPACKEN DES FAHRZEUGES VORSICHT WALTEN LASSEN. ALLE SCHRAUBEN UND KLEINEN TEILE BEFINDEN SICH IN EINEM SÄCKCHEN IN DER VERPACKUNG. DIE BATTERIE KÖNNTE BEREITS IN DAS FAHRZEUG EINGESETZT WORDEN SEIN.

MONTAGE

- 1 • Das Motorrad aus der Verpackung entnehmen und auf den Ständer stellen, um die Montagevorgänge zu erleichtern.
- 2 • Auf die beiden Endstücke der Auspuffrohre Druck ausüben.
- 3 • Das Glas des Heckspoilers mit Druck anbringen.
- 4 • Den Heckspoiler mit Druck am Motorradrahmen anbringen.
- 5 • Den Tankverschluss mit Druck anbringen.
- 6 • Den Nippel des Armaturenbretts in den oberen Teil der Abdeckung einsetzen und anschließend drehen, damit er einrastet.
- 7 • Die Abdeckung in die Aufnahmen der vorderen Gabel einführen.
- 8 • Bis zum Einrasten andrücken.
- 9 • Die Abdeckung mit der im Lieferumfang enthaltenen Schraube befestigen.
- 10 • Den Spiegelaufkleber anbringen, der sich im Beutel der Aufkleber befindet.
- 11 • Das Glas des Rücklichts anbringen. Um den Vorgang zu erleichtern, empfehlen wir, zuerst den unteren Teil anzubringen.
- 12 • Den Lenker einsetzen.
- 13 • Den Stecker des Gashebels an den aus dem Tank kommenden Stecker anschließen.
- 14 • Die Stecker in den Tank einsetzen.
- 15 • Die Lenkerverkleidung anbringen.
- 16 • Die Lenkerverkleidung mit den beiden im Lieferumfang enthaltenen Schrauben befestigen.

STÜTZRÄDER

ACHTUNG: ES WIRD EMPFOHLEN, BEI MONTIERTEN STÜTZRÄDERN NICHT BEI HOHER GESCHWINDIGKEIT ZU FAHREN, UM DER GEFAHR DES UMKIPPENS IN DER KURVE VORZUBEUGEN.

- 17 • Zum Anbringen der Stützräder mit dem im Lieferumfang enthaltenen Schlüssel die Schraubenbolzen des Hinterrads lösen. **HINWEIS:** sollte der Schraubenbolzen „leer“ drehen, diesen mit einer Zange von der Gegenseite her festhalten.
- 18 • Die Unterlegscheibe und das Abstandsstück entnehmen (**ACHTUNG:** Das Abstandsstück nicht wegwerfen. Wenn die Stützräder abgenommen werden sollen, muss es wieder an seinen Platz gesetzt werden).
- 19 • Das Stützrad positionieren.
- 20 • Die zuvor entfernte Unterlegscheibe einsetzen.
- 21 • Den Schraubenbolzen wieder positionieren.
- 22 • Alles mit dem im Lieferumfang enthaltenen Schlüssel fest anziehen. Die Vorgänge auf der anderen Seite wiederholen.
- 23 • Zum Entfernen der Stützräder auf umgekehrte Weise vorgehen und dabei daran denken, das Abstandsstück vor der Unterlegscheibe und dem Schraubenbolzen zu positionieren.

INBETRIEBNAHME DES FAHRZEUGS

- 24 • Den Sattel lösen, indem der rote Feststeller über dem Sattel in die in Bild A gezeigte Position gebracht wird.
- 25 • Den Sattel anheben und entfernen.
- 26 • Den Stecker der Batterie an den Stecker der Elektrik anschließen.
- 27 • Den Sattel wieder positionieren, indem er unter dem Tank eingeführt wird. Wenn erforderlich den Tank wie in der Abbildung dargestellt leicht anheben. Den roten Feststeller über dem Sattel drehen wie in Bild B der Abbildung 24 dargestellt. **Achtung:** den Sattel stets mit dem Feststeller befestigen. Das Fahrzeug ist einsatzbereit.
- **WICHTIGER HINWEIS:** Vor der ersten Benutzung des Fahrzeuges die Batterie laden (siehe Kapitel WICHTIGE INFORMATIONEN).

EIGENSCHAFTEN UND GEBRAUCH DES FAHRZEUGS

- 28 • A - Gashebel: um das Motorrad in Gang zu setzen, den Hebel nach unten drehen wie in der Abbildung durch den Pfeil angezeigt.
B - Hupe: Um die Hupe zu betätigen, die Taste

gedrückt halten.

- 29 • Geschwindigkeitswähler: Werkseitig ist das Motorrad auf die Fahrt im ersten Gang eingestellt (niedrigste Geschwindigkeit). Um in den zweiten Gang zu schalten (höchste Geschwindigkeit) die in der Abbildung abgebildete Taste betätigen. **HINWEIS:** um Zugriff auf die Taste zu erhalten, den Sattel öffnen und entfernen. Die Taste liegt unter dem Tank.
- 30 • Bremspedal: um das Motorrad zu bremsen, den Gashebel nach oben drehen und mit dem Fuß das Bremspedal betätigen.
- 31 • Ständer: Zu verwenden, wenn das Motorrad nicht mit Stützrädern ausgestattet ist.
- 32 • A - Gummiprofil für bessere Bodenhaftung und Geräuscharm.
B - Fotogravur mit Carbonfasereffekt.
C - Fotogravur des Sattels für bessere Haftung

ERSETZEN DER BATTERIE

ACHTUNG: DIE ZEICHNUNGEN DER BATTERIEN SIND RICHTUNGWEISEND IHRE BATTERIE KÖNNTE VOM ABGEBILDETEN MODELL ABWEICHEN. DIES HAT KEINEN EINFLUSS AUF DIE ANGABEN ZUR HÄUFIGKEIT DES ERSETZENS UND AUFLADENS.

- 33 • Den Sattel öffnen wie zuvor beschrieben.
- 34 • Die Schrauben des Batteriehalters lösen. Den Batteriehalter herausziehen.
- 35 • Den Batteriestecker von dem der Elektrik lösen, indem seitlich auf die Stecker gedrückt wird.
• Die Batterie entnehmen und durch die neue ersetzen. Den Batteriehalter wieder positionieren und die Schrauben wieder anziehen. Die Stecker anschließen, positionieren und den Sattel befestigen.

LADEN DER BATTERIE

ACHTUNG: DAS LADEN DER BATTERIEN UND JEDLICHE EINGRIFFE AUF DER ELEKTRIK MÜSSEN VON ERWACHSENEN AUSGEFÜHRT WERDEN. DIE BATTERIE KANN AUCH OHNE SIE AUS DEM SPIELZEUG ZU ENTFERNEN GELADEN WERDEN.

- 36 • Den Sattel öffnen wie zuvor beschrieben.
- 37 • Den Stecker A der Elektrik vom Stecker B der Batterie lösen, indem seitlich gedrückt wird.
- 38 • Den Stecker des Batterieladegeräts an eine Haushaltssteckdose anschließen und dazu die Anweisungen in der Anlage befolgen. Den Stecker B an den Stecker C des Batterieladegeräts anschließen.
- 39 • Nach dem Aufladen das Batterieladegerät von der Haushaltssteckdose trennen und dann den Stecker C vom Stecker B trennen.
- 40 • Den Stecker B bis zum Einrasten in den Stecker A einsetzen.
- 41 • Nach Abschluss der Vorgänge stets daran denken, den Sattel zu schließen und zu befestigen.

PEG PEREGO® le agradece que haya elegido este producto. Hace más de 50 años que PEG PEREGO lleva a pasear a los niños. Al nacer, con sus cochecitos, después con los coches de paseo y, posteriormente, con los juguetes de pedal y batería.

Descubre la gama completa de los productos, las novedades y otras informaciones acerca del mundo Peg Perego en nuestra página Web.

www.pegperego.com

INFORMACIONES IMPORTANTES

Lea atentamente este manual de instrucciones para familiarizarse con el uso del modelo y enseñarle a su niño un modo de conducir correcto, seguro y divertido. Conserve después el manual para cualquier consulta futura.

Antes de utilizar el vehículo por primera vez, recargar la batería durante 18 horas. No respetar este procedimiento podría causar daños irreversibles en la batería.

- **Años 3+**
- Vehículo de 1 plaza
- 1 Batería recargable de 12V 8Ah de plomo sellada
- 1 rueda motriz
- 2 motores de 165 W
- Velocidad en 1ª marcha 3,5 Km/h
- Velocidad en 2ª marcha 7,4 Km/h

Peg Perego podrá modificar en cualquier momento los modelos descritos en este folleto, por razones técnicas o comerciales.

NORMAS DE SEGURIDAD

Nuestros juguetes respetan los requisitos de seguridad previstos por el Consejo de la CEE (cumple con las normas europeas de seguridad para juguetes), por el "U.S. Consumer Toy Safety Specification" y están aprobados por el I.I.S.G. (Istituto Italiano Sicurezza Giocattoli). No cumplen con las disposiciones de las normas de circulación por carreteras, por tanto no pueden circular por vías públicas.



Peg Perego S.p.A. cuenta con la certificación ISO 9001.

La certificación ofrece tanto a los clientes como a los consumidores la garantía de una transparencia y confianza en lo que respecta al modo de trabajar de la empresa.

¡ATENCIÓN! LA SUPERVISIÓN DE UN ADULTO ES SIEMPRE NECESARIA.

- **ATENCIÓN!** No adecuado para niños de edad inferior a 36 meses por la presencia de piezas pequeñas que podrían ser tragadas o inhaladas.
- Utilizar el vehículo en espacio abiertos, lejos de peligros.
- No usar el vehículo en vías públicas, donde hay tránsito y coches estacionados, en pendientes pronunciadas, cerca de escaleras, cursos de agua y piscinas.
- Los niños deben usar siempre zapatos durante el uso del vehículo.
- Cuando el vehículo está funcionando, prestar atención para que los niños no metan las manos, los pies u otras partes del cuerpo cerca de las partes en movimiento.
- No mojar nunca los componentes eléctricos del vehículo como motores, cableado, botones...
- No usar gasolina u otras sustancias inflamables cerca del vehículo.
- El vehículo debe ser usado únicamente por un niño, siempre que no se incluya en la categoría de vehículos con 2 plazas.

DIRECTIVA RAEE (sólo UE)

- Este producto representa al final de su vida un residuo clasificado RAEE y, por tanto, no debe eliminarse como residuo urbano, pero sí está sujeto a la recogida diferenciada;
- Entregar el residuo en las correspondientes islas ecológicas puestas a disposición;
- La presencia de sustancias peligrosas contenidas en los componentes eléctricos de este producto constituyen una fuente de peligro potencial para la salud humana y para el ambiente si los productos no se eliminan correctamente;
- El contenedor tachado indica que el producto está sujeto a la recogida diferenciada.



ELIMINACIÓN DE LA BATERÍA

- Contribuya a la protección del medio ambiente
- La batería usada no se elimina con los residuos domésticos.
- Pueden depositarla en un centro de recogida de baterías usadas o de eliminación de residuos especiales. Infórmese en su ayuntamiento.



ADVERTENCIA BATERÍA

La recarga de la batería debe ser efectuada y supervisada por personas adultas. No deje que los niños jueguen con la batería.

RECARGA DE LA BATERÍA

- Recargar la batería siguiendo las instrucciones incluidas en el cargador y no superar en ningún caso las 24 horas.
- Recargar la batería a tiempo, apenas el vehículo pierda velocidad. De este modo se evitarán daños.
- Si el vehículo se queda sin usarlo por largo tiempo, recordar recargar la batería y mantenerla desconectada de la instalación. Repetir la operación de recarga al menos cada tres meses.
- La batería no debe recargarse en posición invertida.
- ¡No olvidar la batería si se está cargando! Controlarla periódicamente.
- Usar sólo el cargador puesto a disposición y la batería original PEG PEREGO.
- La batería está sellada y no necesita mantenimiento.

ATENCIÓN

- **LA BATERÍA CONTIENE SUSTANCIAS TÓXICAS CORROSIVAS. NO DEBE MANIPULARSE.**
- La batería contiene electrolitos de base ácida.
- Evitar el contacto directo entre los terminales de la batería y golpes fuertes: riesgo de explosión o incendio.
- La batería produce gas cuando se está cargando. Recargarla en un lugar bien ventilado, lejos de fuentes de calor y materiales inflamables.
- La batería agotada debe sacarse del vehículo.
- No colocar la batería sobre prendas, pues se podrían dañar.
- Usar sólo el tipo de baterías o cargadores que se aconseja o análogos.

SI HAY UNA PÉRDIDA

Protegerse los ojos. Evitar el contacto directo con el electrolito. Proteger las manos. Poner la batería en una bolsa de plástico y seguir las instrucciones para la eliminación de baterías.

SI PIEL Y OJOS ENTRAN EN CONTACTO CON EL ELECTROLITO

Lavar abundantemente la parte afectada con agua. Consultar un médico inmediatamente.

SI SE INGIERE ELECTROLITO

Enjuagar la boca y escupir. Consultar un médico inmediatamente.

MANTENIMIENTO Y CUIDADOS DEL VEHÍCULO

- No es aconsejable dejar el juguete en ambientes con temperaturas por debajo del cero. Si no se usa el juguete en un ambiente con una temperatura por encima del cero, podrán producirse daños irreversibles en los motores y en las baterías.
- Controlar periódicamente el estado del vehículo, en especial la instalación eléctrica, las conexiones de las clavijas, las caperuzas de protección y el cargador. En caso de defectos comprobados, el vehículo eléctrico y el cargador no deben utilizarse. Para las reparaciones, utilizar sólo piezas de repuesto originales PEG PEREGO.
- PEG PEREGO no se asume ninguna responsabilidad en caso de uso indebido de la instalación eléctrica.
- No dejar las baterías o el vehículo cerca de fuentes de calor como radiadores, chimeneas...
- Proteger el vehículo contra el agua, la lluvia, la nieve... No use el vehículo sobre arena o barro, pues podría causar daños a los botones, motores y reductores.
- Lubricar periódicamente (con aceite ligero) las partes móviles como cojinetes, dirección...
- Las superficies del vehículo deben limpiarse con un paño húmedo y, si es necesario, con productos no abrasivos de uso doméstico.
- Las operaciones de limpieza siempre deben realizarse por personas adultas.
- No desmontar nunca los dispositivos del vehículo o los motores, sin la autorización de PEG PEREGO.

DECLARACIÓN DE CONFORMIDAD

DENOMINACIÓN DEL PRODUCTO
Ducati Hypermotard

CÓDIGO DE IDENTIFICACIÓN DEL PRODUCTO
IGMC0015

NORMATIVAS de REFERENCIA (origen)

Directiva general de Seguridad para Juguetes
2009/48/CE
Estándar EN 71 / 1 -2 -3
Estándar EN62115

Directiva de Compatibilidad Electromagnética
2004/108/CE
Estándar EN55022 – EN55014

Directiva Europea RAEE 03/108/CE
Directiva Europea RoHS 2002/95/CE
Directiva Ftalatos 2005/84/CE
Normativa EN 60825-1

No cumple con las disposiciones de las normas de circulación por carreteras, por tanto no puede circular por vías públicas.

DECLARACIÓN DE CONFORMIDAD

Peg Perego S.p.A. reconoce bajo su propia responsabilidad que el presente artículo ha sido sometido a ensayos internos y se ha homologado conforme a las normas vigentes en laboratorios externos e independientes.

FECHA Y LUGAR DE EXPEDICIÓN

Italia - 15.03.2011

Peg Perego S.p.A.
via A. De Gasperi, 50
20862 Arcore (MB) – ITALIA

REGLAS PARA UNA CONDUCCIÓN SEGURA

Para la seguridad del niño: antes de accionar el vehículo, leer y seguir atentamente las siguientes instrucciones.

- Enseñar a su niño el uso correcto del vehículo para una conducción segura y divertida.
- El juguete debe utilizarse con precaución, ya que requiere gran habilidad, evitando caídas o colisiones que provoquen lesiones al usuario o a tercero.
- Antes de partir, comprobar que el recorrido esté libre de personas o cosas.
- Conducir con las manos sobre el volante/manubrio y mirar siempre el camino.
- Frenar a tiempo para evitar choques.

¡ATENCIÓN! El artículo está dotado de un sistema de freno que es necesario que el adulto enseñe idóneamente al niño.

2ª MARCHA (si presente) Inicialmente se aconseja utilizar la 1ª marcha. Antes de pasar a la 2ª marcha, cerciorarse de que el niño haya aprendido a usar correctamente el volante/manubrio, la 1ª marcha, el freno y haya adquirido familiaridad con el vehículo. **ATENCIÓN:** No se recomienda utilizar la 2ª marcha con las ruedas estabilizadoras montadas para evitar el peligro de volcar en las curvas.

¡ATENCIÓN!

- Controlar que todos los remaches/las tuercas de fijación de las ruedas estén firmes.
- Si el vehículo funciona en condiciones de sobrecarga, por ejemplo sobre arena blanda, barro o terrenos muy accidentados, el interruptor de sobrecarga desconectará inmediatamente la potencia. Después de algunos segundos, se reanudará el suministro de corriente.
- Si el vehículo funciona en condiciones de sobrecarga en pendientes inclinadas, el interruptor de sobrecarga restará inmediatamente potencia al vehículo.
- Sólo para vehículos de 12 y 24V: en primera marcha, el vehículo cuenta con efecto diferencial como los vehículos auténticos. Sobre terrenos lisos y con un único niño, las dos ruedas pueden tener velocidades diferentes pudiendo provocar resbalamiento/ deceleración de las mismas.

DIVERTIMIENTO SIN INTERRUPCIÓN: Hay un set de baterías recargadas de repuesto puesto a disposición y listo para su uso.

¿PROBLEMAS?

¿EL VEHÍCULO NO FUNCIONA?

- Controlar que la batería esté conectada a la pastilla del acelerador.
- Controlar el botón del acelerador y, eventualmente, sustituirlo.
- Controlar que la batería esté conectada a la instalación eléctrica.

¿EL VEHÍCULO PIERDE POTENCIA?

- Recargar la batería. Si después de haberla recargado el problema persiste, controlar la batería y el cargador en un centro de asistencia.

SERVICIO DE ASISTENCIA

PEG PEREGO ofrece un servicio de asistencia post-venta, directa o a través de una red de centros de asistencia autorizados para eventuales reparaciones o sustituciones y venta de repuestos originales. Para contactar los centros de asistencia, sírvase del folleto "Centros de Asistencia" incluido en el embalaje.

Para cualquier notificación, es indispensable disponer del número de serie del artículo. Consultar la página dedicada a las piezas de repuesto para obtener información relativa al número de serie.

Peg Perego está a disposición de sus Consumidores para satisfacer de la mejor manera sus exigencias. Por este motivo, es para nosotros extremadamente importante y primordial conocer la opinión de nuestros Clientes.

Les estaríamos muy agradecidos si después de utilizar uno de nuestro productos, cumplimentara el CUESTIONARIO DE SATISFACCIÓN DEL CONSUMIDOR que encuentra en Internet en la página Web www.pegperego.com, indicando eventuales observaciones o sugerencias.

INSTRUCCIONES DE MONTAJE

ATENCIÓN

LAS OPERACIONES DE MONTAJE DEBEN SER REALIZADAS ÚNICAMENTE POR PERSONAS ADULTAS. PRESTAR ATENCIÓN AL SACARSE EL VEHICULO DEL EMBALAJE. TODOS LOS TORNILLOS Y LAS PIEZAS PEQUEÑAS SE ENCUENTRAN EN UNA BOLSA DENTRO DEL EMBALAJE. LA BATERÍA PODRÍA ESTAR INTRODUCIDA EN EL ARTÍCULO.

MONTAJE

- 1 • Extraer la moto del embalaje y bajar el caballete para facilitar las operaciones de montaje.
- 2 • Aplicar a presión las dos terminales de los tubos de escape.
- 3 • Aplicar a presión el vidrio del colín trasero.
- 4 • Aplicar a presión el colín trasero al chasis de la moto.
- 5 • Aplicar a presión el tapón del depósito.
- 6 • Introducir la lengüeta del salpicadero en la parte superior de la cubierta y luego girarlo y presionar hasta encajarlo.
- 7 • Introducir la cubierta en los alojamientos de la horquilla delantera.
- 8 • Presionar totalmente hasta que encaje.
- 9 • Fijar la cubierta con los tornillos provistos.
- 10 • Aplicar en ambas partes el adhesivo que se encuentra en el embalaje.
- 11 • Aplicar el vidrio del faro delantero. Para facilitar la operación, es aconsejable enganchar primero la parte inferior.
- 12 • Introducir el manillar.
- 13 • Conectar la clavija de la empuñadura acelerador con la clavija que sale del depósito.
- 14 • Introducir las clavijas en el depósito.
- 15 • Aplicar la placa del manillar.
- 16 • Fijar la placa del manillar con los dos tornillos provistos.

RUEDAS ESTABILIZADORAS

ATENCIÓN: NO SE RECOMIENDA UTILIZAR LA 2ª MARCHA ALTA CON LAS RUEDAS ESTABILIZADORAS MONTADAS PARA EVITAR EL PELIGRO DE VOLCAR EN LAS CURVAS.

- 17 • Para montar las ruedas estabilizadoras, desenroscar los bulones de la rueda trasera utilizando la llave suministrada. **NOTA:** si el bulón "girase en vacío", mantener firme el bulón desde la parte opuesta con la ayuda de una pinza.
- 18 • Extraer la arandela y el separador (**ATENCIÓN:** conservar el separador; en el momento en que se desee quitar las ruedas estabilizadoras, será necesario colocarlo nuevamente en su lugar).
- 19 • Colocar la rueda estabilizadora.
- 20 • Introducir la arandela extraída anteriormente.
- 21 • Colocar nuevamente el bulón.
- 22 • Ajustar todo firmemente con la llave provista. Repetir las operaciones en el otro lado.
- 23 • Para quitar las ruedas estabilizadoras, realizar las operaciones de montaje en modo inverso, recordando colocar el separador antes que la arandela y el bulón.

PUESTA EN FUNCIONAMIENTO DEL VEHÍCULO

- 24 • Desbloquear el asiento girando el pulsador rojo sobre el asiento a la posición que se indica en el recuadro A.
- 25 • Levantar y quitar el asiento.
- 26 • Conectar la clavija de la batería con la clavija de la instalación eléctrica.
- 27 • Colocar nuevamente el asiento introduciendo el mismo debajo del depósito. Si es necesario, levantar levemente el depósito, como se muestra en la figura. Girar el pulsador rojo sobre el asiento, como se indica en el recuadro B de la figura 24. **Atención:** siempre fijar el asiento con el pulsador. El vehículo está listo para ser utilizado.
 - **NOTA IMPORTANTE:** Antes de utilizar el vehículo por primera vez, cargar la batería (consultar sección INFORMACIONES IMPORTANTES)

CARACTERÍSTICAS Y USO DEL VEHÍCULO

- 28 • A-Empuñadura acelerador: para accionar la moto, girar la empuñadura hacia abajo en el sentido de la flecha, como se indica en la figura. B-Claxon: Para accionar la bocina, presionar el pulsador.
- 29 • Botón seleccionador de la velocidad: la moto está preparada, de fábrica, para viajar en primera

velocidad (velocidad más baja). Para poder utilizar la segunda velocidad (velocidad más alta), presionar el botón indicado en la figura. **NOTA:** para acceder al botón, abrir y quitar el asiento, el botón se encuentra debajo del depósito.

- 30 • Pedal del freno: para frenar la moto, girar hacia arriba la empuñadura acelerador y presionar con el pie el pedal del freno.
- 31 • Caballete: utilizar cuando la moto no tenga ruedas estabilizadoras.
- 32 • Banda de rodamiento de goma para una mayor adherencia y bajo nivel de ruido. B-Detalles fotográficos con efecto fibra de carbono. C-Asiento fotográfico para mayor adherencia

SUSTITUCIÓN DE LA BATERÍA

ATENCIÓN: LOS DISEÑOS DE LAS BATERÍAS SON SOLO INDICATIVOS. SU BATERÍA PUEDE SER DIFERENTE AL MODELO EN LA FIGURA. ESTO NO ALTERA LAS SECUENCIAS DE SUSTITUCIÓN Y DE RECARGA ILUSTRADAS.

- 33 • Abrir el asiento, como se describe anteriormente.
- 34 • Desenroscar los tornillos del dispositivo de bloqueo de la batería. Quitar el dispositivo de bloqueo de la batería.
- 35 • Desconectar la clavija de la batería de la clavija de la instalación eléctrica presionando la misma de los lados.
 - Extraer la batería y sustituirla por una nueva. Colocar nuevamente el dispositivo de bloqueo de la batería y volver a enroscar los tornillos. Conectar las clavijas, colocar nuevamente y fijar el asiento.

CARGA DE LA BATERÍA

ATENCIÓN: LA OPERACIÓN DE CARGA DE LAS BATERÍAS ASÍ COMO CUALQUIER INTERVENCIÓN EN LA INSTALACIÓN ELÉCTRICA DEBEN SER REALIZADAS ÚNICAMENTE POR PERSONAS ADULTAS.

LA BATERÍA TAMBIÉN SE PUEDE RECARGAR SIN QUITARLA DEL JUGUETE.

- 36 • Abrir el asiento, como se describe anteriormente.
- 37 • Desconectar la clavija A de la instalación eléctrica de la clavija B de la batería presionando la misma de los lados.
- 38 • Introducir la clavija del cargador de baterías a una toma doméstica respetando las instrucciones que se adjuntan. Conectar la clavija B con clavija C del cargador de baterías.
- 39 • Una vez la recarga realizada, desconectar el cargador de baterías de la toma doméstica y posteriormente desconectar la clavija C de la clavija B.
- 40 • Encajar totalmente la clavija B en la clavija A.
- 41 • Una vez finalizadas las operaciones de recarga, cerrar y fijar siempre el asiento.

PORTUGUÊS

PEG PEREGO® agradece pela escolha deste produto. Há mais de 50 anos PEG PEREGO leva crianças a passear. Logo que nascem com seus carrinhos e depois com as cadeirinhas de passeio, e ainda depois com os brinquedos a pedais e bateria.

Descubra a linha completa dos produtos, as novidades e outras informações acerca de Peg Peregó através de nosso site

www.pegperegó.com

INFORMAÇÕES IMPORTANTES

Leia atentamente este manual de instruções para familiarizar-se com o uso do modelo e ensinar ao seu filho como dirigir de forma correta, segura e divertida. Conserve então o manual para consultas futuras.

Antes de utilizar o veículo pela primeira vez, carregue a bateria por 18 horas. Não observar tal procedimento pode causar danos irreversíveis à bateria.

- **Anos 3+**
- Veículo para 1 lugar
- 1 Bateria recarregável de 12V 8Ah em chumbo sigilada
- 1 roda motriz
- 2 motores de 165 W
- Velocidade em 1ª marcha 3,5 Km/h
- Velocidade em 2ª marcha 7,4 Km/h

Peg Peregó reserva-se o direito de efetuar a qualquer momento, alterações nos modelos e informações contidas nesta publicação, por razões técnicas ou comerciais.

NORMAS DE SEGURANÇA

Nossos brinquedos respeitam as Normas de Segurança Europeias para brinquedos (requisitos de segurança previstos pelo Conselho da EEC) e pelo "U.S. Consumer Toy Safety Specification". São aprovados pelo I.I.S.G (Istituto Italiano de Segurança para Brinquedos). Não estão de acordo com as leis de circulação viária e portanto não podem circular em vias públicas.



Peg Peregó S.p.A. é certificada ISO 9001.

A certificação oferece aos clientes e aos consumidores a garantia de transparência e confiança no que se refere ao modo com que a empresa trabalha.

ATENÇÃO! A SUPERVISÃO DE UM ADULTO É SEMPRE NECESSÁRIA.

- **ATENÇÃO!** Não é indicado para crianças com idade inferior a 36 meses, devido a presença de peças pequenas que poderiam ser ingeridas ou inaladas.
- Use o veículo em espaços abertos, afastados de perigos.
- Não use o veículo em vias públicas, onde exista tráfego e automóveis estacionados, em rampas muito inclinadas, perto de degraus e escadas, cursos de águas e piscinas.
- As crianças devem estar sempre calçadas durante o uso do veículo.
- Quando o veículo estiver em funcionamento, preste atenção para que as crianças não coloquem as mãos, pés ou partes do corpo, roupas ou outros objetos, perto das peças em movimento.
- Não molhe jamais os componentes do veículo como motores, instalações, botões, etc.
- Não use gasolina ou outras substâncias inflamáveis perto do veículo.
- O veículo deve ser usado absolutamente por uma única criança, já que não se enquadra na categoria de veículos com dois lugares.

DIRETRIZ RAEE (somente UE)

- Este produto constitui ao fim de sua vida útil como resíduo classificado RAEE e portanto não deve ser eliminado como simples resíduo urbano, mas deve ser sujeito à coleta seletiva;
- Entregue este resíduo nas apropriadas e relativas ilhas ecológicas;
- A presença de substâncias perigosas contidas nos componentes elétricos deste produto constitui fonte de potencial perigo para a saúde humana e para o meio ambiente, caso tais produtos não forem corretamente eliminados;
- O desenho presente de um latão de lixo barrado significa que o produto deve ser sujeito a coleta seletiva.



DESCARTE DE BATERIAS

- Contribua para proteger o meio ambiente.
- A bateria usada, não pode ser jogada fora com os resíduos domésticos.
- Podem ser depositadas num centro de coleta de baterias usadas ou de eliminação de resíduos especiais, informe-se junto ao setor competente.



ADVERTÊNCIAS: BATERIA

A recarga das baterias deve ser efetuada e supervisionada somente por adultos. Não deixe que crianças brinquem com as baterias.

CARREGAMENTO DA BATERIA

- Carregue a bateria seguindo as instruções anexas ao carregador e em todo modo não ultrapasse 24 horas de recarga.
- Recarregue a bateria assim que o veículo perca velocidade, para evitar danos.
- Caso seu veículo fique parado por muito tempo, lembre-se de carregar a bateria e conservá-la desligada da instalação; repita a operação de recarga ao menos a cada três meses.
- A bateria não deve ser carregada de cabeça para baixo.
- Não esqueça as baterias a carregar! Controle periodicamente.
- Use somente o carregador de baterias fornecido e baterias originais PEG PEREGO.
- A bateria é sigilada e não precisa de manutenção.

ATENÇÃO

- **AS BATERIAS CONTÊM SUBSTÂNCIAS TÓXICAS CORROSIVAS. NÃO ADULTERA-LAS.**
- As baterias contêm eletrólitos de base ácida.
- Não provoque contato direto entre os terminais da bateria, evite golpes fortes: risco de explosão e/ou incêndio.
- Durante a recarga, a bateria produz gás. Carregue a bateria num local bem ventilado, longe de fontes de calor e materiais inflamáveis.
- A bateria gasta deve ser removida do veículo.
- É desaconselhável apoiar a bateria sobre roupas, poderiam danificar-se.
- Utilize somente baterias ou acumuladores do tipo recomendado ou similar.

CASO OCORRA VAZAMENTO

Proteja seus olhos, evite contato direto com o eletrólito: Proteja suas mãos.

Coloque a bateria numa bolsa de plástico e siga as instruções sobre eliminação de baterias.

CASO A PELE OU ROUPAS ENTREM EM CONTATO COM O ELETRÓLITO

Lave a parte afetada abundantemente com água corrente. Consulte um médico imediatamente.

CASO O ELETRÓLITO SEJA INGERIDO

Enxágue a boca e cuspa.

Consulte um médico imediatamente.

MANUTENÇÃO E CUIDADOS COM O VEÍCULO

- Não é aconselhável deixar o brinquedo em ambientes com temperaturas abaixo de zero. Se vier a ser utilizado sem levá-lo a uma temperatura superior a zero, é possível haver danos irreversíveis ao motor e à bateria.
- Controle regularmente o estado do veículo, principalmente a instalação elétrica, as ligações das tomadas, as proteções e o carregador de baterias. Em caso de defeitos comprovados, o veículo elétrico e o carregador de baterias não devem ser usados. Em caso de reparos, use somente peças sobressalentes originais PEG PEREGO.
- PEG PEREGO não assume qualquer responsabilidade em caso de adulteração do sistema elétrico.
- Não deixe as baterias ou o veículo perto de fontes de calor como aquecedores, lareiras, etc.
- Proteja o veículo da água, chuva, neve, etc.; usá-la sobre a areia ou lama pode ocasionar danos nos botões, motores e redutores.
- Lubrifique regularmente (com óleo leve) partes móveis, como rolamentos, esterço, etc.
- As superfícies do veículo podem ser limpas com um pano úmido e, se preciso, com produtos de uso doméstico não abrasivos.
- As operações de limpeza devem ser efetuadas somente por adultos.
- Não desmonte os mecanismos do veículo ou os motores, sem a autorização da PEG PEREGO.

DECLARAÇÃO DE CONFORMIDADE

DENOMINAÇÃO DO PRODUTO

Ducati Hypermotard

CÓDIGO DE IDENTIFICAÇÃO DO PRODUTO

IGMC0015

NORMAS DE REFERÊNCIA (origem)

Diretriz geral de Segurança para Brinquedos
2009/48/CE

Standard EN 71 / 1 -2 -3

Standard EN62115

Diretriz Compatibilidade Electromagnética

2004/108/CE

Standard EN55022 – EN55014

Diretriz Europeia RAEE 03/108/CE

Diretriz Europeia RoHS 2002/95/CE

Diretriz Ftalati 2005/84/CE

Norma técnica EN 60825-1

Não está de acordo com as leis de circulação viária e portanto não pode circular em vias públicas.

DECLARAÇÃO DE CONFORMIDADE

Peg Peregó S.p.A. declara sob a própria responsabilidade que o artigo em objeto foi submetido a ensaios e testes internos e aprovado de acordo com as normas técnicas vigentes junto a laboratórios externos e independentes.

DATA E LOCAL DE EMISSÃO

Itália - 15. 03. 2011

Peg Peregó S.p.A.
via A. De Gasperi, 50
20862 Arcore (MB) – ITALIA

REGRAS PARA CONDUZIR COM SEGURANÇA

Para a segurança da criança: antes de ligar o veículo, leia e siga atentamente as seguintes instruções.

- Ensine a criança a usar corretamente o veículo para dirigi-lo de forma segura e divertida.
- O brinquedo tem de ser utilizado com cuidado, pois exige grande habilidade, de modo a evitar quedas ou colisões que provoquem ferimentos ao usuário e a terceiros.
- Antes de dar a partida, certifique-se que o percurso esteja desimpedido de pessoas ou coisas.
- Dirija com as mãos no volante e olhe sempre o percurso.
- Freie em tempo para evitar colisões.

ATENÇÃO!

O artigo está equipado com um sistema de frenagem que precisa de uma instrução adequada da criança por parte de um adulto.

2ª VELOCIDADE (se existente)

Aconselha-se primeiramente o uso da 1ª marcha. Antes de colocar a 2ª marcha, certifique-se que a criança tenha aprendido como usar corretamente o volante, a 1ª marcha, os freios, e tenha adquirido familiaridade com o veículo.

ATENÇÃO: Não é aconselhável utilizar a 2ª marcha com as rodas estabilizadoras montadas de modo a evitar o perigo de capotagem na curva.

ATENÇÃO!

- Controle que todos os tampos de fixação das rodas estejam bem firmes.
- Se o veículo funcionar em condições de sobrecarga, como sobre areia, lama ou terrenos muito irregulares, o interruptor de sobrecarga interromperá imediatamente a potência. A potência será retomada depois de alguns segundos.
- Somente para veículos 12 e 24 Volts: na primeira marcha, o veículo possui um efeito diferencial como nos automóveis verdadeiros, em terrenos lisos e com uma única criança, as duas rodas podem ter velocidades diferentes com a possibilidade de derrapagem/ desaceleração das mesmas.

DIVERTIMENTO SEM INTERRUÇÃO: conserve sempre um conjunto de baterias carregadas para a troca, prontas para serem usadas.

PROBLEMAS?

O VEÍCULO NÃO FUNCIONA?

- Verifique se não existem cabos desligados em baixo da placa do acelerador.
- Controle o funcionamento do botão do acelerador e eventualmente substitua-o.
- Verifique se a bateria está ligada à rede elétrica.

O VEÍCULO NÃO TEM POTÊNCIA?

- Carregue as baterias. Se após a recarga o problema permanecer, peça o controle das baterias e do carregador de baterias junto a um centro de assistência.

SERVIÇO DE ASSISTÊNCIA

PEG PEREGO oferece um serviço de assistência pós-venda, diretamente ou através de uma rede de centros de assistência autorizados, para eventuais consertos ou substituição e venda de sobressalentes originais. Para contatar os centros de assistência, consulte o folheto "Centros de Assistência" que encontrará na embalagem.

Para qualquer comunicação, é necessário possuir o número de série correspondente ao artigo. Para identificar o número de série consulte a página dedicada às peças de reposição.

Peg Perego está à disposição dos seus Consumidores para satisfazer ao máximo suas exigências. Por isso, conhecer a opinião de nossos Clientes, é para nós muito importante e precioso. Ficaremos muito agradecidos se depois de ter utilizado um nosso produto, quiser preencher o QUESTIONÁRIO DE SATISFAÇÃO DO CONSUMIDOR, o qual encontrará em Internet no seguinte endereço: www.pegperego.com, indicando assim eventuais observações ou sugestões.

INSTRUÇÕES DE MONTAGEM

ATENÇÃO

AS OPERAÇÕES DE MONTAGEM DEVEM SER FEITAS SOMENTE POR ADULTOS. PRESTE ATENÇÃO AO RETIRAR O VEÍCULO DA EMBALAGEM. TODOS OS PARAFUSOS E PEQUENAS PEÇAS ENCONTRAM-SE EM UM SAQUINHO DENTRO DA EMBALAGEM. PODE SER QUE A BATERIA TENHA JÁ SIDO COLOCADA NO VEÍCULO.

MONTAGEM

- 1 • Retire a moto da embalagem e abaixe o cavalete para facilitar as operações de montagem.
- 2 • Aplique os dois terminais dos tubos de descarga por pressão.
- 3 • Aplique o vidro da extremidade traseira por pressão.
- 4 • Aplique a extremidade traseira ao chassi da moto por pressão.
- 5 • Aplique o tampão do reservatório por pressão.
- 6 • Introduza a lingueta do painel de instrumentos na parte elevada da máscara e, de seguida, gire-a e exerça pressão para completar o engate.
- 7 • Introduza a máscara nas sedes da forquilha dianteira.
- 8 • Pressione a fundo até ouvir o disparo.
- 9 • Fixe a máscara com o parafuso fornecido.
- 10 • Aplique o adesivo de espelho que pode ser encontrado no envelope dos adesivos.
- 11 • Aplique o vidro do farol dianteiro. Para tornar a operação mais fácil, recomendamos engatar primeiro a parte inferior.
- 12 • Introduza o guidador.
- 13 • Conecte a ficha do manipulador do acelerador com a ficha que sai do reservatório.
- 14 • Introduza as fichas no reservatório.
- 15 • Aplique a placa do guidador.
- 16 • Fixe a placa do guidador com os dois parafusos fornecidos.

RODAS ESTABILIZADORAS

ATENÇÃO: NÃO É ACONSELHÁVEL UTILIZAR A 2ª MARCHA COM AS RODAS ESTABILIZADORAS MONTADAS DE MODO A EVITAR O PERIGO DE CAPOTAGEM NA CURVA.

- 17 • Para montar as rodas estabilizadoras afrouxe os pernos da roda traseira usando a chave fornecida. **NOTA:** Se o perno deva ser "girado a vácuo", mantenha o perno bloqueado pela parte oposta com a ajuda de um pinça.
- 18 • Extraia a arruela e o espaçador (**ATENÇÃO:** não descarte o espaçador, quando seja necessário remover as rodas estabilizadoras deverá reposicioná-lo no seu lugar de origem).
- 19 • Posicione a roda estabilizadora.
- 20 • Introduza a arruela que foi removida anteriormente.
- 21 • Reposicione o perno.
- 22 • Fixe com firmeza todos os elementos removidos utilizando a chave fornecida. Repita as operações no outro lado da moto.
- 23 • Para retirar as rodas estabilizadoras proceda de modo inverso, lembrando que é necessário reposicionar o espaçador antes da arruela e do perno.

FUNCIONAMENTO DO VEÍCULO

- 24 • Desbloqueie o selim girando o retentor vermelho sobre o selim na posição ilustrada no quadro A.
- 25 • Levante e retire o selim.
- 26 • Conecte a ficha da bateria com a ficha do sistema eléctrico.
- 27 • Reposicione o selim introduzindo-o debaixo do reservatório. Se necessário, levante o reservatório segundo ilustrado na figura. Gire o retentor vermelho sobre o selim como mostrado no quadro B da figura 24. **Atenção:** sempre fixe o assento com o retentor. O veículo está pronto para o uso.
 - **NOTA IMPORTANTE:** Antes de utilizar o veículo pela primeira vez, carregue a bateria (veja o capítulo INFORMAÇÕES IMPORTANTES).

CARACTERÍSTICAS E USO DO VEÍCULO

- 28 • **A-Manipulo do Acelerador:** para accionar a moto gire o manipulador para baixo conforme ilustrado na figura da seta.
B-Buzina: Para accionar a buzina mantenha o botão pressionando.
- 29 • **Botão Selector de Velocidade:** ao sair da fábrica o motor já encontra-se predisposta para

funcionamento em primeira velocidade (velocidade mais baixa). Para pode utilizar a segunda velocidade (velocidade mais alta), pressione o botão exibido na figura. **NOTA:** para ter acesso ao botão, abra e retire o selim, o botão encontra-se debaixo do reservatório.

- 30 • Pedal do Travão: para travar a moto gire o manipulador do acelerador e pressione o pedal do travão com o pé.
- 31 • Cavalete: a usar quando a moto não estiver equipada de rodas estabilizadoras.
- 32 • **A-Banda de rodagem em borracha** para uma maior aderência e silenciosidade.
B-Detalhes gravados com efeito fibra de carbono.
C-Selim gravado para uma maior aderência

SUBSTITUIÇÃO DA BATERIA

ATENÇÃO: OS DESENHOS DAS BATERIAS SÃO UNICAMENTE A TÍTULO INDICATIVO. A SUA BATERIA PODERIA DIFERIR DO MODELO APRESENTADO. ISTO NÃO COMPROMETE AS SEQUÊNCIAS DE SUBSTITUIÇÃO E DE CARGA ILUSTRADAS.

- 33 • Abra o selim, conforme descrito anteriormente.
- 34 • Afrouxe os parafusos do fecho da bateria. Extraia o fecho da bateria.
- 35 • Desconecte a ficha da bateria da ficha do sistema eléctrico pressionando as fichas lateralmente.
 - Extraia a bateria e substitua-a por uma nova. Reposicione o bloqueador de bateria e aperte novamente os parafusos. Conecte as fichas, reposicione e fixe o selim.

CARREGAMENTO DA BATERIA

ATENÇÃO: O CARREGAMENTO DAS BATERIAS E QUALQUER INTERVENÇÃO NO SISTEMA ELÉCTRICO DEVEM SER REALIZADOS POR UM ADULTO.

A BATERIA TAMBÉM PODE SER CARREGADA SEM NECESSIDADE REMOVÊ-LA DO BRINQUEDO.

- 36 • Abra o selim, conforme descrito anteriormente.
- 37 • Desconecte a ficha A do sistema eléctrico da ficha B da bateria pressionando lateralmente.
- 38 • Introduza a ficha do carregador de baterias a uma tomada de corrente doméstica seguindo as instruções em anexo. Conecte a ficha B com a ficha C do carregador de baterias.
- 39 • Com a carga completa, desconecte o carregador de bateria da tomada de corrente doméstica, depois desconecte a ficha C da ficha B.
- 40 • Introduza completamente a ficha B na ficha A até ouvir o disparo.
- 41 • Com as operações concluídas, lembre-se sempre de fechar e fixar o selim.

SLOVENŠČINA

PEG PEREGO® se vam zahvaljuje za nakup tega izdelka. PEG PEREGO prevaža otroke že več kot 50 let. Čim se rodijo v košarah, nato v športnih vozičkih in še pozneje na igračah na pedale ali na akumulatorje.

Popolno paleto izdelkov, novosti in druge informacije iz sveta Peg Perego odkrijte na našem spletišču

www.pegpereo.com

POMEMBNE INFORMACIJE

Skrbno preberite ta priročnik z navodili, da bi vam bilo lažje uporabljati izdelek in naučiti otroka, kako pravilno in varno voziti ter se ob tem tudi zabavati. Priročnik shranite, da ga boste lahko še kdaj prebrali.

Preden boste vozilo prvič uporabili, naj se akumulator polni 18 ur. Če tega postopka ne boste upoštevali, bi se lahko akumulator nepopravljivo poškodoval.

- **Leta 3+**
- Vozilo za 1 osebo
- 1 Svinčev akumulator 12 V, 8Ah, zapečaten
- 1 pogonsko kolo
- 2 motorja po 165 W
- Hitrost v prvi prestavi 3,5 Km/h
- Hitrost v drugi prestavi 7,4 Km/h

Peg Perego si pridržuje pravico do sprememb na modelih in v podatkih v pričujoči publikaciji iz tehničnih ali podjetniških razlogov v kateremkoli trenutku.

VARNOSTNI PREDPISI

Naše igrače so izdelane v skladu z evropskimi varnostnimi predpisi za igrače (varnostni ukrepi, ki jih predvideva Svet EGS) in s specifikacijo o uporabi igrača, ki so jo izdala ZDA (U.S. Consumer Toy Safety Specification). Potrdil jih je organ IISG (Italijanski inštitut za varnost igrač).

Ne ustrezajo predpisom za vožnjo po cestah, zato se z njimi otroci ne smejo voziti po javnih cestah.



Peg Perego S.p.A. ima certifikat ISO 9001.

Certifikat za stranke in uporabnike pomeni garancijo transparentnosti in zaupanja v delo podjetja.

POZOR! OTROKE NAJ MED IGRO VEDNO NADZORUJE ODRASLA OSEBA.

- **POZOR!** Ni primerno za otroke, mlajše od 36 mesecev, saj so na vozilu majhni delci, ki jih je mogoče požreti ali vdahnuti.
- Vozilo uporabljajte samo na prostem in stran od kakršnih koli nevarnosti.
- Vozila ne uporabljajte na javnih cestah, kjer je tekoč ali stoječ promet, na strminah, ob stopnicah, vodnih tokovih ali bazenih.
- Otroci morajo imeti med vožnjo na vozilu vedno obute čevlje.
- Ko je vozilo v pogonu, pazite, da otroci ne bodo vtikali rok, nog ali drugih delov telesa, oblačil ali drugih predmetov med premikajoče se dele.
- Nikoli ne polivajte delov vozila, kot so motor, naprave, gumbi itd., z vodo.
- Ob vozilu nikoli ne uporabljajte bencina ali drugih vnetljivih snovi.
- Če vozilo ne sodi v kategorijo vozil, namenjenih za vožnjo dveh otrok, naj se z njim obvezno vozi le en otrok.

DIREKTIVA RAEE (samo za EU)

- Ta izdelek je na koncu svoje življenjske dobe odpadke razreda RAEE, zato ga ne smete zavreči kot gospodinjstvi odpadke, ampak je predmet ločenega zbiranja odpadkov;
- Odpadek odložite na ustreznem vnaprej pripravljenem ekološkem otoku;
- Prisotnost nevarnih snovi v električnih delih tega izdelka predstavljajo vir morebitne nevarnosti za človeško življenje in za okolje, če izdelka ne zavržete na pravilen način;
- Prekrižan smetnjak je oznaka, ki sporoča, da je treba izdelek zavreči kot predmet ločenega zbiranja odpadkov.



VARNO ODLAGANJE AKUMULATORJA

- Prizadevajte si za varovanje okolja.
- Iztrošenega akumulatorja ne zavržite z gospodinjstvi odpadki.
- Zavržete ga lahko v centru za zbiranje izrabljenih baterij in akumulatorjev ali za zbiranje posebnih odpadkov; pozanimajte se v svoji občini.



OPOZORILA ZA AKUMULATOR

Akumulator smejo polniti ali polnjenje nadzorovati samo odrasle osebe. Ne dovolite, da bi se z akumulatorjem igrali otroci.

POLNJENJE AKUMULATORJA

- Napolnite akumulatorje, tako da sledite navodilom, priloženim polnilniku. Akumulator se ne sme polniti več kot 24 ur.
- Če boste akumulator napolnili, takoj ko začne vozilo izgubljati hitrost, se boste izognili njegovim poškodbam.
- Če bo vozilo dlje časa stalo, napolnite akumulator in ga odklopite iz naprave; napolnite ga vsaj vsake 3 mesece.
- Akumulatorja ne smete polniti, če stoji na glavi.
- Ne puščajte akumulatorja priključenega na polnilnik! Akumulator redno pregledujte.
- Uporabljajte le priloženi polnilnik in originalne akumulatorje PEG PEREGO.
- Zapečaten akumulator ne potrebuje vzdrževanja.

POZOR

- V AKUMULATORJU SO STRUPENE IN KOROZIVNE SNÖVI. NE POSEGAJTE VANJ.
- V akumulatorju so kislini elektroliti.
- Ne vzpostavljajte direktnega kontakta med končniki na akumulatorjih in izogibajte se močnim udarcem: tvegate eksplozijo ali požar.
- Med polnjenjem akumulatorja se sprošča plin. Akumulator polnite v zravnem okolju, daleč od virov toplote in gorljivih materialov.
- Iztrošen akumulator morate odstraniti iz vozila.
- Odsvetujemo odlaganje akumulatorja na oblačila; lahko bi jih poškodovali.
- Uporabljajte le priporočene baterije ali akumulatorje ali enakega tipa.

ČE AKUMULATOR PUŠČA

Zavarujte si oči; izogibajte se neposrednemu stiku z elektrolitom: zaščitite si roke. Akumulator odložite v plastično vrečko in upoštevajte navodila za varno odlaganje akumulatorjev.

ČE PRIDE ELEKTROLIT V STIK S KOŽO ALI OČMI

Prizadeto mesto sperite z veliko tekoče vode. Takoj se posvetujte z zdravnikom.

ČE BI ELEKTROLIT POPIL

Spaknite usta in izpljunite. Takoj se posvetujte z zdravnikom.

VZDRŽEVANJE IN SKRIB ZA VOZILO

- Ni priporočljivo puščati igrače v okolju, kjer je temperatura nižja od nič stopinj. Če bi jo uporabili, ne da bi jo najprej ogreli na temperaturo, višjo od nič stopinj, bi se lahko motor in akumulatorji nepopravljivo pokvarili.
- Redno preverjajte stanje vozila, še posebej električne dele, povezavo vtičev, zaščitnih pokrovcov in polnilnika akumulatorjev. Če opazite okvare, električnega dela in polnilnika akumulatorjev ne smete uporabljati. Za popravilo uporabljajte le originalne nadomestne dele PEG PEREGO.
- PEG PEREGO ne prevzema odgovornosti za primer poseganja v električno napravo.
- Ne puščajte akumulatorjev ali vozila ob virih toplote, na primer radiatorjih, kaminih itd.
- Vozilo zaščitite pred vodo, dežjem, snegom itd.; uporaba vozila na pesku ali v blatu lahko gumbe, motor in reduktorje poškoduje.
- Občasno namažite (z lahkim oljem) dele, ki jih je mogoče odstraniti, kot so ležaji, volan itd.
- Površine vozila lahko očistite z mokro krpo in, če je to potrebno, blagim detergentom za rabo v gospodinjstvu.
- Čistijo ga lahko samo odrasli.
- Nikoli ne smejate mehanskih delov vozila ali motorja, če vas za to ni pooblastil PEG PEREGO.

IZJAVA O SKLADNOSTI

NAZIV IZDELKA

Ducati Hypermotard

IDENTIFIKACIJSKA KODA IZDELKA

IGMC0015

ZAKONSKA PODLAGA (izvor)

Splošna direktiva o varnosti igrač 2009/48/ES
Standard EN 71 / 1-2-3
Standard EN62115

Direktiva o elektromagnetni združljivosti
2004/108/ES
Standard EN55022 – EN55014

Evropska direktiva RAEE 03/108/ES
Evropska direktiva RoHS 2002/95/ES
Direktiva o ftalatih 2005/84/ES
Normativ EN 60825-1

Ne ustreza predpisom za vožnjo po cestah, zato se z njim otroci ne smejo voziti po javnih cestah.

IZJAVA O SKLADNOSTI

Peg Perego S.p.A. na lastno odgovornost izjavlja, da je bil izdelek podvržen notranjim kolavdacijskim preizkusom in da je homologiran v skladu z veljavnimi predpisi v zunanjih, neodvisnih laboratorijih.

DATUM IN KRAJ IZDAJE

Italija – 15. 03. 2011

Peg Perego S.p.A.
via A. De Gasperi 50
20862 Arcore (MB) – ITALIA

PRAVILA ZA VARNO VOŽNJO

Za varnost otroka: preden vključite vozilo, preberite navodila in se jih natančno držite.

- Otroka naučite pravilno uporabljati vozilo, da bo vozil varno in da se bo ob tem lahko zabaval.
- Igračo je treba uporabljati pazljivo, saj zahteva veliko spretnosti. Tako se boste izognili padcem in trkom, ki bi lahko povzročili poškodbe malega voznika ali drugih oseb.
- Preden spelje, se prepričajte, da je pot prosta, da na njej ni oseb ali stvari.
- Voziti je treba z rokami na volanu/krmilu in vedno gledati na cesto.
- Vedno je treba pravočasno zavreti, da se ne bi vozilo zaletelo.

OPOZORILO!

Izdelek je opremljen z zavornim sistemom, o katerem mora otroka skrbno poučiti odrasla oseba.

2. PRESTAVA (če je nameščena)

Za začetek vam svetujemo uporabo 1. prestave.

Preden omogočite 2. prestavo, se prepričajte, da zna otrok pravilno uporabljati volan/krmilo, 1. prestavo, zavoro in da se je vozila privadil.

OPOZORILO: Priporočamo, da z nameščenih pomožnih koles ne uporabljate pri visoki hitrosti, saj bi se lahko vozilo na zavojih prevrnilo.

POZOR!

- Preverite, da so vse pritrditvene zaponke/matice na kolesih dobro pritrjene.
- Če vozilo deluje s preobremenitvami, na primer na mehkem pesku, na blatni ali zelo razdrapani površini, bo stikalo za preobremenitev izključilo tok. Delovanje se bo vzpostavilo po nekaj sekundah.
- Samo za vozila na 12 in 24 voltov: prestava vozila je opremljena z diferencialnim učinkom, tako kot pravi avtomobili; na gladki površini in v vozilu sedi le en otrok, se lahko kolesa vrtijo različno hitro, lahko zdronejo ali upočasnijo.

NEPREKINJENA ZABAVA: imejte pripravljen komplet polnih akumulatorjev.

TEŽAVE?

VOZILO NE DELUJE?

- Preverite, da ni pod ploščico pospeševalnika kateri od kablov odklopljen.
- Preverite delovanje gumba za pospeševanje in če ne deluje, ga zamenjajte.
- Preverite, da je akumulator priključen na električno napeljavo vozila.

VOZILO NIMA MOČI?

- Napolnite akumulatorje. Če po polnjenju akumulatorja težava še vedno obstaja, odnesite akumulatorje in polnilnike v center za pomoč uporabnikom.

POMOČ UPORABNIKOM

PEG PEREGO ponuja pomoč uporabnikom, ki so kupili izdelek, neposredno ali prek svoje mreže pooblaščenih centrov za pomoč uporabnikom, za morebitna popravila, zamenjave ali nakup originalnih rezervnih delov.

Da bi stopili v stik s centrom za pomoč uporabnikom, glejte v knjižico "CENTRI ZA POMOČ UPORABNIKOM", ki je v embalaži.

Za vse pripombe morate imeti serijsko številko, ki ustreza izdelku. Da bi našli serijsko številko, glejte stran, na kateri so prikazani rezervni deli.

Peg Perego je vedno na voljo svojim strankam, da v kar največji meri izpolni njihove potrebe. Zato je za nas zelo pomembno, da poznamo mnenje svojih strank. Hvaležni vam bomo, če si boste, ko boste uporabili naš izdelek, vzeli čas in izpolnili VPRAŠALNIK O ZADOVOLJSTVU STRANK, ki ga boste našli na naših spletnih straneh, na naslovu: www.pegperego.com in nam sporočili vaše pripombe in predloge.

NAVODILA ZA SESTAVLJANJE

POZOR

IZDELEK SMEJO SESTAVITI IZKLJUČNO ODRASLE OSEBE.

PAZITE, KO IZDELEK VLEČETE IZ EMBALAŽE.

VSI VIJAKI IN MAJHNI DELCI SO V VREČKI V EMBALAŽI.

AKUMULATOR JE MORDA ŽE NAMEŠČEN V VOZILU.

SESTAVLJANJE

- 1 • Motorno kolo vzemite iz embalaži in ga naslonite na nogo, da bi omogočili sestavljanje.
- 2 • Pritisnite oba konca izpušne cevi na njuno mesto.
- 3 • Pritisnite steklo zadka na njegovo mesto.
- 4 • Pritisnite steklo zadek na ogrodje motornega kolesa.
- 5 • Pritisnite pokrov rezervoarja za gorivo na njegovo mesto.
- 6 • Tablico armaturne ploščo vstavite v zgornji del vrha maske in jo obrnite ter pritisnite, da bi vstavljanje dokončali.
- 7 • Masko vstavite v odprtini na sprednjih vilicah.
- 8 • Pritiskajte jo, dokler se ne zaskoči s klikom.
- 9 • Masko pritrdite s priloženimi vijaki.
- 10 • Uporabite srebrno lepilo iz škatle z lepili.
- 11 • Namestite steklo sprednje luči. To izvedite tako, da najprej namestite spodnji del stekla.
- 12 • Vstavite krmilo.
- 13 • Priključek uplinjača priključite na tistega, ki štrli iz rezervoarja za gorivo.
- 14 • Priključka vstavite v rezervoar za gorivo.
- 15 • Namestite ploščico krmila.
- 16 • Ploščico krmila pritrdite s priloženimi vijaki.

POMOŽNA KOLESNA

OPOZORILO: PRIPOROČAMO, DA Z NAMEŠČENIH POMOŽNIH KOLES NE UPORABLJATE PRI VISOKI HITROSTI, SAJ BI SE LAHKO VOZILO NA ZAVOJIH PREVRNILO.

- 17 • Za namestitev pomožnih koles odvijte matice na zadnjih kolesih s priloženim ključem. OPOMBA: Če matice ni mogoče odviti, matico na drugi strani držite na mesto s kleščami.
- 18 • Snemite podložko in distančnik (OPOZORILO: distančnika ne zavrzite. Ko boste želeli pomožna kolesa odstraniti, ga boste morali znova namestiti na isto mesto).
- 19 • Nastavite položaj pomožnih koles.
- 20 • Vstavite podložko, ki ste jo prej sneli.
- 21 • Znova namestite matico.
- 22 • Pritrdite jo s priloženim ključem. Zgornje korake ponovite tudi na drugi strani.
- 23 • Za odstranitev pomožnih koles zgornje korake izvedite v obratnem vrstnem redu in med podložko in matico ne pozabite vstaviti distančnika.

PRIPRAVA VOZILA NA UPORABO

- 24 • Odpnite sedež, tako da obrnete rdeči zapah v položaj, prikazan na sliki 26A.
- 25 • Dvignite in snemite sedež.
- 26 • Priključek akumulatorja priključite na priključek električnega sistema.
- 27 • Sedež ponovno namestite, tako da potisnete pod rezervoar za gorivo. Rezervoar po potrebi dvignite, kot je prikazano na sliki. Rdeči zapah na sedežu obrnite, kot je prikazano na sliki 24B. Opozorilo: Sedež zmeraj pritrdite z zapahom. Vozilo je zdaj pripravljeno na uporabo. OPOMBA: Pred prvo uporabo vozila napolnite akumulator (glejte oddelek POMEMBNE INFORMACIJE).

LASTNOSTI IN UPORABA VOZILA

- 28 • A – uplinjač: za premik motornega kolesa uplinjač zavrtite navzdol, kot prikazuje puščica na sliki.
B – hupa: Hupo sprožite s pritiskom na gumb.
- 29 • Gumb za izbiro prestave: motorno kolo je bilo v tovarni nastavljen na prvo prestavo (nižja hitrost). Za uporabo druge prestave (za višjo hitrost) pritisnite na gumb, prikazan na sliki. OPOMBA: Za dostop do gumba odprite in snemite sedež. Gumb se nahaja pod rezervoarjem za gorivo.
- 30 • Pedal zavore: za zaviranje uplinjač zavrtite navzgor in z nogo pritisnite pedal.
- 31 • Noga: uporabljajte le, če niso nameščena pomožna kolesa.
- 32 • A – gumijasti profil za boljši oprijem in tišjo vožnjo.
B – fotogravirani detajli z videzom karbonskih vlaken.
C – fotogravirani sedež za boljši oprijem.

ZAMENJAVA AKUMULATORJA

OPOZORILO: ILUSTRACIJA AKUMULATORJA JE LE Približna. VAŠ AKUMULATOR SE LAHKO RAZLIKUJE OD MODELA NA ILUSTRACIJI. TO PA NE VPLIVA NA PRIKAZANI POSTOPEK ZAMENJAVE IN POLNENJA.

- 33 • Odprite sedež kot je opisano zgoraj.
- 34 • Odvijte vijake, ki pritrjujejo nosilec akumulatorja. Odstranite nosilec akumulatorja.
- 35 • Priključek akumulatorja izključite s priključka električnega sistema, tako da jih povlečete narazen.
- 43 • Odstranite in zamenjajte akumulator. Znova namestite nosilec akumulatorja in privijte vijake. Znova spojite priključka. Znova namestite sedež in ga vrnite na njegovo mesto.

POLNLENJE AKUMULATORJA

OPOZORILO: POLNLENJE AKUMULATORJA IN VSE POSEGEV ELEKTRIČNI SISTEM SMEJO IZVESTI LE ODRASLI.

AKUMULATOR JE MOGOČE POLNITI, NE DA BI GA ODSTRANILI IZ IGRAČE.

- 38 • Odprite sedež kot je opisano zgoraj.
- 39 • Priključek akumulatorja (B) izključite s priključka električnega sistema (A), tako da jih povlečete narazen.
- 40 • Vtič polnilca za akumulatorje vstavite v električno vtičnico v skladu s priloženimi navodili. Priključek B priključite na priključek C na polnilcu za akumulatorje.
- 41 • Ko je polnjenje končano, polnilec izključite iz električne vtičnice in priključek C izključite iz priključka B.
- 42 • Priključek B vstavite v priključek A, dokler se ne zaskoči s klikom.
- 43 • Na koncu tega postopka ne pozabite zapreti in zapahnuti sedeža.

PEG PEREGO® takker dig for dit valg af dette produkt. I mere end 50 år har PEG PEREGO taget ungerne med på tur. Som nyfødte med barnevogne, herefter med klapvogne og senere endnu med pedaltrukket eller batteridrevet kørelegetøj.

Kom og se hele vores produktudvalg, nyhederne og andre nyttige oplysninger fra Peg Perego på vores website

www.pegperego.com

VIGTIGE OPLYSNINGER

Læs denne brugsanvisning omhyggeligt, så du kan lære denne model at kende og kan lære dit barn, hvordan den skal køres på korrekt, sikker og fornøjelig måde. Opbevar denne manual med henblik på anvendelse i fremtiden.

Før køretøjet anvendes for første gang skal batteriet oplades fuldstændigt i 18 timer. Hvis denne fremgangsmåde ikke overholdes, kan det forårsage uafhængelige skader på batteriet.

- år 3+
- Køretøj med 1 plads
- 1 genopladeligt batteri på 12V 8Ah med blyforsegling
- 1 drivende hjul
- 2 motorer på 165 W
- Hastighed i 1. gear 3,5 Km/h
- Hastighed i 2. gear 7,4 Km/h

Peg Perego forbeholder sig ret til når som helst at foretage ændringer på modeller og data angivet i denne brochure på grund af tekniske eller erhvervs-mæssige årsager.

SIKKERHEDSNORMER

Vores legetøjsprodukter er fremstillet i overensstemmelse med de europæiske sikkerhedsforskrifter for legetøj (sikkerhedskrav foreskrevet af EuroParadet) og med "U.S. Consumer Toy Safety Specification". De er godkendt af I.I.S.G. (Det Italienske Institut for Legetøjsikkerhed). De er ikke konforme med forskrifterne i færdselsloven og de må derfor ikke anvendes på offentlig vej.



Peg Perego S.p.A. er ISO 9001 certificeret. Certificeringen yder kunder og forbrugere garanti for gennemskuelighed og tillid til måden firmaet arbejder på.

PAS PÅ! DET ER ALTID PÅKRÆVET, AT LEGEN OVERVÅGES AF EN VOKSEN.

- PAS PÅ! Ikke egnet til børn under 36 måneder, idet produktet indeholder små dele, der kan sluges eller indåndes.
- Anvend køretøjet på åbne pladser og uden for fare.
- Anvend ikke køretøjet på offentlig vej, hvor der er trafik og parkerede biler, på stejle skrånninger, i nærheden af trin eller trapper, nær vandløb og svømmebassiner.
- Børnene skal altid være iført fodtøj, når de bruger køretøjet.
- Når køretøjet anvendes, bør du passe på, at barnet ikke stikker hænder, fødder eller andre legemsdele, beklædningsstykker eller ting ind i de bevægelige dele.
- Oversprøjt aldrig køretøjets dele som motor, elanlæg, trykknapper osv. med vand.
- Brug ikke benzin eller andre brandfarlige væsker i nærheden af køretøjet.
- Køretøjet må kun anvendes af et barn, med mindre det falder inden for kategorien køretøj med to pladser.

WEEE-direktivet (kun EU)

- Ved udløbet af dette produkts levetid klassificeres det som WEEE-affald og må derfor ikke bortskaffes sammen med almindeligt husholdningsaffald, men skal indleveres til særligt opsamlingssted.
- Aflever det skrottede produkt på de dertil indrettede miljøopladser;
- De elektriske dele i dette produkt indeholder farlige stoffer, der indebærer fare for helbredet og for miljøet, hvis produkterne ikke skrottes på korrekt måde;
- Mærkaten med den overstregede skralsdespand angiver, at produktet skal bortskaffes til særlige opsamlingssteder.



BORTSKAFFELSE AF BATTERIET

- Vær med til at passe på miljøet.
- Et brugt batteri bør aldrig smides væk sammen med almindeligt husholdningsaffald.
- De kan indleveres til et batteriindsamlingssted eller til specielle affaldsdepoter; få yderligere oplysninger hos din kommune.



BEMÆRKNINGER OM BATTERIET

Opladning af batteriet må kun foretages og overvåges af voksne. Lad aldrig dine børn lege med batteriet.

OPLADNING AF BATTERIET

- Oplad batteriet ved at følge anvisningerne vedlagt batteriopladeren og aldrig i mere end 24 timer.
- Genoplad batteriet, så snart køretøjet begynder at miste hastighed, for således at undgå at det beskadiges.
- Hvis køretøjet ikke anvendes i længere tid, skal du huske at genoplade batteriet og at frakoble det fra anlægget; foretag genopladning mindst hver tredje måned.
- Batteriet må ikke vendes på hovedet under genopladningen.
- Glem ikke batteriet under opladning! Kontroller det regelmæssigt.
- Brug kun den medfølgende batterioplader og det originale PEG PEREGO batteri.
- Batteriet er forseglet og har ikke behov for vedligeholdelse.

PAS PÅ!

- BATTERIET INDEHOLDER GIFTIGE OG ÆTSENDE STOFFER.
- FORETAG INGEN INDGREB PÅ DET.
- Batteriet indeholder syrebaserede elektrolytter.
- Foretag ikke nogen direkte sammenkobling af batteriets terminalpunkter og undgå at det udsættes for hårde stød: Der er fare for eksplosion og/eller brand.
- Batterier danner gas under opladningen. Oplad batteriet på et godt ventileret sted og langt væk fra varmekilder og brændbare stoffer.
- Når batteriet er opbrugt, skal det fjernes fra køretøjet.
- Det frarådes at holde batteriet op mod tøj; der kunne opstå skader.
- Anvend kun batterier eller akkumulatorer af den anbefalede type eller en tilsvarende type.

HVIS DER FOREKOMMER EN LÆKAGE

Beskyt øjnene; undgå direkte kontakt med elektrolytten; beskyt hænderne. Anbring batteriet i en plastikpose og følg anvisningerne vedrørende bortskaffelse af batterier.

HVIS HUD ELLER ØJNE KOMMER I KONTAKT MED ELEKTROLYTTEN

Vask det ramte område med rigelige mængder rindende vand. Henvend dig straks til en læge.

HVIS ELEKTROLYTTEN KOMMER I MUNDEN

Skyld munden grundigt og spyt ud. Henvend dig straks til en læge.

VEDLIGEHOLDELSE OG BEHANDLING AF KØRETØJET

- Det anbefales ikke at efterlade legetøjet i miljøer med en temperatur på under frysepunktet. Hvis det bruges uden først at sørge for, at temperaturen er over frysepunktet, kan det forårsage ubodelige skader på motor og batterier.
- Kontroller køretøjets tilstand regelmæssigt, specielt hvad angår det elektriske anlæg, stikforbindelserne, beskyttelsesplader og batteriopladeren. Hvis du finder defekter, må dette elektriske køretøj og batteriopladeren ikke anvendes. Ved reparationer må der kun anvendes originale PEG PEREGO reservedele.
- PEG PEREGO påtager sig intet ansvar i tilfælde af indgreb på det elektriske anlæg.
- Efterlad ikke batterierne eller køretøjet i nærheden af varmekilder, som f.eks. varmeapparater, åbne ildsteder osv.
- Beskyt køretøjet imod vand, regn, sne osv.; hvis det anvendes på sand eller i mudder kan det forårsage skader på trykknapper, motorer og reduktionsgear.
- Smør regelmæssigt (med en let olie) de bevægelige dele som f.eks. lejer, rat osv.
- Køretøjets overflader kan rengøres med en fugtig klud og - om nødvendigt - med almindelige milde rengøringsmidler til husholdningen.
- Rengøringen må kun udføres af voksne.
- Demonter aldrig nogen af køretøjets mekaniske dele eller motoren, med mindre dette er godkendt af PEG PEREGO.

KONFORMITETSERKLÆRING

PRODUKT BETEGNELSE

Ducati Hypermotard

PRODUKTETS IDENTIFIKATIONSKODE

IGMC0015

REFERENCENORMER (oprindelse)

Direktiv om sikkerhedskrav til legetøj 2009/48/EF
Standard EN 71 / 1 -2 -3
Standard EN62115

Direktiv om Elektromagnetisk kompatibilitet

2004/108/EF

Standard EN55022 – EN55014

EU-direktiv WEEE 03/108/EF

EU-direktiv RoHS 2002/95/EF

Direktiv om indhold af phthalater 2005/84/EF
Standard EN 60825-1

Køretøjet er ikke konformt med forskrifterne i færdselsloven og det må derfor ikke anvendes på offentlig vej.

KONFORMITETSERKLÆRING

Peg-Perego S.p.A. erklærer under eget ansvar, at dette produkt har undergået interne tests og er typegodkendt i henhold til gældende normer af eksterne og uafhængige afprøvningslaboratorier.

UDSTEDELSESDATO OG -STED

Italien - 15. 03. 2011

Peg Perego S.p.A.
via A. De Gasperi, 50
20862 Arcore (MB) – ITALIA

REGLER FOR SIKKER KØRSEL

Af hensyn til barnets sikkerhed: Læs og følg de nedenfor anførte anvisninger omhyggeligt, før køretøjet sættes igang:

- Lær dit barn, hvordan køretøjet bruges på den rigtige måde for en sikker og sjov køretur.
- Legetøjet kræver en vis behændighed, og skal anvendes med forsigtighed for at undgå fald eller sammenstød, der kan medføre skader på brugeren eller tredjeparter.
- Før kørslen starter, bør du kontrollere, at der ikke er ting eller personer i vejen.
- Kør med hænderne på styret/rattet og hold altid øje med vejen fremad.
- Brems op i tide for at undgå at køre ind i noget.

VIGTIGT!

Produktet er udstyret med et bremsesystem, der kræver, at en voksen viser barnet den korrekte brug.

2. kørselshastighed (hvis denne findes)

Det tilrådes kun at bruge den 1. kørselshastighed i begyndelsen. Før 2. hastighed aktiveres, skal du sikre dig, at barnet har lært, hvordan styret/rattet anvendes korrekt, og at det har lært 1. kørselshastighed, bremsens funktion og køretøjets funktioner godt at kende.

ADVARSEL: Det anbefales ikke at bruge den høje hastighed med monterede støttehjul for at forebygge risikoen for, at køretøjet vælter i et sving.

PAS PÅ!

- Kontroller at alle sikringsringene/møtrikker til fastspænding af hjulene er spændt godt fast.
- Hvis køretøjet under brug bliver overbelastet, som det kan ske ved kørsel på blødt sand, mudder eller meget løst terræn, aktiveres overbelastningsafbryderen, som frakobler strømmen. Strømforsyningen tilkobles igen efter nogle sekunder.
- Kun for køretøjer på 12 og 24 Volt: under 1. kørselshastighed fungerer køretøjet med differentialeffekt som rigtige biler; på glatte overflader og når kun et barn kører kan de to hjul dreje med forskellig hastighed, hvorfor der er risiko for udglidning/hastighedssænkning.

SJOV LEG UDEN AFBRYDELSER: Hav altid et ekstra sæt opladede batterier klar til brug.

PROBLEMER?

VIRKER KØRETØJET IKKE?

- Kontroller om der er frakoblede kabler på pladen under acceleratoren.
- Kontroller om acceleratortryknappen virker, i modsat fald udskift den.
- Kontroller om batteriet er tilkoblet det elektriske anlæg.

ER DER INGEN STRØM PÅ KØRETØJET?

- Oplad batterierne. Hvis problemet fortsætter efter opladningen, skal batterierne og opladeren efterses hos servicecenteret.

SERVICECENTER

PEG PEREGO yder en service efter købet, enten direkte eller via et netværk af autoriserede værksteder med henblik på eventuelle reparationer eller udskiftninger samt salg af originale reservedele. Ønsker du at kontakte et servicecenter, henvises du til brochuren "Servicecentre", der medfølger i pakken.

Ved enhver henvendelse er det nødvendigt at have det serienummer, der svarer til produktet. Du kan finde serienummeret på siden, der drejer sig om reservedele.

Peg Perego står til kundernes disposition med henblik på bedst muligt at opfylde deres behov. Det er derfor yderst vigtigt og værdifuldt for os at høre, hvad vores kunder mener. Vi vil være taknemmelige for, om du ville udfylde vores SPØRGESKEMA OM KUNDETILFREDSHED, når du har anvendt et af vores produkter; du finder det på internettet på den følgende adresse: www.pegperego.com Her kan du meddele os dine bemærkninger eller foreslag.

REKLAMATIONSRET

Der er to års reklamationsret på køretøjet. Reklamationsretten dækker alle køretøjets dele ved normal og korrekt brug. Læs derfor brugsanvisningen nøje, inden køretøjet tages i brug. Udfyld skemaet nederst og gem brugsanvisningen sammen med købsbon til brug ved reklamation.

Procedure ved reklamation:

Ved evt. fejl og mangler bør du altid henvende dig, hvor køretøjet er købt. Af hensyn til vores løbende kvalitetssikring er det vigtigt, at du ved henvendelse har nedenstående oplysninger om køretøjet klar. Såfremt reklamationen ikke kan klares pr. telefon, skal køretøjet sendes til:

Maki A/S

Haarupvej 22D

8600 Silkeborg

Denmark

Tlf.nr.: +45 4476603

Mobilnr.: +45 40304228

E-mail: service@maki.dk

Web: www.maki.dk

Du er naturligvis også velkommen til at kontakte Maki Service

Køretøjer tages kun til reparation efter forudgående aftale. Køretøjer, der fremsendes uden forudgående aftale, vil blive afvist.

Skema til brug ved reklamationer :

Navn: _____

Adresse: _____

Postnr./by: _____

Kontaktperson: _____

Tlf.nr.: _____

Oplysninger på køretøjet:

Produktionskode (stregkodenr.): _____

Produktionsdato: _____

Kontrolnr. ("Controllo") _____

Købsdato: _____

Reklamationens art: _____

Med venlig hilsen
Peg Perego S.p.A. / Maki A/S

MONTERINGSANVISNINGER

PAS PÅ!

MONTERINGSARBEJDET MÅ KUN FORETAGES AF VOKSNE.

VÆR FORSIGTIG MENS KØRETØJET TAGES UD FRA DETS EMBALLAGE.

ALLE SKRUE OG SMÅDELE BEFINDER SIG I EN POSE INDEN I EMBALLAGEN.

BATTERIET ER MULIGVIS ALLEREDE INDSAT I KØRETØJET.

MONTERING

- 1 • Tag motorcyklen ud af emballagen og sæt støttebenet ned for at lette monteringen.
- 2 • Tryk de to ender af udstødningsrøret på.
- 3 • Tryk glasset på den bagerste lille skærm.
- 4 • Tryk den bagerste lille skærm på motorcyklens stel.
- 5 • Tryk låget til tanken på.
- 6 • Sæt tappen på instrumentbrættet ind i den høje del af skærmen og drej den herefter, og tryk ned for at fastne den helt.
- 7 • Indsæt skærmen i lejerne på forgafelen.
- 8 • Tryk den ned indtil den klikker på plads.
- 9 • Fastgør skærmen med den medfølgende skrue.
- 10 • Påsæt spejlmærkatet som findes i kuverten med klistermærkatet.
- 11 • Påsæt glasset på forlygten. For at lette indgrebet anbefaler vi, at du først fastgør den nederste del.
- 12 • Indsæt styret.
- 13 • Forbind stikket fra acceleratorknappen med stikket som stikker ud af tanken.
- 14 • Indsæt stikkene i tanken.
- 15 • Påsæt pladen på styret.
- 16 • Fastgør pladen på styret med de to medfølgende skruer.

STØTTEHJUL

ADVARSEL: DET ANBEFALES IKKE AT BRUGE DEN HØJE HASTIGHED MED MONTEREDE STØTTEHJUL FOR AT FOREBYGGE RISIKOEN FOR AT KØRETØJET VÆLTER I ET SVING.

- 17 • For at montere støttehjulene skal du afdreje boltene på baghjulet med den medfølgende skrueøgle. BEMÆRK: Hvis boltene skulle "dreje i tomgang", skal du holde boltene fast fra den modsatte side, og hjælpe den på vej med en tang.
- 18 • Tag spændeskiven og afstandsstykket ud (ADVARSEL: Smid ikke afstandsstykket ud, i det øjeblik du ønsker at fjerne støttehjulene, har du brug for at sætte det på plads igen).
- 19 • Placer støttehjulet.
- 20 • Indsæt spændeskiven som blev afmonteret før.
- 21 • Sæt boltene på igen.
- 22 • Fastgør alting helt med den medfølgende skrueøgle. Gentag indgrebet fra den anden side.
- 23 • For at afmontere støttehjulene skal du gå frem i modsat rækkefølge, og huske på at sætte afstandsstykket på plads før spændeskiven og boltene.

IDRIFTSÆTTELSE AF KØRETØJET

- 24 • Løsn sadlen ved at dreje den røde holder over sadlen til den position der er vist i boks A.
- 25 • Løft sadlen og tag den af.
- 26 • Tilslut batteristikket til stikket på det elektriske anlæg.
- 27 • Sæt sadlen på plads ved at skubbe den ind under tanken. Om nødvendigt løftes tanken let, som vist på figuren. Drej den røde knap over sadlen som vist i boks B på figur 24. Advarsel: Fastgør altid sadlen med holderen. Køretøjet er klar til brug.
- VIGTIG BEMÆRKNING: Før køretøjet bruges første gang, skal man oplade batteriet (se kapitlet VIGTIGE INFORMATIONER).

SPECIFIKATIONER OG BRUG AF KØRETØJET

- 28 • A-Acceleratorknap for at starte motorcyklen skal man dreje knappen nedad som vist med pilen på figuren.
B-Horn: For at aktivere hornet skal man holde knappen nede.
- 29 • Hastighedsvælgerknap: Motorcyklen er forindstillet fra fabrik til at køre i første hastighed (laveste hastighed). For at bruge den anden hastighed (den højeste hastighed), skal du trykke på knappen, vist på figuren. BEMÆRK: For adgang til knappen skal du åbne sadlen og tage den af. Knappen findes under tanken.
- 30 • Bremsepedal: For at bremse motorcyklen skal du dreje acceleratorknappen opad, og trykke med foden på bremsepedalen.
- 31 • Støtteben: Bruges når motorcyklen ikke er

- udstyret med støttehjul.
32 • A-Slīdbane i gummi, for et bedre vejgreb og lydløs kørsel.
B-Fotoindgraverede detaljer med kulstoffiber-effekt.
C-Fotoindgraveret sadel for tættere tilslutning

UDSKIFTNING AF BATTERIET

ADVARSEL: BATTERITEGNINGERNE ER VEJLEDENDE. DIT BATTERI KAN VARIERE FRA DEN AFBILDEDE MODEL. DETTE ÆNDRER IKKE VED DE VISTE FORLØB FOR UDSKIFTNING OG OPLADNING.

- 33 • Åbn sadlen som beskrevet i det foregående.
34 • Afdrej skruerne på batteriholderen. Træk batteriholderen ud.
35 • Kobl batteristikket fra stikket på det elektriske anlæg ved at trykke sideværts på stikkene.
• Tag batteriet ud og udskift det med et nyt. Sæt batteriholderen på plads, og skru skruerne på igen. Tilslut stikkene, sæt dem på plads, og fastgør sadlen.

OPLADNING AF BATTERIET

ADVARSEL: OPLADNING AF BATTERIER OG ETHVERT INDGREB PÅ DET ELEKTRISKE ANLÆG SKAL UDFØRES AF VOKSNE.

BATTERIET KAN OPLADES, OGSÅ UDEN AT DET FJERNES FRA KØRETØJET.

- 36 • Åbn sadlen som beskrevet i det foregående.
37 • Kobl stikket A på det elektriske anlæg fra stikket B på batteriet, ved at trykke på det sideværts.
38 • Indsæt stikket på batteriopladeren i en stikkontakt ifølge de vedlagte instruktioner. Tilslut stikket B med stikket C på batteriopladeren.
39 • Ved endt opladning trækkes batteriopladeren ud af stikkontakten, og herefter frakobles stik C fra stik B.
40 • Indsæt stik B i stik A helt, indtil det klikker.
41 • Ved afslutte indgreb skal man altid huske at lukke og fastgøre sadlen.

SUOMI

Kiitos, että valitsit PEG PEREGO® -tuotteen. PEG PEREGO on viennyt lapsia ulos jo 50 vuoden ajan. Vastasyntyneet vauvoissa, sitten rattaissa ja vielä myöhemmin akkukäyttöisissä ja poljettavissa leikkiajoneuvoissa.

Tutustu sivustollamme koko tuotevalikoimaamme, löydät uutuudet ja muita tietoja Peg Perego -maailmasta

www.pegperego.com

TÄRKEITÄ TIETOJA

Lue tämä käyttöohje huolellisesti, jotta tutustut mallin käyttöön ja voit opettaa lapsen ajamaan oikein, turvallisesti ja mukavasti. Säilytä käyttöohje vastaisen varalle.

Ennen ajoneuvon ensimmäistä käyttöä akkua on ladattava 18 tuntia. Tämän menettelyn laiminlyöminen saattaa aiheuttaa akulle pysyviä vaurioita.

- **Ikä 3+**
- Yksipaikkainen ajoneuvo
- 1 ladattava, suljettu lyijy Akku 12 V 8 Ah
- 1 vetävä pyörä
- 2 moottoria 165 W
- Ykkösvaihteen nopeus 3,5 Km/h
- Kakkösvaihteen nopeus 7,4 Km/h

Peg Perego pitää oikeuden tehdä teknisiä tai tuotannollisia syistä malleihin ja tämän julkaisun tietoihin muutoksia milloin tahansa.

VAATIMUSTENMUKAISUUSVAKUUTUS

TUOTTEEN NIMI

Ducati Hypermotard

TUOTTEEN TUNNISTUSKOODI

IGMC0015

VIITENORMIT (alkuperä)

Yleisdirektiivi 2009/48/EY Lelujen turvallisuus
Standardi EN 71 / 1 -2 -3
Standardi EN62115

Direktiivi 2004/108/EY Sähkömagneettinen yhteensopivuus
Standardi EN55022 – EN55014

Euroopan direktiivi 03/108/EY WEEE
Euroopan direktiivi 2002/95/EY RoHS
Direktiivi 2005/84/EY Lelujen ja lastenhoitotarvikkeiden sisältämät ftalaatit
Säännöstö EN 60825-1

Ei vastaa tieliikennesääntöjä eikä siis voi ajaa yleisillä teillä.

VAATIMUSTENMUKAISUUSVAKUUTUS

Peg Perego S.p.A. vakuuttaa omalla vastuullaan, että kyseinen tuote on käynyt läpi sisäiset testit ja että se on tyyppihyväksytty voimassa olevien määräysten mukaisesti ulkopuolisissa, riippumattomissa laboratorioissa.

AIKA JA PAIKKA

Italia - 15. 03. 2011

Peg Perego S.p.A.
via A. De Gasperi, 50
20862 Arcore (MB) – ITALIA

TURVALLISUUSMÄÄRÄYKSET

Leikkikalumme vastaavat Euroopan leluja koskevia turvallisuusmääräyksiä (Euroopan neuvoston säätämät turvallisuusvaatimukset) sekä "U.S. Consumer Toy Safety Specification"-määräyksiä. I.I.S.G. (Istituto Italiano Sicurezza Giocattoli) on hyväksynyt ne. Ne eivät vastaa tieliikennesääntöjä eikä niillä siis voi ajaa yleisillä teillä.



Peg Perego S.p.A. on ISO 9001 -sertifioitu.

Sertifiointi takaa asiakkaille ja kuluttajille yhtiön työtapojen läpinäkyvyyden ja sen, että niihin voi luottaa.

HUOMIO! AIKUISEN VALVONTA ON AINA TARPEEN.

- **HUOMIO!** Ei sovellu alle 36 kuukauden ikäisille lapsille. Sisältää pikkuosia, jotka lapsi saattaa niellä tai työntää nenaan.
- Käytä ajoneuvoa avoimessa tilassa etäällä vaaroista.
- Älä käytä ajoneuvoa yleisillä teillä, jossa on liikennettä tai pysäköityjä autoja, jyrkissä mäissä, portaiden tai rappusten, vesiväylien ja uima-altaiden läheisyydessä.
- Lasten on aina pidettävä jalkineita ajoneuvon käyttämisen aikana.
- Ajoneuvon käytön aikana on varottava, etteivät lapset laita käsiä, jalkoja tai muita kehon osia, vaatteita tai muita esineitä lähelle liikkuvia osia.
- Älä koskaan kastele ajoneuvon osia, kuten moottoria, järjestelmiä, painikkeita jne.
- Älä käytä ajoneuvon läheisyydessä bensiiniä tai muita tulenarkoja aineita.
- Ajoneuvoa saa käyttää vain yksi lapsi kerrallaan, ellei ajoneuvo kuulu kaksipaikkaisten ajoneuvojen luokkaan.

SÄHKÖ- JA ELEKTRONIIKKALAITEROMUDIREKTIIVI WEEE (vain EU)

- Kun tuotteen käyttöikä on päättynyt, se luokitellaan WEEE-jätteeksi eikä sitä siis saa hävittää kotitalousjätteen tavoin, vaan se on toimitettava erilliskeräykseen.
- Toimita jäte asianmukaiseen keräykseen.
- Tuotteen elektronisissa osissa olevat vaaralliset aineet saattavat aiheuttaa vaaraa henkilöiden terveydelle ja ympäristölle, ellei tuotteita hävitetä asianmukaisella tavalla.
- Jätesäiliön yli vedetty rasti osoittaa, että tuote on toimitettava erilliskeräykseen.



AKUN HÄVITTÄMINEN

- Suojele sinäkin ympäristöä.
- Älä heitä käytettyä akkua kotitalousjätteisiin.
- Toimita se käytettyjen akkujen keräyskeskukseen tai erikoisjätteiden keräyskeskukseen. Kysy tietoja paikallisilta viranomaisilta.



AKKUA KOSKEVIA HUOMAUTUKSIA

Aikuisen tulee ladata akku tai valvoa sen lataamista. Älä anna lasten leikkiä akulla.

AKUN LATAAMINEN

- Lataa akku laturin mukana toimitettujen ohjeiden mukaisesti. Älä koskaan lataa yli 24 tuntia.
- Lataa akku aina ajoissa, heti kun ajoneuvon nopeus alkaa hidastua. Näin vältät sen vahingoittumisen.
- Jos ajoneuvo on pitkään käyttämättä, muista ladata akku ja pitää se kytkettynä irti järjestelmästä. Lataa akku vähintään kolmen kuukauden välein.
- Akkua ei saa ladata ylösalaisin.
- Älä unohda akkua lataukseen! Tarkista säännöllisesti.
- Käytä vain toimitettua laturia ja alkuperäistä PEG PEREGO -akkua.
- Akkua on suljettu ja huoltovapaa.

HUOMIO

- AKKU SISÄLTÄÄ MYRKYLLISIÄ, SYÖVYTTÄVIÄ AINEITA. ÄLÄ PEUKALOI SITÄ.
- Akkua sisältää happopohjaisia elektrolyyttejä.
- Älä anna akun liittimien joutua keskenään suoraan kosketukseen, vältä kovia iskuja: tulipalo- ja/tai räjähdysvaara.
- Lataamisen aikana akussa muodostuu kaasua. Lataa akku hyvin tuuletetussa tilassa, etäällä lämmönlähteistä ja tulenaroista aineista.
- Tyhjä akku täytyy poistaa ajoneuvosta.
- Vältä akun sijoittamista vaatteiden päälle, ne saattavat vahingoittua.
- Käytä ainoastaan suositellun tyyppisiä tai vastaavia akkuja.

JOS AKKU VUOTAA

Suojaa silmät. Vältä suoraa kosketusta akkuhapon kanssa.

Suojaa kädet. Laita akku muovikassiin ja noudata akkujen hävittämistä koskevia ohjeita.

JOS IHO TAI SILMÄT JOUTUVAT KOSKETUKSIIN AKKUHAPON KANSSA

Pese kohta runsaalla, juoksevalla vedellä. Ota välittömästi yhteys lääkäriin.

JOS AKKUHAPPOA JOUTUU NIELUUN

Huuhto suu ja sylje.

Ota välittömästi yhteys lääkäriin.

AJONEUVON HUOLTO JA KUNNOSSAPITO

- Ei ole suositeltavaa jättää leikkikalua tilaan, jonka lämpötila voi laskea nollan alapuolelle. Leikkikalun käyttäminen ennen kuin sen lämpötila on nollan yläpuolella voi aiheuttaa moottorille ja akuille pysyviä vaurioita.
- Tarkista ajoneuvon kunto säännöllisesti, erityisesti sähköjärjestelmä, pistokkeiden liitännät, suojatulpat ja laturi. Jos havaitset vian, sähköistä ajoneuvoa ja laturia ei saa käyttää. Korjauksiin saa käyttää vain alkuperäisiä PEG PEREGO -varaosia.
- PEG PEREGO ei vastaa vahingoista, mikäli sähköjärjestelmään on koskettu.
- Älä jätä ajoneuvon akkua lähelle lämmönlähteitä, kuten lämpöpatteria, takkaa tms.
- Suojaa ajoneuvo vedeltä, sateelta, lumelta jne. Ajoneuvon käyttäminen hiekassa tai mudassa voi aiheuttaa vahinkoa painikkeille, moottorille ja välityspyörästölle.
- Voitele säännöllisesti (kevyellä öljyllä) liikkuvat osat, kuten laakerit, ohjaus jne.
- Ajoneuvon pinnat voidaan puhdistaa kostealla liinalla ja tarvittaessa kotitalouden puhdistusaineilla, jotka eivät ole hankaavia.
- Vain aikuiset saavat suorittaa puhdistustoimenpiteet.
- Älä koskaan pura ajoneuvon tai moottorin mekanismeja ilman PEG PEREGOn valtuutusta.

SAÄNNÖT TURVALLISTA AJOA VARTEN

Lapsen turvallisuuden takaamiseksi: lue seuraavat ohjeet ja noudata niitä tarkkaan ennen ajoneuvon käynnistämistä.

- Opeta lapsi käyttämään ajoneuvoa oikein, jotta hän osaa ajaa turvallisesti ja pitää hauskaa.
- Lelua täytyy käyttää varoen, sen käyttäminen vaatii taitoa. Vältä putoamista tai törmäämistä, joka voi aiheuttaa vahinkoa käyttäjälle tai muille henkilöille.
- Varmista ennen liikkeelle lähtöä, että reitti on vapaa henkilöistä ja muista esteistä.
- Kädet täytyy aina pitää ohjaustangolla/-pyörällä ja on aina katsottava eteenpäin.
- Jarruta aina ajoissa törmäysten välttämiseksi.

HUOMIO!

Tuotteessa on jarrutusjärjestelmä, jonka käyttäminen edellyttää, että aikuinen on opettanut lapselle miten on toimittava.

TOINEN NOPEUS (mallikohtainen)

Aluksi on suositeltavaa käyttää ensimmäistä vaihdetta. Ennen toisen vaihteen kytkemistä on varmistettava, että lapsi on oppinut käyttämään oikein ohjaustankoa/-pyörää, ensimmäistä vaihdetta, jarrua, ja että hän on tottunut käyttämään ajoneuvoa.

HUOMIO: älä käytä korkeaa nopeutta apupyörät asennettuina, ettei ajoneuvo kaadu mutkassa.

HUOMIO!

- Tarkista, että kaikki pyörien suojalevyt ja kiinnitysmutterit ovat kunnolla paikoillaan.
- Jos ajoneuvo joutuu ylikuormitustilanteeseen, kuten pehmeässä hiekassa, mudassa tai hyvin epätasaisella maaperällä, ylikuormituskytkin katkaisee tehon välittömästi. Tehon syöttö jatkuu muutaman sekunnin kuluttua.
- Vain ajoneuvot 12 ja 24 V: Ensimmäisellä vaihteella ajoneuvossa on tasauspyörästötoiminto, kuten oikeassa autossa, tasaisella maaperällä yhden lapsen ajaessa pyörillä voi olla eri nopeus ja on mahdollisuus että ne luisuvat/hidastuvat.

HUVIA ILMAN KESKEYTYSTÄ: Pidä vara-akku ladattuna käyttöä varten.

ONGELMIA?

EIKÖ AJONEUVO TOIMI?

- Varmista, että kaasupolkimen alla ei ole irronneita johtoja.
- Tarkista kaasupainikkeen toiminta ja tarvittaessa vaihda se.
- Tarkista, että akku on kytketty sähköjärjestelmään.

EIKÖ AJONEUVOSSA OLE TEHOA?

- Lataa akut. Jos ongelma toistuu lataamisen jälkeen, anna huoltoliikkeen tarkistaa akku ja laturi.

HUOLTO

PEG PEREGO tarjoaa myynnin jälkeisen huoltopalvelun, joko suoraan tai valtuutettujen huoltokeskusten verkkoa kautta, mahdollisia korjauksia tai vaihtoja sekä alkuperäisten varaosien hankkimista varten. Huoltokeskukset löytyvät pakkauksessa olevasta lehtisestä "Huoltokeskukset".

Asioimista varten on tunnettava tuotteen sarjanumero. Sarjanumero löytyy varaosia koskevalta sivulta.

Peg Perego on aina asiakkaiden käytettävissä ja tekee parhaansa kaikkien heidän toivomustensa täyttämiseksi. Siksi asiakkaidemme mielipiteen tunteminen on meille tärkeää ja hyvin arvokasta. Olisimme kiitollisia, jos tuotteemme käytön jälkeen voisitte täyttää **ASIAKKAIDEN TYYTYVÄISYYSKYSELYN**, jonka löydätte Internet-osoitteesta: www.pegperego.com näin voitte antaa palautetta ja tehdä ehdotuksia.

REKLAMAATIO-OIKEUS

Ajoneuvoon liittyvä reklamaatio-oikeus on kaksi vuotta. Reklamaatio-oikeus kattaa ajoneuvon kaikki osat normaalin ja oikean käytön yhteydessä. Lue sen vuoksi käyttöohje huolellisesti ennen ajoneuvon käyttöönottoa. Täytä alla oleva lomake ja säästä käyttöohje sekä ostokuitti mahdollista reklamaatiotapausta varten.

Menettelyohje reklamaatiotapauksessa:

Mikäli ajoneuvossa on virheitä tai puutteita, ota yhteyttä ostopaikkaan. Jatkuvan laadunvarmistuksen kannalta on tärkeää, että osaat kertoa alla olevat ajoneuvoa koskevat tiedot ottaessasi yhteyttä ostopaikkaan.

Mikäli reklamaatiota ei voida selvittää puhelimitse, ajoneuvo lähetetään seuraavaan osoitteeseen:

ISOJOEN KONEHALLI OY

KESKUSTIE 26

KAUHAJOKI 61850

Phone: +358 20 132 3280

Fax: +358 20 132 3257

www.ikh.fi <<http://www.ikh.fi>>

Voit luonnollisesti myös ottaa yhteyttä Maki Serviceen (service@maki.dk).

Ajoneuvot vastaanotetaan korjattaviksi ainoastaan, kun asiasta on sovittu etukäteen. Emme ota vastaan ajoneuvoja, joiden lähetyksestä ei ole sovittu etukäteen.

Reklamaatiotapauksissa käytettävä lomake:

Nimi: _____

Osoite: _____

Postinumero/postitoimipaikka: _____

Yhteyshenkilö: _____

Puhelinnumero: _____

Ajoneuvon tiedot:

Tuotekoodi (viivakoodinumero): _____

Valmistuspäivä: _____

Tarkistusnumero ("Controllo"): _____

Ostopäivä: _____

Reklamaation syy _____

Ystävällisin terveisin
Peg Perego S.p.A. / Maki A/S

ASENNUSOHJEET

HUOMIO

VAIN AIKUISET SAAVAT SUORITTA ASENNUSTOIMENPITEET.
OLE VAROVAINEN PURKAESSASI AJONEUVOA PAKKAUKSESTA.
KAIKKI RUUVIT JA PIKKUOSAT OVAT PAKKAUKSEN SISÄLLÄ OLEVASSA PUSSISSA.
AKKU SAA TAA JO OLLA ASENNETTU TUOTTEESEEN.

ASENNUS

- Poista moottoripyörä pakkauksesta ja laske seisontatuki alas asennuksen helpottamiseksi.
- Paina pakoputkien kaksi päätyosaa paikalleen.
- Paina lasi takakappaleeseen.
- Paina takakappale moottoripyörän runkoon.
- Paina säiliön tulppa paikalleen.
- Aseta kojelaudan kieleke maskin yläosaan ja käännä ja paina sitä, kunnes se kiinnittyy.
- Asenna maski etuhaarukan uriin.
- Paina pohjaan asti, kunnes kuulet napsahduksen.
- Kiinnitä maski ohessa toimitetulla ruuvilla.
- Kiinnitä tarrapussista löytyvä peilitarra.
- Kiinnitä etuvalon lasi paikalleen. Tämä on helpompaa, kun kiinnität ensin alaosan.
- Asenna ohjaustanko.
- Liitä kaasukahvan liitin säiliöstä ulostulevaan liittimeen.
- Aseta liittimet säiliöön.
- Aseta ohjaustangon levy paikalleen.
- Kiinnitä ohjaustangon levy kahdella ohessa toimitetulla ruuvilla.

APUPYÖRÄT

HUOMIO: ÄLÄ KÄYTÄ KORKEAA NOPEUTTA APUPYÖRÄT ASENNETTUINA, ETTEI AJONEUVO KAADU MUTKASSA.

- Asenna apupyörät ruuvaamalla takapyörän pultit irti ohessa toimitetulla avaimella. HUOM: jos pultti pyörii tyhjää, pidä sitä paikallaan toiselta puolelta pihtien avulla.
- Poista aluslaatta ja välikappale (HUOMIO: älä heitä välikappaleita pois; jos haluat poistaa apupyörät, se tulee asentaa takaisin paikalleen).
- Aseta apupyörä paikalleen.
- Aseta edellä poistettu aluslaatta takaisin.
- Aseta pultti takaisin.
- Kiinnitä kaikki osat tukevasti ohessa toimitetulla avaimella. Toista toimenpiteet toiselta puolelta.
- Poista apupyörät vastakkaisessa järjestyksessä. Muista asettaa välikappale paikalleen ennen aluslaattaa ja pulttia.

AJONEUVON KÄYTTÖÖNOTTO

- Vapauta satula kääntämällä satulassa oleva punainen kiinnitin ruudussa A näytettyyn kohtaan.
- Nosta satulaa ja poista se.
- Liitä akun liitin sähköliittimeen.
- Aseta satula paikallaan työntämällä se säiliön alle. Nosta tarvittaessa säiliötä hieman kuvan osoittamalla tavalla. Käännä satulassa oleva punainen kiinnitin kuvan 24 ruudussa B näytettyyn kohtaan. Huomio: kiinnitä satula aina kiinnittimellä. Ajoneuvo on käyttövalmis.
- TÄRKEÄ HUOMAUTUS: lataa akku ennen ajoneuvon ensimmäistä käyttöä (katso lukua TÄRKEITÄ TIETOJA).

AJONEUVON OSAT JA KÄYTTÖ

- A - Kaasukahva: käynnistä moottoripyörä kiertämällä kahvaa alaspäin kuvan nuolen osoittamaan suuntaan.
- B - Äänitorvi: pidä painike painettuna käyttäaksesi äänitorvea.
- Nopeuden valintapainike: moottoripyörä toimitetaan tehtaalta asetettuna ensimmäiselle nopeudelle (alhaisin nopeus). Paina kuvassa näytettyä painiketta, jos haluat käyttää toista nopeutta (korkein nopeus). HUOM: painike sijaitsee satulan alla; avaa ja poista satula käyttäaksesi sitä.
- Jarrupoljin: jarruta moottoripyörää kiertämällä kaasukahvaa ylöspäin ja painamalla jarrupoljiinta jalalla.
- Seisontatuki: käytetään, kun moottoripyörässä ei ole apupyöriä.
- A - Kuminen kulutuspinna pidon parantamiseksi ja äänen vaimentamiseksi.
B - Valokaiverrettuja yksityiskohtia hiilikuituvaikutelman antamiseksi
C - Valokaiverrettu satula pidon parantamiseksi

AKUN VAIHTO

HUOMIO: AKKUJEN PIIRROKSET OVAT AINOASTAAN VIITTEELLISIÄ. AKKUSI SAATTAA EROTA ESITELLYSTÄ MALLISTA. SEURAAVAT VAIHTO- JA LATAUSTOIMINNOT OVAT KUITENKIN SAMAT.

- Avaa satula edellä annettujen ohjeiden mukaan.
- Ruuvaa irti akun kiinnittimen ruuvit. Poista akun kiinnitin.
- Irrota akun liitin sähköliittimestä painamalla niitä sivuilta.
- Poista akku ja vaihda se uuteen. Aseta akun kiinnitin takaisin ja ruuvaa ruuvit uudelleen. Liitä liittimet ja aseta satula takaisin. Kiinnitä satula.

AKUN LATAUS

HUOMIO: AINOASTAAN AIKUISET SAAVAT LADATA AKUN JA KÄSITELLÄ SÄHKÖJÄRJESTELMÄÄ. AKKU VOIDAAN LADATA POISTAMATTA SITÄ LELUSTA.

- Avaa satula edellä annettujen ohjeiden mukaan.
- Irrota sähköliitin A akun liittimestä B sivuilta painamalla.
- Kytke akkulaturin pistoke tavalliseen pistorasiaan ohessa toimitettujen ohjeiden mukaan. Liitä liitin B akkulaturin liittimeen C.
- Kun akku on ladattu, irrota akkulaturin pistoke pistorasiasta ja liitin C liittimestä B.
- Paina liitin B pohjaan asti liittimeen A, kunnes kuulet napsahduksen.
- Muista aina sulkea ja kiinnittää satula toimenpiteiden päätyttyä.

NORSK

PEG PEREGO® takker for at dere har valgt dette produktet. I mer enn 50 år har PEG PEREGO tatt med barn ut på tur: Som nyfødte, i barnevognene, og senere med pedell- og batteridrevne leker.

Du kan lese om hele produktspektret vårt, nye produkter og annen informasjon om Peg Perego på nettstedet vårt

www.pegperego.com

VIKTIG INFORMASJON

Les denne håndboken nøye for å bli kjent med hvordan man bruker denne modellen, og hjelpe dere til å lære barnet deres hvordan man kjører på en riktig, trygg og allikevel gøyale måte. Ta vare på håndboken for framtidige konsultasjoner.

Før man tar kjøretøyet i bruk for første gang må batteriene lades opp i 18 timer. Dersom man ikke gjennomfører denne prosedyren, kan det føre til ubøvelige skader på batteriet.

- år 3+
- Kjøretøy med 1 sitteplass
- 1 Oppladbart forseglet blybatteri 12V 8Ah
- 1 drivhjul
- 2 motorer på 165 W
- Hastighet i første gir 3,5 Km/t
- Hastighet i andre gir 7,4 Km/t

Peg Perego reserverer seg retten til å endre de modellene og dataene som angis i denne håndboken når som helst, når det er behov for det av tekniske eller andre årsaker.

KONFORMITETSERKLÆRING

PRODUKTETS NAVN
Ducati Hypermotard

IDENTIFIKASJONSKODE FOR PRODUKTET
IGMC0015

REGELVERK som er REFERANSE (opprikkelse)
Generelt direktiv om sikkerhet for leketøy
2009/48/CE
Standard EN 71 / 1 - 2 - 3
Standard EN62115

Direktiv om elektromagnetisk kompatibilitet
2004/108/CE
Standard EN55022 – EN55014

Det europeiske direktivet WEEE 03/108/EC
Det europeiske direktivet RoHS 2002/95/EC
Direktivet om ftalater 2005/84/EC
Normativ EN 60825-1

Det er ikke i samsvar med anvisninger i normene som gjelder sirkulasjon i trafikken, og kan derfor ikke kjøres på offentlige veier.

KONFORMITETSERKLÆRING

Peg Perego S.p.A. erklærer under eget ansvar at den beskrevne artikkelen er blitt testet internt og godkjent etter gjeldende regelverk ved eksterne, uavhengige laboratorier.

DATO OG STED FOR UTSTEDELSE
Italia - 15. 03. 2011

Peg Perego S.p.A.
via A. De Gasperi, 50
20862 Arcore (MB) – ITALIA

SIKKERHETSNORMER

Lekene våre er i samsvar med De Europeiske Sikkerhetsnormene for leketøy (sikkerhetskrav utformet av EØF) og med "U.S. Consumer Toy Safety Specification". De er også godkjente av I.I.S.G. (Det italienske instituttet for lekers sikkerhet). Det er ikke i samsvar med retningslinjer for ferdsel på vei, og kan derfor ikke kjøres på offentlige veier.



Peg Perego S.p.A. har ISO 9001 sertifisering.

Sertifiseringen gir kunder og forbrukere en garanti om åpenhet og trygghet omkring måten bedriften arbeider på.

OBS! DET ER ALLTID NØDVENDIG MED OVEROPPSYN AV EN VOKSEN.

- OBS! Ikke egnet til barn som er yngre enn 36 måneder, på grunn av små deler som kan svelges eller inhaleres.
- Bruk kjøretøyet i åpne områder, langt fra farer.
- Ikke bruk kjøretøyet på offentlig vei, der det finnes trafikk eller parkerte biler, i kraftige skråninger, nær trinn eller trapper, elver eller basseng.
- Barn må alltid ha på sko når de bruker kjøretøyet.
- Når kjøretøyet er i bruk må man følge med så barna ikke setter hendene, føttene eller andre kroppsdeler, klær eller andre ting, inn nær der det er deler i bevegelse.
- Man må aldri ha vann på eller fukte komponenter på kjøretøyet, som f.eks. motorer, elektrisk anlegg, brytere, osv.
- Man må ikke benytte bensin eller andre brennbare væsker nær kjøretøyet.
- Kjøretøyet må kun brukes av et barn av gangen, med mindre det er av typen for med to seter.

WEEE-DIREKTIVET (kun EU)

- Dette produktet vil ved slutten av sin levetid være klassifisert som avfall av typen WEEE, og må derfor ikke kastes sammen med vanlig husholdningsavfall, men sendes til differensiert avfallsbehandling.
- Lever avfallet på organiserte oppsamlingssteder.
- Farlige substanser som finnes i de elektriske komponentene i dette produktet medfører helse- miljørisiko dersom produktene ikke blir avsatt på en riktig måte.
- Symbolet med en utkrysset søppelkasse angir at produktet må sendes til spesialinnsamling.



AVSETTING AV BATTERIET

- Vær med å ta bevare miljøet.
- Det brukte batteriet må ikke kastes sammen med vanlig husholdningsavfall.
- Dere kan ta det med til en oppsamlingsstasjon for brukte batterier, eller avsetningssted for spesialavfall. Skaff informasjon hos kommunen eller avfallsselskapet.



ADVARSLER FOR BATTERIET

Oppladingen av batteriet må utføres og overses av voksne. La ikke barn leke med batteriet.

OPPLADING AV BATTERIET

- Lad opp batteriet etter anvisningene som følger med batteriladeren, unngå opplading utover 24 timer.
- Lad opp batteriet igjen så snart kjøretøyet får redusert hastighet, for å unngå skader.
- Dersom kjøretøyet blir stående i ro i en lang periode, må man huske å lade opp batteriet og holde det frakoplet fra det elektriske anlegget. Gjenta oppladingen minst hver 3. måned.
- Batteriet må ikke lades opp når det står opp ned.
- Ikke glem av batteriet mens de lades opp! Kontroller med jevne mellomrom.
- Bruk kun batteriladere som følger med produktet, og PEG PEREGO originalbatterier.
- Batteriet er forsegledd og trenger ikke vedlikehold.

OBS!

- BATTERIET INNEHOLDER ETSENDE OG GIFTIGE STOFFER. GJØR DERFOR IKKE INNGREP PÅ DEM.
- Batteriet inneholder elektrolytter med syrebase.
- Unngå å skape kontakt mellom batteriterminalene, og unngå kraftige støt: Dette kan føre til eksplosjons- og brannfare.
- Under opplading produserer batteriet gass. Lad derfor opp batteriet i et godt gjennomluftet lokale, langt fra varmekilder og brennbart materiell.
- År batteriet er utslitt må det fjernes fra kjøretøyet.
- Det frarådes å sette eller støtte batteriet på tøy/tekstiler, fordi disse da kan bli ødelagt.
- Bruk kun batterier og akkumulatører av anbefalt type, eller tilsvarende typer.

DERSOM DET SKULLE OPPSTÅ LEKKASJE

Beskytt øynene, og unngå direkte kontakt med elektrolytten. Beskytt hendene dine. Legg batteriet i en plastpose og følg miljøreglene for kassering av batterier.

DERSOM HUDEN ELLER ØYNENE KOMMER I KONTAKT MED ELEKTROLYTTEN

Skyll nøye med rikelig vann det berørte området. Kontakt lege med en gang.

DERSOM NOEN SKULLE KOMME TIL Å DRIKKE ELEKTROLYTTEN

Skyll munnen og spytt. Kontakt lege med en gang.

VEDLIKEHOLD OG BEHANDLING AV KJØRETØYET

- Det anbefales ikke å oppbevare leken på steder der det temperaturen synker til under null grader. Dersom den skulle bli brukt uten at man først har varmet den opp til over null grader, kan dette føre til uopprettelige skader på motorer og batterier.
- Kontroller jevnlig at kjøretøyet er i god stand, spesielt det elektriske anlegget, koplingene på kontaktene, beskyttelseshettene, og batteriladeren. Dersom man finner feil må man verken bruke kjøretøyet eller batteriladeren. Ved reparasjoner må man kun bruke originaldeler fra PEG PEREGO.
- PEG PEREGO vil ikke påta seg noe ansvar dersom det gjøres inngrep på det elektriske anlegget.
- Man må ikke la batteriene eller kjøretøyet stå nær varmekilder, som varmeovner, peiser osv.
- Beskytt kjøretøyet fra vann, regn, snø osv. Bruk på sand eller leire kan føre til skader på tatter, motorer og gir.
- Smør med jevne mellomrom (med en lett olje) delvis bevegelige deler, så som lager og styre etc.
- Overflatene på kjøretøyet kan rengjøres med en fuktig klut, og ved behov, vanlige vaskemidler som ikke er etsende.
- Rengjøringsoperasjonene må kun utføres av voksne.
- Man må ikke demontere noen av mekanismene på kjøretøyet eller på motorene, dersom dette ikke er blitt autorisert av PEG PEREGO.

REGLER FOR TRYGG BRUK

For at barnet skal være så trygt som mulig, må man før man starter kjøretøyet lese og følge disse anvisningene nøye.

- Lær barnet riktig bruk av kjøretøyet, slik at man kan kjøre sikkert og ha det gøy.
- Leken må brukes med varsomhet fordi den krever at man har ferdigheter for å unngå fall og kollisjoner som kan gi skaper på brukeren, eller andre som er i nærheten.
- Før man starter må man kontrollere at det ikke er ting eller personer i veien.
- Kjør med hendene på rattet/styre og se alltid på veien.
- Brems i tide for å unngå kollisjoner.

OBS!

Denne leken har et bremsesystem som gjør det nødvendig at en voksen gir opplæring til barnet som skal bruke den.

2. HASTIGHET (dersom denne finnes)

Det anbefales at man til å begynne med bruker 1. gir. Før man begynner å bruke 2. gir/hastighet, må man forsikre seg om at barnet har lært å bruke rattet/styret, bremsen, 1. gir, riktig, og at det er blitt kjent med kjøretøyet.

ADVARSEL: Det frarådes å bruke høyeste hastighet når støttehjulene er montert for å unngå faren for å være i svinger.

OBS!

- Kontroller at alle festeskivene/mutrene til hjulene itter godt fast.
- Dersom kjøretøyet overbelastes, ved bruk i løs sand, leire eller svært ulendt terreng, vil overbelastningsbryteren gripe inn og fjerne all strøm. Strømmen vil komme tilbake etter noen sekunder.
- Kun for kjøretøy med 12 og 24 Volt: Ved første hastighet/gir har kjøretøyet differensialeffekt som på ordentlige biler. På flatt terreng om med kun et barn på kan hjulene ha forskjellig hastighet slik at de kan gli eller senke farten.

MORO UTEN STANS: Hold alltid klart et oppladet batterisett.

PROBLEMER?

MANGLER KJØRETØYET KRAFT?

- Kontroller at ingen av kablene er frakoplet under platen til gasspedalen.
- Kontroller at gass-bryteren fungerer, og bytt dem eventuelt ut.
- Sjekk at batteriet er koplet til det elektriske anlegget.

MANGLER KJØRETØYET KRAFT?

- Lad opp batteriene. Dersom problemet vedvarer etter opplading må man la batteriet og batteriladeren kontrolleres ved et serviceverksted.

KUNDESERVICE

PEG PEREGO tilbyr en kundeservicetjeneste etter kjøp, enten direkte, eller gjennom sitt nettverk av autoriserte serviceverksteder, som kan bistå ved eventuelle reparasjoner eller utskiftninger av deler, samt salg av originaldeler. For å kunne kontakte et serviceverksted ber vi deg se heftet "Serviceverksteder" som ligger ved i emballasjen.

Ved enhver henvendelse er det nødvendig å finne fram serienummeret til artikkelen. For å lokalisere serienummeret må du se siden om reservedeler.

Peg Perego er tilgjengelig for kundene, og ønsker å på best mulig måte deres behov. Det er derfor svært viktig for oss å vite hva kundene mener. Vi vil derfor være svært takknemlige dersom du etter å ha brukt dette produktet kunn fylle ut SPØRRESKJEMA OM KUNDETILFREDSSTILLELSE, som finnes på Internett på følgende adresse: www.pegperego.com og at du der gir din vurdering og dine forslag.

REKLAMASJONSRETT

Det er to års reklamasjonsrett på kjøretøyet. Reklamasjonsretten dekker alle kjøretøyet deler ved normal og korrekt bruk. Les derfor nøye gjennom bruksanvisningen før du tar kjøretøyet i bruk. Fyll ut skjemaet nederst og ta vare på bruksanvisningen sammen med kvitteringen til bruk ved en eventuell reklamasjon.

Fremgangsmåte ved reklamasjon:

Ved ev. feil og mangler bør du alltid henvende deg til forhandleren hvor kjøretøyet er kjøpt. Av hensyn til vår løpende kvalitetssikring er det viktig at du ved henvendelse har nedenstående opplysninger om kjøretøyet parat.

Så fremt reklamasjonen ikke kan avgjøres per telefon, skal kjøretøyet sendes til:

Maki A/S

Hårupvej 22 D

DK-8600 Silkeborg

Danmark

Tlf.nr.: +45 44476603

Mobilnr.: +45 40304228

E-post: service@maki.dk

Internett: www.maki.dk

Du er naturligvis også velkommen til å kontakte Maki Service.

Kjøretøy tas kun til reparasjon etter avtale. Kjøretøy som sendes inn uten at dette er avtalt på forhånd, vil bli avvist.

Skjema til bruk ved reklamasjon:

Navn: _____

Adresse: _____

Postnr./sted: _____

Kontaktperson: _____

Tlf.nr.: _____

Opplysninger om kjøretøyet:

Produksjonskode (strekkode nr.): _____

Produksjonsdato: _____

Kontrollnr. ("Controllo") _____

Kjøpsdato: _____

Reklamasjonens art: _____

Med vennlig hilsen

Peg Pérego S.p.A. / Maki A/S

MONTERINGSANVISNING

OBS!

ALLE MONTERINGSOPERASJONENE MÅ KUN UTFØRES AV VOKSNE.

VÆR VARSOM NÅR KJØRETØYET TAS UT AV EMBALLASJEN ALLE SKRUENE OG SMÅ DELER FINNER MAN I EN POSE INNE I EMBALLASJEESKEN.

DET KAN HENDE BATTERIET ALLEREDE ER INNSATT I PRODUKTET.

MONTERING

- 1 • Pakk ut motorsykkelen, og la den hvile på sidestøtten slik at monteringen går lettere.
- 2 • Trykk på plass eksorsrørets to endestykker.
- 3 • Trykk på plass glassplaten til den bakre vingen.
- 4 • Trykk på plass den bakre vingen til motorsykkelen ramme.
- 5 • Trykk på plass tankklokke.
- 6 • Sett klaffen på instrumentpanelet inn øverst på dekslet. Drei deretter instrumentpanelet og trykk det på plass.
- 7 • Fest dekslet på den fremre gaffelen.
- 8 • Rykk helt til det høres et klikk.
- 9 • Fest dekslet med skruen som følger med.
- 10 • Sett på speilklistermerket som finnes i posen med klistermerkene.
- 11 • Sett på frontlysets glassplate. Begynn med å feste den nederste delen, fordi da er det enklere.
- 12 • Sett på motorsykelstyret.
- 13 • Koble gasspakens støpsel med støpslet fra tanken.
- 14 • Før støpslene inn i tanken.
- 15 • Legg på platen på motorsykelstyret.
- 16 • Fest platen med de to skruene som følger med.

STØTTEHJUL

ADVARSEL: DET FRARÅDES Å BRUKE HØYESTE HASTIGHET NÅR STØTTEHJULENE ER MONTERET FOR Å UNNGÅ FAREN FOR Å VELTE I SVINGER.

- 17 • For å montere støttehjulene må boltene på bakhjulet løsnes med nøkkelen som følger med. MERK: Hvis boltene kun dreier rundt, hold den fast fra motsatt side med en tang.
- 18 • Trekk ut skiven og avstandsstykket (ADVARSEL: Ikke kast avstandsstykket, fordi det må monteres igjen når støttehjulene ikke lenger skal brukes).
- 19 • Sett på støttehjulet.
- 20 • Sett på skiven.
- 21 • Sett på boltene.
- 22 • Stram skikkelig til med nøkkelen som følger med. Gjenta på den andre siden.
- 23 • Gå frem i omvendt rekkefølge for å ta av støttehjulene. Husk på å sette inn avstandsstykket før skiven og boltene.

STARTE KJØRETØYET

- 24 • Løsne setet ved å dreie den røde sperren over setet i posisjonen vist på fig. A.
- 25 • Løft opp og ta av setet.
- 26 • Koble batteriets støpsel med støpslet til det elektriske systemet.
- 27 • Skyv setet under tanken og sett det på plass. Hvis nødvendig, løft tanken forsiktig opp som vist på bildet. Drei den røde sperren over setet som vist på fig. B på bilde 24. Advarsel: Setet må alltid festes med sperren. Kjøretøyet er nå klart til bruk.
• VIKTIG INFORMASJON: Før kjøretøyet tas i bruk første gang må batteriet lades (se kapittelet VIKTIG INFORMASJON).

KJØRETØYETS EGENSKAPER OG BRUK

- 28 • A - Gasspak: Start motorsykkelen ved å dreie spaken mot deg som vist av pilen på bildet.
B - Horn: Trykk på knappen for å bruke hornet.
- 29 • Knapp for valg av hastighet: Fra fabrikken er motorsykkelen innstilt på første (laveste) hastighet. Trykk på knappen vist på bildet for å bruke andre (høyeste) hastighet. MERK: Knappen ligger under tanken, og for å nå knappen må setet åpnes og tas av.
- 30 • Brems pedal: Drei gasspaken fra deg og trykk med foten på bremsepedalen for å bremse.
- 31 • Sidestøtte: Må brukes når motorsykkelen er uten støttehjul.
- 32 • A - Dekkbane i gummi for bedre veigrep og mindre støy.
B - Fotoetsede detaljer med karbonfiber-effekt.
C - Fotoetsede sete for bedre feste

UTSKIFTING AV BATTERIET

ADVARSEL: BILDENE AV BATTERIENE ER KUN

VEILEDENDE. BATTERIET KAN AVVIKE FRA AVBILDET MODELL. FREMGANGSMÅTEN FOR UTSKIFTING OG LADING ER ALLIKEVEL DEN SAMME.

- 33 • Åpne setet som beskrevet tidligere.
- 34 • Løsne skruene på batterisperren. Trekk ut batterisperren.
- 35 • Koble batteriets støpsel fra støpslet til det elektriske systemet ved å trykke på sidene på støpslene.
• Trekk ut batteriet og skift det ut med et nytt. Sett batterisperren på plass og stram til skruene. Koble til støpslene, og sett på og fest setet.

LADE BATTERIET

ADVARSEL: LADINGEN AV BATTERIET OG ETHVERT INNGREP I DET ELEKTRISKE SYSTEMET MÅ UTFØRES AV EN VOKSEN. BATTERIET KAN OGSÅ LADES UTEN Å TA DET UT AV LEKETØYET.

- 36 • Åpne setet som beskrevet tidligere.
- 37 • Koble støpslet til det elektriske systemet A fra batteriets støpsel B ved å trykke på sidene av støpslene.
- 38 • Sett batteriladerens støpsel inn i en stikkontakt i henhold til vedlagte instruksjoner. Koble støpslet B med batteriladerens støpsel C.
- 39 • Når ladingen er ferdig, trekk batteriladerens støpsel ut av stikkontakten, og koble støpslet C fra støpslet B.
- 40 • Trykk støpslet B inn i støpslet A helt til et høres et klikk.
- 41 • Husk alltid å lukke og feste setet etterpå.

SVENSKA

PEG PEREGO® tackar er för att ni valt denna produkt. Sedan mer än 50 år tillbaka tar PEG PEREGO ut barn på åkturer; de nyfödda barnen med liggvagnar och sittvagnar och längre fram i åldern med leksaksfordon som har pedaler och är batteridrivna.

Upptäck hela vårt produktutbud, nyheter och annan information om Peg Perego på vår webbplats:

www.pegperego.com

VIKTIG INFORMATION

Läs noga denna bruksanvisning för att bekanta er med användning av modellen och för att lära ert barn att köra och ha roligt på ett korrekt och säkert sätt. Spara sedan handboken för varje framtida bruk.

Innan fordonet tas i bruk första gången ska batteriet laddas i 18 timmar. Om denna åtgärd inte iakttages kan det uppstå ohjälpliga skador på batteriet.

- år 3+
- Fordon med 1 plats
- 1 förseglat laddningsbart batteri 12V 8Ah med bly
- 1 drivhjul
- 2 motorer på 165 W
- Hastighet i 1:a växeln 3,5 Km/h
- Hastighet i 2:a växeln 7,4 Km/h

Peg Perego kan när som helst tillföra ändringar på modeller eller fakta i denna publikation, på grund av tekniska eller företagsrelaterade skäl.

SÄKERHETSFORESKRIFTER

Våra leksaker överensstämmer med de Europeiska säkerhetsföreskrifterna för leksaker (säkerhetskrav som förutses av EEC-rådet) och av "U.S. Consumer Toy Safety Specification". De är godkända av I.I.S.G. (Istituto Italiano Sicurezza Giocattoli). Produkten är inte i överensstämmelse med föreskrifterna för trafiknormer på vägar och får alltså inte köras på allmänna vägar.



Peg Perego S.p.A. är certifierat enligt ISO 9001.

Certifieringen erbjuder kunder och användare garanti för insyn och förtroende för företagets arbetsmetod.

OBSERVERA! DET ÄR ALLTID NÖDVÄNDIGT MED ÖVERVAKNING AV EN VUXEN PERSON.

- OBSERVERA! Ej lämplig för barn under 36 månader på grund av förekomst av små delar som kan sväljas eller andas in.
- Använd fordonet på öppna platser, på avstånd från alla typer av faror.
- Använd inte fordonet på allmänna vägar, där det är trafik eller parkerade bilar, på branta sluttningar, i närheten av trappsteg, trappor, vattendrag eller simbasänger.
- Barnen ska alltid bära skor när de använder fordonet.
- När fordonet är i funktion ska man vara uppmärksam på att barnen inte sätter händerna, fötterna eller andra delar av kroppen, kläder eller andra föremål, i närheten av delar i rörelse.
- Blöt inte fordonets beståndsdelar som motorer, elsystem, tryckknappar etc.
- Använd inte bensin eller andra brandfarliga ämnen i närheten av fordonet.
- Om fordonet inte är av typen med två plaster får det aldrig användas av mer än ett barn.

WEEE-DIREKTIV (endast EU)

- Denna produkt klassificeras då den inte längre är i bruk som farligt avfall och kan därför inte avskaffas som hushållsavfall, utan ska sorteras separat;
- Lämna avfallet på avsedda återvinningsstationer;
- Närvaro av farliga substanser i de elektriska komponenterna i denna produkt innebär en potentiell hälso- och miljöfara om produkterna inte bortskaffas korrekt.
- Den överkorsade soptunnan anger att produkten ska sorteras separat.



BORTSKAFFANDE AV BATTERIET

- Bidrag till skydd av miljön
- Det använda batteriet ska inte slängas bland hushållssoporna
- Ni kan lämna det i en batteriinsamling eller i särskild bortskaffning av avfall; information kan fås från er kommun.



VARNINGAR BATTERI

Laddning av batteriet får endast utföras och övervakas av vuxen.
Låt inte barn leka med batteriet.

LADDNING AV BATTERIET

- Ladda batteriet genom att följa de instruktioner som medföljer batteriladdaren och se alltid till att inte överstiga 24 timmar.
- Om ni laddar batteriet en bra stund så fort fordonet börjat tappa fart så undviker ni skador.
- Om ert fordon står stilla under en lång tid, kom ihåg att ladda batteriet och koppla ur det ur anordningen; upprepa omladdningen åtminstone var tredje månad.
- Batteriet får inte laddas upp och ned.
- Glöm inte batteriet i laddaren! Kontrollera regelbundet.
- Använd endast medföljande batteriladdare och originalbatterier från PEG PEREGO.
- Batteriet är förseglat och kräver inget underhåll.

VARNING

- BATTERIET INNEHÅLLER GIFTIGA FRÄTANDE ÄMNINGAR. MIXTRA INTE MED DET.
- Batteriet innehåller syrabaserad elektrolyt.
- Orsaka inte direktkontakt mellan batteriets poler och undvik häftiga stötar: risk för explosion och/eller brand.
- Under laddningen alstrar batteriet gas. Ladda batteriet på en välventilerad plats långt ifrån värmekällor och brännbara material.
- Uttjant batteri ska tas ur fordonet.
- Lägg inte batteriet på kläder eftersom de kan skadas.
- Använd endast batterier eller ackumulatorer av rekommenderad och överensstämmande typ.

VID EN LÄCKA

Skydda era ögon och undvik direkt kontakt med elektrolyten; skydda era händer.
Lägg batteriet i en plastpåse och följ instruktioner för bortskaffande av batterier.

OM HUDEN ELLER ÖGONEN SKULLE KOMMA I KONTAKT MED ELEKTROLYTEN

Skölj den utsatta kroppsdelens i rikligt med rinnande vatten.

Rådfråga omedelbart läkare.

OM ELEKTROLYTEN SVÄLS

Skölj munnen och spotta.
Rådfråga omedelbart läkare.

UNDERHÅLL OCH SKÖTSEL AV FORDONET

- Leksaken bör inte lämnas på platser vars temperatur understiger noll grader. Om den skulle användas utan att den uppnått en temperatur över noll grader kan det orsaka oåterkalliga skador på motorn och batteriet.
- Kontrollera regelbundet fordonets skick, särskilt den elektriska anordningen, kontakternas anslutningar, skyddshöljerna och batteriladdaren. Om fel kan konstateras får det elektriska fordonet och batteriladdaren inte användas. Använd endast reservdelar av originaltyp PEG PEREGO vid reparationer.
- PEG PEREGO åtar sig inget ansvar i händelse av att det elektriska systemet utsatts för förändringar.
- Lämna inte batteriet eller fordonet i närheten av värmekällor som värmeelement, kaminer etc.
- Skydda fordonet från vatten, regn, snö etc.; om fordonet används på sand eller lerig mark kan tryckknappar, motorer och reducern skadas.
- Smörj regelbundet (med lättolja) halvröriga delar som lager, styrning etc.
- Fordonets ytor kan rengöras med en fuktigt trasa och vid behov med icke-slipande hushållsprodukter.
- Rengöringsarbetena får endast utföras av vuxna personer.
- Montera inte ned fordonets mekanismer eller motorer utan godkännande från PEG PEREGO.

FÖRSÄKRAN OM ÖVERENSSTÄMMELSE

PRODUKTNAMN
Ducati Hypermotard

PRODUKTENS IDENTIFIKATIONSKOD
IGMC0015

FORESKRIFTER FÖR REFERENS (original)

Allmänt Direktiv avseende leksakers säkerhet
2009/48/EEG

Standard EN 71 / 1 -2 -3
Standard EN62115

Direktiv om elektromagnetisk kompatibilitet
2004/108/EG

Standard EN55022 – EN55014

Europeiska direktivet WEEE 03/108/EG
Europeiska direktivet 2002/95/EG om begränsning av användning av vissa farliga ämnen i elektriska och elektroniska produkter
Direktiv Ftalat 2005/84/EG
Norm EN 60825-1

Produkten är inte i överensstämmelse med föreskrifterna för trafiknormer på vägar och får alltså inte köras på allmänna vägar.

FÖRSÄKRAN OM ÖVERENSSTÄMMELSE

Peg Perego S.p.A. försäkras på eget ansvar att den aktuella artikeln har provkörts internt och godkänts enligt gällande föreskrifter hos externa och oberoende laboratorier.

**DATUM OCH PLATS FÖR
UTSTÄLLANDET**
Italien - 15. 03. 2011

Peg Perego S.p.A.
via A. De Gasperi, 50
20862 Arcore (MB) – ITALIA

REGLER FÖR EN SÄKER KÖRNING

- För barnets säkerhet: innan fordonet sätts igång ska man noggrant läsa och följa instruktionerna härunder.
- Lär barnet att använda fordonet på korrekt sätt så att körningen blir säker och rolig.
 - Leksaken ska användas med försiktighet och därför krävs en förmåga att undvika att ramlar eller kollidera med föremål vilket kan skada användaren och andra personer.
 - Innan start ska man försäkra sig om att färdsträckan inte hindras av personer eller föremål.
 - Kör med händerna på styrstangen/ratten och håll alltid ögonen på vägen.
 - Bromsa i tid för att undvika krockar.

WARNING!

Produkten är utrustad med ett bromssystem som kräver att barnet korrekt instrueras av en vuxen.

2:a HASTIGHET (om sådan finns)

I början rekommenderar vi att man använder den 1:a växeln. Innan man lägger i 2:a hastigheten ska man försäkra sig om att barnet har lärt sig korrekt användning av styrstäng/ratt, av 1:a hastigheten, bromsen och att barnet är bekant med fordonet. **WARNING:** Det rekommenderas att inte använda den höga hastigheten med stabiliseringshjulen monterade för att undvika risk för att fordonet kan slå runt i kurvor.

OBS!

- Kontrollera att alla beslag/muttrar för fästning av hjulen sitter fast ordentligt.
- Om fordonet är verksamt i överbelastningstillstånd som t. ex. på fin sand, lerig mark eller mycket ojämn mark, kopplar strömbrytaren för överbelastning omedelbart från drivkraften. Försörjning av drivkraft startar igen några sekunder senare.
- Endast för fordon 12 och 24 Volt: i första hastighet är fordonet utrustat med differentiell effekt precis som riktiga bilar; på plana ytor och med bara ett barn ombord kan de två hjulen få olika hastighet och eventuell slirning/inbromsning av desamma.

HA ROLIGT UTAN AVBROTT: ha alltid en laddad batterisats som reserv, klar för användning.

PROBLEM?

FUNGERAR INTE FORDONET?

- Kontrollera att det inte finns fränkopplade kablar under gaspedalplattan.
- Kontrollera att tryckknappen för gaspedalen fungerar korrekt och byt ut den vid behov.
- Kontrollera att batteriet är anslutet till det elektriska systemet.

HAR FORDONET INGEN DRIVKRAFT?

- Ladda batterierna. Om problemet kvarstår efter laddningen ska man låta ett servicecentrum kontrollera batterierna och batteriladdaren.

SERVICETJÄNST

PEG PEREGO erbjuder efter försäljningen en direkt servicetjänst eller servicetjänst via ett nätverk av auktoriserade servicecentrum för eventuella reparationer eller utbyten och försäljning av originalreservdelar. För kontaktinformation till dessa servicecentrum, se informationen "Servicecentrum" som finns i förpackningen.

Vid kontakt med vår kundtjänst ska ni ha produktens serienummer nära tillhands. Konsultera reservdelssidan i bruksanvisningen för att identifiera serienumret.

PEG PEREGO står till tjänst för alla kunders behov. Därför är det oerhört viktigt och värdefullt för oss att få veta våra kunders åsikt, och blir vi väldigt tacksamma om ni efter att ha använt vår produkt skulle vilja fylla i FRÅGEFORMULÄR OM KONSUMENTENS TILLFREDSSTÄLLELSE som finns på Internet på följande adress:
www.pegperego.com och där ange eventuella kommentarer eller förslag.

REKLAMATIONSRÄTT

Lekfordonet har två års reklamationsrätt. Reklamationsrätten täcker lekfordonets alla delar vid normalt och korrekt bruk. Läs därför igenom bruksanvisningen nog innan lekfordonet tas i bruk. Fyll i blanketten nedan och förvara bruksanvisningen tillsammans med inköpskvittot att användas i händelse av reklamation.

Gör så här vid reklamation:

Vid ev. fel och brister bör du alltid kontakta inköpsstället. Av hänsyn till vår löpande kvalitetssäkring är det viktigt att du vid kontakt har nedanstående uppgifter om lekfordonet till hands. Om reklamationen inte kan klaras per telefon ska lekfordonet skickas till:

Maki A/S

Haarupvej 22D

8600 Silkeborg

Denmark

Tel.nr: +45 44476603

Mobilnr: +45 40304228

E-post: service@maki.dk

Webb: www.maki.dk

Vi tar bara emot lekfordon för reparation efter överenskommelse. Lekfordon som översänds utan överenskommelse tas inte emot.

Reklamationsblankett:

Namn: _____

Adress: _____

Postnr/ort: _____

Kontaktperson: _____

Tel.nr: _____

Uppgifter om lekfordonet:

Tillverkningskod (streckkodsnr): _____

Tillverkningsdatum: _____

Kontrollnr ("Controllo") _____

Inköpsdatum: _____

Reklamationens art: _____

Med vänlig hälsning

Peg Pérego S.p.A./Maki A/S

MONTERINGSINSTRUKTIONER

OBSERVERA

MONTERINGSARBETET FÅR ENDAST UTFÖRAS AV VUXNA PERSONER. VAR FÖRSIKTIG NÄR DU TAR UT FORDONET UR FÖRPACKNINGEN. ALLA SKRUVAR OCH SMÅ DELAR FINNS I EN PÅSE INNE I FÖRPACKNINGEN BATTERIET KAN EVENTUELLT REDAN SITTA I FORDONET.

MONTERING

- 1 • Avlägsna motorcykeln från emballaget och sänk stativet för att underlätta monteringen.
- 2 • Tryck fast avgasrörens två ändstycken.
- 3 • Tryck fast bakdelens ruta.
- 4 • Tryck fast bakdelen till motorcykelns ram.
- 5 • Tryck fast tanklocket.
- 6 • För in instrumentpanelens flik i skyddets övre del och vrid den därefter och tryck för att komplettera fastsättningen.
- 7 • För in skyddet i sätena på framgaffeln.
- 8 • Tryck i botten tills den klickar på plats.
- 9 • Fäst skyddet med skruven som erhålls.
- 10 • Sätt dit klistermärket med spegel som finns i påsen med klistermärken.
- 11 • Sätt fast rutan för den främre strålkastaren. För att underlätta denna uppgift rekommenderar vi att du först fäster framdelen.
- 12 • Sätt dit styret.
- 13 • Koppla gasreglagets kontakt med kontakten som kommer ut från tanken.
- 14 • För in kontakten i tanken.
- 15 • Sätt dit styrets platta.
- 16 • Fäst styrets platta med de två skruvarna som erhålls.

BALANSHJUL

WARNING: DET REKOMMENDERAS ATT INTE ANVÄNDA DEN HÖGA HASTIGHETEN MED STABILISERINGSHJULEN MONTERADE FÖR ATT UNDVIKA RISK FÖR ATT FORDONET KAN SLÅ RUNT I KURVOR.

- 17 • För att montera balanshjulen, skruva loss bultarna på bakhjulet med nyckeln som erhålls. OBS! om bulten "vrids utan motstånd", håll fast bulten på motsatta sidan med hjälp av en tång.
- 18 • Dra ut brickan och distanshållaren (WARNING: kasta inte distanshållaren. När du vill ta bort balanshjulen ska den sättas tillbaka på sin plats).
- 19 • Placera balanshjulet.
- 20 • För in brickan som togs bort tidigare.
- 21 • Sätt tillbaka bulten.
- 22 • Fäst det hela noggrant med nyckeln som erhålls. Upprepa detta på andra sidan.
- 23 • För att ta bort balanshjulen, utför arbetsmomentet i omvänd ordning och kom ihåg att sätta tillbaka distanshållaren innan brickan och bulten.

SÄTTA IGÅNG FORDONET

- 24 • Frigör sadeln genom att vrida det röda låset ovanför sadeln till läget som illustreras i rutan A.
- 25 • Hög och ta bort sadeln.
- 26 • Koppla batteriets kontakt med elanläggningens kontakt.
- 27 • Sätt tillbaka sadeln genom att föra in den under tanken. Om det behövs, lyft lätt på tanken enligt anvisningen på bilden. Vrid det röda låset ovanför sadeln enligt rutan B i bild 24. Varning: fäst alltid sadeln med låset. Fordonet är klart för användning.
- VIKTIG PÅMINNELSE Ladda batteriet innan fordonet används för första gången (se kapitel VIKTIG INFORMATION).

FORDONETS EGENSKAPER OCH HUR DET ANVÄNDS

- 28 • A-Gasreglage: för att sätta igång motorcykeln, vrid det gröna handtaget nedåt enligt pilen på bilden.
B-Signalhorn: Håll ner knappen för att aktivera signalhornet.
- 29 • Hastighetsväxlare: motorcykeln har förutsetts för att köra på första hastighet när den lämnar fabriken (lägsta hastighet). För att kunna lägga i den andra hastigheten (högsta hastighet), tryck på knappen som visas på bilden. OBS! för att komma åt knappen, öppna och ta bort sadeln. Knappen sitter under tanken.
- 30 • Bromspedal: för att bromsa motorcykeln, vrid gasreglaget uppåt och tryck på bromspedalen med foten.
- 31 • Stativ: ska användas när motorcykeln har balanshjul.

- 32 • A-Slitrana av gummi för en större våghållning och tystgående funktion.
B-Fotoetsningar med kolfiber-effekt.
C-Sadel med fotoetsning för en högre greppförmåga

BYTE AV BATTERIET

VARNING: BATTERIERNAS RITNINGAR ÄR ENDAST EXEMPEL. DITT BATTERI KAN SKILJA SIG FRÅN MODELLEN SOM VISAS. DET ÄVENTYRAR INTE BYTETS SEKVENNS OCH LADDNINGEN SOM VISAS.

- 33 • Öppna sadeln enligt beskrivning ovan.
34 • Skruva loss batterihållarens skruvar. Avlägsna batterihållaren.
35 • Koppla ur batteriets kontakt från elanläggningen genom att trycka på sidorna av kontaktarna.
• Dra ut batteriet och byt ut det mot ett nytt. Sätt tillbaka batterihållaren och skruva tillbaka skruvarna. Koppla kontaktarna, sätt tillbaka och fäst sadeln.

LADDNING AV BATTERIET

VARNING: BATTERIETS LADDNING OCH VILKEN SOM HELST ÅTGÅRD PÅ ELANLÄGGNINGEN SKA UTFÖRAS AV VUXNA. BATTERIET KAN LADDAS ÄVEN UPP UTAN ATT DET BEHOVS TA BORT FRÅN LEKSAKEN.

- 36 • Öppna sadeln enligt beskrivning ovan.
37 • Koppla ur elanläggningens kontakt A från batteriets kontakt B genom att trycka på sidan.
38 • För in batteriladdarens kontakt till ett hushållsuttag enligt instruktionerna i bilaga. Koppla kontakten B med batteriladdarens kontakt C.
39 • När batteriets laddats, koppla från batteriladdaren från hushållsuttaget och koppla sedan ur kontakten C från kontakten B.
40 • För in kontakten B i botten tills den klickar på plats i kontakten A.
41 • När arbetet slutförts, kom alltid ihåg att stänga och fästa sadeln.

TÜRKÇE

PEG PEREGO® bu ürünü tercih ettiğiniz için size teşekkür ediyor. 50 yılı aşkın bir süredir PEG PEREGO çocukları gezmeye götürüyor; doğar doğmaz o meşhur bebek arabaları ve pusetleri ile, daha sonra ise pedallı veya bataryalı eşsiz oyuncak arabaları ile.

Peg Peregö dünyasındaki tüm ürün serisini, yenilikleri ve diğer bilgileri sitemizde bulabilirsiniz:

www.pegperegö.com

ÖNEMLİ BİLGİLER

Bu kullanım kılavuzunu, modelin kullanımına alışmak ve de çocuğunuza doğru, güvenli ve eğlenceli sürüşü öğretmek için dikkatlice okuyunuz. Daha sonraki herhangi bir gereksinim için kılavuzu saklayınız.

Aracın ilk kullanımında bataryayı 18 saat şarjda tutunuz. Bu işlemin yapılmaması, bataryada telafisi mümkün olmayan zararlara sebep olabilir.

- yaş 3+
- 1 kişilik araç
- 1 adet 12V 8Ah doldurulabilir sızdırmaz kurşun batarya
- 1 adet motorlu çekici tekerleği
- 2 adet 165 W motor
- 1. viteste 3,5 Km/s hız
- 2. viteste 7,4 Km/s hız

Peg Peregö istediği zaman bu yayında tanıtılmış modellere, teknik veya şirket içi sebeplerden dolayı değişiklik yapma hakkını saklı tutar.

UYGUNLUK BEYANI

ÜRÜN ADI

Ducati Hypermotard

ÜRÜN TANIMLAMA KODU

IGMC0015

REFERANS DÜZENLEMELER (esas)

2009/48/CE sayılı Genel Oyuncak Güvenliği

Direktifi

Standart No. EN 71 / I -2 -3

Standart No. EN62115

2004/108/CE sayılı Elektromanyetik Uyum Direktifi

Standart No. EN55022 – EN55014

03/108/CE sayılı RAEE Avrupa Direktifi

2002/95/CE sayılı RoHS Avrupa Direktifi

2005/84/CE sayılı Ftalein Direktifi

EN 60825-1 Standardı

Yolda seyir konusundaki trafik düzenlemelerine uygun olmadığından dolayı kamuya açık yollarda seyir edemez.

UYGUNLUK BEYANI

Peg Peregö S.p.A., söz konusu ürünün şirket bünyesinde gerekli testlere ve yürürlükteki yasal düzenlemelerin öngördüğü bağımsız laboratuvar testlerine tabi tutulduğunu, kendi sorumluluğu altında, beyan etmektedir.

VERİLİŞ YERİ VE TARİHİ

İtalya - 15. 03. 2011

Peg Peregö S.p.A.
via A. De Gasperi, 50
20862 Arcore (MB) – ITALIA

EMNİYET STANDARTLARI

Oyuncaklarımız Avrupa Birliği Konseyinin oyuncaklar için öngördüğü güvenlik niteliklerine ve "A.B.D. Tüketici Oyuncak Güvenliği Nitelikleri" ne uygundur. I.I.S.G. (İtalyan Oyuncak Güvenliği Kurumu) tarafından onaylanmıştır. Yolda seyir konusundaki trafik düzenlemelerine uygun olmadığından dolayı kamuya açık yollarda seyir edemezler.



Peg Peregö S.p.A. ISO 9001 Sertifikalıdır.

Bu sertifika ile müşterilere ve tüketicilere kurumun şeffaf işleyişinin ve tam bir güven ortamının garantisi verilmektedir.

DİKKAT! DAİMA BİR YETİŞKİNİN DENETİMİ GEREKLİDİR.

- DİKKAT! Solunabilecek veya yutulabilecek küçüklükte parçalar bulunduğundan 36 aylıktan küçük çocuklar için uygun değildir.
- Aracı açık alanlarda, tehlikeden uzak yerlerde kullanınız.
- Aracı, trafiğin ve park halindeki arabaların bulunduğu halka açık yollarda, dik yokuşlarda, basamak ve merdivenlerin, su kanallarının ve havuzların yakınında kullanmayınız.
- Aracın kullanımı esnasında çocuklar daima ayakbağı giymiş olmalıdır.
- Araç çalışırken çocukların ellerini, ayaklarını veya vücutlarının diğer uzuvlarını, giysilerini veya başka eşyalarını aracın hareketli aksamlarına koymadıklarına dikkat ediniz.
- Aracın motorlar, tesisatlar, düğmeler vs. gibi bileşenlerini asla ıslatmayınız.
- Aracın yakınında benzin veya başka yanıcı maddeler kullanmayınız.
- Bu araç, çift kişilik araçlar kategorisine girmediği takdirde kesinlikle sadece bir çocuk tarafından kullanılmalıdır.

RAEE DİREKTİFİ (sadece AB)

- Bu araç kullanım ömrü sonunda RAEE olarak sınıflandırılmış bir atık teşkil eder ve bu nedenle kentsel bir atık olarak imha edilmemelidir, ayrı atık toplama tabi tutulmalıdır;
- Atığı tahsis edilen özel çevresel tecrit yerlerine teslim ediniz;
- Uygun şekilde imha edilmedikleri takdirde, bu ürünün elektrik bileşenlerinde bulunan tehlikeli maddeler insan sağlığı bakımından tehlike kaynağı oluşturur;
- Üzerinde çarpı işareti bulunan çöp bidonu, ürünün ayrı çöp toplama ile toplanması gerektiğini belirtir.



BATARYANIN İMHASI

- Çevrenin korunmasına katkıda bulununuz.
- Kullanılmış batarya ev atıklarının arasına atılmamalıdır.
- Kullanılmış bataryaları toplama veya özel atık imha merkezine bırakabilirsiniz; yerel idarenizden bilgi alınız.



BATARYA İLE İLGİLİ UYARILAR

Batarya doldurma işlemi sadece yetişkinler tarafından yapılmalı ve denetlenmelidir.
Çocukların batarya ile oynamasına izin vermeyiniz.

BATARYANIN DOLDURULMASI

- Bataryayı şarj cihazıyla birlikte verilen bilgiler doğrultusunda ve 24 saati geçirmemeye dikkat ederek şarj ediniz.
- Araç hız kesmeye başladığında bataryayı zamanında şarj ederseniz, zararlardan korunursunuz.
- Aracınızı uzun bir süre kullanmayacaksanız, bataryayı şarj etmeyi ve tesisatın ayırmaı unutmayınız; şarj işlemi her üç ayda bir tekrarlayınız.
- Batarya ters konumda şarj edilmemelidir.
- Bataryayı şarjda unutmayınız! Düzenli aralıklarla kontrol ediniz.
- Ürünle birlikte verilen şarj cihazını ve orijinal PEG PEREGO bataryasını kullanınız.
- Batarya sızdırmazdır ve bakım gerektirmez.

DİKKAT

- BATARYA AŞINDIRICI ZEHİRLİ MADDELER İÇERİR.
ELLE MÜDAHALE ETMEYİNİZ.
- Batarya asit bazlı elektrolit içermektedir.
- Bataryanın kutup başları arasında direk kontak oluşturmayınız, sert darbelerden kaçınınız: patlama ve/veya yangın tehlikesi söz konusudur.
- Şarj esnasında batarya gaz üretir. Bataryayı iyi havalandırılan bir yerde, ısı kaynaklarından ve yanıcı maddelerden uzakta şarj ediniz.
- Bitmiş batarya araçtan çıkartılmalıdır.
- Bataryanın gıysilerin üstüne konulması tavsiye edilmez; zarar görebilirler.
- Sadece tavsiye edilen veya benzer tipte batarya veya akümülatör kullanınız.

BİR AKINTI VARSA

Gözlerinizi koruyun; elektrolitle doğrudan temastan kaçınınız. Ellerinizi koruyun.
Bataryayı bir plastik torbaya koyup batarya imha talimatlarını uygulayın.

EĞER DERİNİZ VEYA GÖZLERİNİZ ELEKTROLİTLE TEMAS ETTİYSE

Bulaşmış bölgeyi akar haldeki bol su ile yıkayın.
Hemen bir doktora danışın.

ELEKTROLİT YUTULURSA

Ağzınızı çalkalayın ve tükürün.
Hemen bir doktora danışın.

ARACIN MUHAFAZASI VE BAKIMI

- Bu çocuk oyuncuğunu sıfırın altında sıcaklığa sahip yerlerde bırakmanız tavsiye edilmez. Eğer sıcaklığı sıfırın üstünde olan bir yere alınmadan kullanılırsa, oyuncuğun motoru ve aküsü tamir edilemez şekilde hasar görebilir.
- Düzenli olarak aracın durumunu, özellikle elektrik tesisatını, priz bağlantılarını, koruma kılıflarını ve şarj cihazını kontrol ediniz. Hasardan emin olunması halinde elektrikli araç ve şarj cihazı kullanılmamalıdır. Tamirat için sadece orijinal PEG PEREGO yedek parçalarını kullanınız.
- PEG PEREGO elektrik tesisatına elle müdahale edilmesi halinde hiçbir sorumluluk kabul etmez.
- Bataryaları veya aracı kalorifer, şömine, vb. ısı kaynakları yanında bırakmayınız.
- Aracı su, yağmur, kar vb. den koruyunuz; kum veya çamur üzerinde kullanım düğme, motor ve redüktöre zarar verebilir.
- Düzenli olarak, yatak, direksiyon donanımı, vb. hareket eden parçaları (ince yağ ile) yağlayınız.
- Aracın yüzeyi nemli bir bezle, gerekirse aşındırıcı olmayan ev temizlik ürünleri ile temizlenebilir.
- Temizlik işlemleri sadece yetişkinler tarafından yapılmalıdır.
- PEG PEREGO'nun yetkisi olmaksızın, aracın mekanizmalarını ve motorunu asla sökmeyiniz.

GÜVENLİ BİR SÜRÜŞ İÇİN KURALLAR

- Çocuğunuzun güvenliği için: aracı çalıştırmadan önce aşağıdaki talimatları dikkatlice okuyup uygulayınız.
- Güvenli ve eğlenceli bir sürüş için çocuğunuza aracın doğru kullanımını öğretiniz.
 - Oyuncak, kullanıcının ve üçüncü şahısların yaralanmasına yol açabilecek düşme ve devrilmeleri önlemek için ustalık gerektirdiğinden dikkatlice kullanılmalıdır.
 - Yola çıkmadan önce parkur üzerinde insanlar ya da eşyalar bulunmadığından emin olunuz.
 - Gidonu/direksiyonu iki elle kavramak ve daima yola bakmak gereklidir.
 - Çarpışmaları önlemek için zamanında fren yapılı.

DİKKAT!

Ürün, çocuğa bir yetişkin tarafından uygun eğitimin verilmesini gerektiren bir frenleme sistemi ile donatılmıştır.

2.HIZ (eğer varsa)

Başlangıçta 1. vitesin kullanılması önerilmektedir. 2. hıza takmak için, çocuğunuzun gidonu/direksiyonu, 1. hızı, freni doğru kullanmayı öğrenmiş olduğundan ve araca alıştığından emin olunuz.

UYARI: Aracın virajlarda devrilmesini önlemek için sabitleme tekerleri takılı haldeyken yüksek hızlarda kullanılmaması önerilir.

DİKKAT!

- Tüm tekerlek vidalarının/somunlarının iyice sıkıştırılmış olduğunu kontrol ediniz.
- Aracın, yumuşak kum, çamur ya da çok gevşek toprak gibi aşırı yük bindirecek koşullarda hareket ettirilmesi durumunda elektrik akımı ani olarak kesilecektir. Aracın tekrar güç kazanması birkaç saniye sürecektir.
- Sadece 12 ve 14 Volt'luk araçlar için: İlk hızda, araç gerçek otomobillerdeki gibi diferansiyel etkisi ile donatılmıştır; düz zeminler üzerinde ve tek bir çocukla, iki tekerlek kayma/yavaşlama olasılığı ile birlikte çeşitli hızlara sahip olabilir.

KESİNTİSİZ EĞLENCE yedekte bir batarya setini devamlı dolu olarak kullanıma hazır tutunuz.

SORUN MU VAR?

ARAÇ ÇALIŞMIYORSA

- Hız pedalinin altındaki kablo bağlantılarının kesilmiş olup olmadığını kontrol edin
- Hız pedalinin çalışıp çalışmadığını kontrol edin ve çalışmıyorsa yeni parçayla değiştirin.
- Bataryanın elektrik aksamina takılı olup olmadığını kontrol edin.

ARAÇ GÜÇ KAYBEDİYORSA

- Bataryaları doldurun. Sorun doludundan sonra da devam ediyorsa bataryayı ve batarya şarj cihazını ilgili bir merkeze kontrol ettirin.

DESTEK HİZMETİ

PEG PEREGO olası tamiratlar, değişimler ve orijinal yedek parça satışları için, doğrudan veya yetkili bayiler ağı aracılığıyla, satış sonrası destek hizmeti vermektedir.
"Destek merkezlerine" ulaşmak için bu kullanım kılavuzunun arka kapağına bakınız.

Herhangi bir rapor için, ürüne karşılık gelen seri numarasının elde bulundurulması gerekmektedir. Seri numarasını öğrenmek için yedek parçalar ile ilgili sayfaya bakınız.

Peg Perego olarak tüketicilerin her türlü gereksinimini en iyi şekilde karşılamak üzere daima onlara hizmet etmeye hazırız. Dolayısıyla, müşterilerimizin görüş ve önerileri bizim için son derece önemli ve değerlidir. Bu nedenle, bir ürünümüzü satın alıp kullandıktan sonra, görüş ve önerilerinizi bildirmek üzere Internet üzerinde www.pegperego.com adresinde yer alan MÜŞTERİ MEMNUNİYETİ FORMUNU doldurursanız size gerçekten minnettar kalacağız.

MONTAJ TALİMATLARI

DİKKAT

MONTAJ İŞLEMLERİ SADECE YETİŞKİNLER TARAFINDAN YAPILMALIDIR.
ARACI AMBALAJINDAN ÇIKARIRKEN DİKKAT EDİNİZ.
BÜTÜN VİDALAR VE UFAK PARÇALAR AMBALAJIN İÇİNDEKİ BİR TORBANIN İÇİNDE BULUNMAKTADIR.
BATARYA HÂLİHAZIRDA ARACIN İÇ KISMINA YERLEŞTİRİLMİŞ OLABİLİR.

MONTAJ

- Motosikleti ambalajından çıkarın ve montaj işlemlerini kolaylaştırmak için ayağı indirin.
- Egzoz borularının iki ucunu bastırarak yerine oturtun.
- Arka camı bastırarak yerine oturtun.
- Arka kuyruğu bastırarak motosikletin gövdesine oturtun.
- Yakıt kapağını bastırarak yerine oturtun.
- Gösterge panosu kanatçığını kapağın üst bölümüne takın ve döndürüp çevirerek tam olarak takılmasını sağlayın.
- Kapağı ön çatal soketlere takın.
- Tıklayana kadar bastırın.
- Verilen vidaları kullanarak kapağı sabitleyin.
- Yapıştırıcı paketinde bulunan gümüş renkli yapıştırıcıyı uygulayın.
- Ön far camını takın. Bu işlemi kolaylaştırmak için, öncelikle alt bölümü takın.
- Gidonu takın.
- Gaz terminalini, yakıt deposundan çıkan terminale bağlayın.
- Terminaleri yakıt deposuna takın.
- Gidon plakasını uygulayın.
- Verilen iki vidayı kullanarak gidon plakasını sabitleyin.

DENGELEME TEKERLEKLERİ

UYARI: ARACIN VİRAJLARDA DEVRİLMESİNİ ÖNLEMEK İÇİN SABİTLEME TEKERLEKLERİ TAKILI HALDEYKEN YÜKSEK HIZLARDA KULLANMAMANIZ ÖNERİLİR.

- Dengeleme tekerleklerini takmak için, arka tekerleğin civatalarını verilen anahtarla kullanarak sökün. NOT: Civata sökülmezse, civatayı diğer tarafından bir kerpetenle tutun.
- Conta ve ara halkayı çıkarın (UYARI: Ara halkayı atmayın; dengeleme tekerleklerini çıkarmak isterseniz, bu ara halkayı yerine takmanız gerekecektir).
- Dengeleme tekerleklerini yerleştirin.
- Daha önce çıkardığınız contayı takın.
- Civatayı yerine takın.
- Verilen anahtarla sabitleyin. Yukarıdaki adımları diğer tarafta da tekrarlayın.
- Dengeleme tekerleklerini çıkarmak için, yukarıdaki adımları ters sırayla tekrarlayın ve ara halkayı conta ve civatadan önce takmanız gerektiğini unutmayın.

ARACIN ÇALIŞTIRILMASI

- Sele üzerindeki kırmızı mandalı panel A'da gösterilen konuma döndürerek, seleyi serbest bırakın.
- Seleyi kaldırıp çıkarın.
- Pil terminalini elektrik sistemi terminaline bağlayın.
- Seleyi yakıt deposunun altına kaydırarak yeniden takın. Gerekirse, depoyu şekilde gösterildiği gibi kaldırın. Sele üzerindeki kırmızı mandalı şekil 24'daki panel B'de gösterilen şekilde döndürün. Uyarı: Seleyi her zaman mandalla sabitleyin. Araç kullanıma hazırdır.
- ÖNEMLİ NOT: Aracı ilk defa kullanmadan önce pili şarj edin (bkz. ÖNEMLİ BİLGİLER bölümü).

ARACIN ÖZELLİKLERİ VE KULLANIMI

- A-Gaz: Motosikleti çalıştırmak için, gaz pedalını şekilde okla gösterilen şekilde döndürün.
B-Korna: Kornayı çalmak için düğmeye basın.
- Hız Seçme Düğmesi: Motosiklet fabrikadan çıktığında, birinci hızda (düşük hız) gidecek şekilde ayarlanmıştır. İkinci hızı (yüksek hız) kullanmak için, şekilde gösterilen düğmeye basın. NOT: Düğmeye erişmek için, seleyi açıp çıkarın. Düğme, yakıt deposunun altında bulunur.
- Fren Pedali: Fren yapmak için, gazı yukarı çevirin ve ayağınızı fren pedalına bastırın.
- Ayak: Dengeleme tekerlekleri motosiklete takılı olmadığından kullanılır.
- A-Daha iyi kavrama ve sessizlik için kauçuk sırt. B-Karbon fiber etkili fotograflar detaylar.

PİLİN DEĞİŞTİRİLMESİ

- UYARI: PİL ÇİZİMLERİ, SADECE GÖSTERİM AMAÇLIDIR. PİLİNİZ GÖSTERİLEN MODELDEN FARKLI OLABİLİR. BU DURUM, GÖSTERİLEN PİL DEĞİŞTİRME VE ŞARJ ETME DİZİSİNİ ETKİLEMEZ.
- 33 • Seleyi yukarıda açıklanan şekilde açın.
- 34 • PİL yuvasının vidalarını sökün. PİL yuvasını çıkarın.
- 35 • PİL terminalini, terminalleri yana doğru iterek elektrik sistemi terminalinden çıkarın.
- PİLİ çıkarın ve yeniden takın. PİL yuvasını yeniden yerleştirin ve vidaları sıkıştırın. Terminalleri yeniden bağlayın. Seleyi yeniden yerleştirin ve yerine kilitleyin.

PİLİN ŞARJ EDİLMESİ

- UYARI: PİL ŞARJ ETME İŞLEMİ VE TÜM ELEKTRİK SİSTEM MÜDAHALELERİ YETİŞKİN KİŞİLER TARAFINDAN YAPILMALIDIR. PİL, OYUNCAKTAN ÇIKARILMADAN ŞARJ EDİLEBİLİR.
- 36 • Seleyi yukarıda açıklanan şekilde açın.
- 37 • PİL terminalini (B) yana doğru iterek elektrik sistemi terminalinden (B) çıkarın.
- 38 • PİL şarj etme terminalini ekteki talimatları kullanarak bir duvar prizine takın. B terminalini, C şarj etme terminaline bağlayın.
- 39 • Şarj etme işlemi tamamlandığında, şarj cihazını duvar prizinden, C terminalini de B terminalinden çıkarın.
- 40 • B ucunu tıklayarak yerine oturana kadar A ucuna takın.
- 41 • Bu işlemin sonunda, seleyi kapatıp mandallamayı unutmayın.

РУССКИЙ

Компания PEG PEREGO® благодарит вас за то, что вы выбрали это изделие. Вот уже 50 лет, как компания PEG PEREGO гуляет с детьми. Сразу после рождения - на своих детских колясках, затем на прогулочных, а позже - на педальных и электрических игрушках.

Ознакомьтесь с полной гаммой продукции, новиками и другой информацией о мире компании Peg Perego на нашем сайте

www.pegperego.com

ВАЖНАЯ ИНФОРМАЦИЯ

Внимательно прочитайте настоящую инструкцию, чтобы ознакомиться с моделью и научить вашего ребенка правильному, безопасному и увлекательному вождению. Сохраните инструкцию для будущего использования.

Перед использованием игрушки в первый раз заряжайте батарею в течение 18 часов. Несоблюдение этого требования может непоправимо повредить батарею.

- лет 3+
- Игрушка для 1 ребенка
- 1 Необслуживаемая, свинцовая, перезаряжаемая батарея 12В 8Ач
- 1 ведущее колесо
- 2 двигателя 165 Вт-
- Скорость движения на 1-й скорости 3,5 км/ч
- Скорость движения на 2-й скорости 7,3 км/ч

Компания Peg Perego оставляет за собой право внести в любой момент изменения в модели и данные, приведенные в настоящем издании, по причинам технического или корпоративного характера.

НОРМЫ БЕЗОПАСНОСТИ

Наши игрушки соответствуют Европейским нормам по безопасности игрушек (требованиям по безопасности, предусмотренным Советом ЕЭС) и спецификации "U.S. Consumer Toy Safety Specification". Они также одобрены организацией I.I.S.G. (Итальянским институтом по безопасности игрушек). Они не соответствуют правилам дорожного движения, поэтому они не могут передвигаться по общественным дорогам.



Peg Perego S.p.A. сертифицирована по норме ISO 9001.

Сертификация гарантирует заказчикам и потребителям, что компания работает, соблюдая принципы гласности и доверия.

ВНИМАНИЕ! ИГРУШКА ДОЛЖНА ВСЕГДА ИСПОЛЬЗОВАТЬСЯ ПОД НАДЗОРОМ ВЗРОСЛОГО.

- **ВНИМАНИЕ!** Игрушка не предназначена для детей меньше 36 месяцев ввиду наличия мелких частей, которые могут попасть в пищевод или дыхательные пути.
- Используйте эту игрушку на открытом воздухе и в безопасном месте.
- Не использовать игрушку на общественных дорогах, в присутствии дорожного движения и запаркованных автомобилей, на резких уклонах, вблизи ступенек и лестниц, речек и бассейнов.
- При вождении игрушки дети должны всегда быть обутом.
- При работе игрушки обратите внимание на то, чтобы дети не помешали руки, ноги или другие части тела, одежду или другие предметы вблизи движущихся частей.
- Ни в коем случае не смачивайте такие компоненты игрушки, как двигатели, системы, кнопки и т.д.
- Не использовать бензин или прочие воспламеняющиеся вещества вблизи игрушки.
- Игрушкой должен пользоваться обязательно один ребенок, если она не входит в категорию игрушек для двух детей.

ДИРЕКТИВА WEEE (только для Евросоюза)

- В конце своего срока службы это изделие будет являться электронно-электрическим отходом, поэтому его нельзя будет утилизировать, как обычный городской отход, а необходимо подвергать дифференциации вторсырья;
- Сдавайте отход в специально предназначенные центры;
- Наличие опасных веществ, содержащихся в электрических компонентах этого изделия, превращает его в источник потенциальной опасности для здоровья человека и для окружающей среды в случае неправильной утилизации;
- Перечеркнутый мусорный контейнер указывает на то, что изделие подлежит дифференцированной утилизации.



УТИЛИЗАЦИЯ БАТАРЕИ

- Позаботьтесь о природе!
- Отработанную батарею не следует выбрасывать вместе с домашним мусором.
- Вы можете ее сдать в центр сбора отработанных батарей или утилизации специальных отходов; для справки обратитесь в местную администрацию.

**ДЕКЛАРАЦИЯ СООТВЕТСТВИЯ**

НАИМЕНОВАНИЕ ИЗДЕЛИЯ

Ducati Hypermotard

ИДЕНТИФИКАЦИОННЫЙ КОД ИЗДЕЛИЯ

IGMC0015

НОРМАТИВНО-СПРАВОЧНЫЕ ДОКУМЕНТЫ (исходные)

Общая директива о безопасности игрушек 2009/48/ЕС

Стандарт EN 71 / 1 -2 -3

Стандарт EN62115

Директива об электромагнитной совместимости 2004/108/ЕС

Стандарты EN55022 – EN55014

Европейская директива об отходах электрического и электронного оборудования (WEEE) 03/108/ЕС

Европейская директива об ограничении опасных веществ RoHS 2002/95/ЕС

Директива по фталатам 2005/84/ЕС

Норма EN 60825-1

Изделие не соответствует правилам дорожного движения, поэтому оно не может передвигаться по общественным дорогам.

ДЕКЛАРАЦИЯ СООТВЕТСТВИЯ

Компания Peg Perego S.p.A. с полной ответственностью заявляет, что указанное изделие прошло внутривзаводские испытания и было утверждено в соответствии с действующими нормами в независимых лабораториях третьих сторон.

ДАТА И МЕСТО ВЫДАЧИ

Италия - 15. 03. 2011

Peg Perego S.p.A.
via A. De Gasperi, 50
20862 Arcore (MB) – ITALIA

ПРЕДУПРЕЖДЕНИЯ ПО БАТАРЕЕ

Зарядка батареи должны выполнять только взрослые, только взрослым разрешается следить за процессом зарядки.

Не позволяйте детям играть с батареей.

ЗАРЯДКА БАТАРЕИ

- Зарядите батарею согласно инструкции, приложенной к зарядному устройству, в любом случае не заряжайте ее больше 24 часов.
- Сразу подзарядите батарею, как только игрушка начнет ехать медленнее, таким образом, батарея не повредится.
- Если вы долго не будете пользоваться игрушкой, не забывайте зарядить батарею и оставить ее отключенной от системы. Повторяйте операцию перезарядки минимум раз в три месяца.
- Батарею не следует заряжать в перевернутом положении.
- Не забывайте о перезаряжающейся батарее! Периодически проверяйте ее.
- Используйте только поставленное в комплекте зарядное устройство и фирменные батареи компании PEG PEREGO.
- Батарея герметичная и необслуживаемая.

ВНИМАНИЕ

- БАТАРЕЯ СОДЕРЖИТ ВРЕДНЫЕ КОРРОЗИЙНЫЕ ВЕЩЕСТВА. НЕ ВЫВОДИТЕ ЕЕ ИЗ СТРОЯ.
- Батарея содержит электролит на кислотной основе.
- Не замыкайте клеммы батареи, избегайте сильных ударов: опасность взрыва и/или воспламенения.
- Во время зарядки батарея вырабатывает газ. Заряжайте ее в хорошо вентилируемом месте, вдали от источников тепла и воспламеняющихся веществ.
- Отработавшую батарею следует снять из игрушки.
- Не рекомендуется прикадывать батарею к одежде, поскольку она может повредить ее.
- Используйте лишь только батареи или зарядные устройства рекомендованного или аналогичного типа.

В СЛУЧАЕ УТЕЧКИ

Защитите глаза; избегайте непосредственный контакт с электролитом: защитите руки. Кладите батарею в полиэтиленовую сумку и выполните инструкцию по сдаче батарей в утиль.

В СЛУЧАЕ КОНТАКТА КОЖИ ИЛИ ГЛАЗ С ЭЛЕКТРОЛИТОМ

Промыть большим количеством проточной воды поврежденный участок. Немедленно обратитесь к врачу.

В СЛУЧАЕ ПРОГЛАТЫВАНИЯ ЭЛЕКТРОЛИТА

Прополощите рот и выплюньте. Немедленно обратитесь к врачу.

ОБСЛУЖИВАНИЕ И УХОД ЗА ИГРУШКОЙ

- Не рекомендуется оставлять игрушку при температуре ниже нуля. Использование при отрицательной температуре может вызвать необратимые повреждения мотора и батареи.
- Периодически проверяйте состояние игрушки, особенно электрической системы, подключение разъемов, защитные крышки и зарядное устройство. При обнаружении явных дефектов электрическую игрушку и зарядное устройство не следует использовать. Для ремонта применяйте только фирменные запасные части производства компании PEG PEREGO.
- Компания PEG PEREGO не несет никакой ответственности в случае вывода из строя электрической системы.
- Не оставляйте батареи или игрушку вблизи таких источников тепла, как отопительных батарей, каминов и т.д.
- Защитите игрушку от воды, дождя, снега и т.д.; ее эксплуатация по песку или грязи может повредить кнопки, двигатели и редукторы.
- Периодически смажьте (легким маслом) движущиеся части, такие как подшипники, руль и т.д.
- Наружная поверхность игрушки можно чистить влажной тканью и, при необходимости, не абразивными бытовыми моющими средствами.
- Операции по чистке должны выполнять только взрослые.
- Ни в коем случае не разбирайте механизмы игрушки или двигателя, если на то не имеет разрешение компании PEG PEREGO.

ПРАВИЛА БЕЗОПАСНОГО ВОЖДЕНИЯ

Для безопасности вашего ребенка: перед включением игрушки прочтите и тщательно выполняйте настоящую инструкцию.

- Научите вашего ребенка правильно пользоваться игрушкой для ее безопасного и приятного управления.
- Используйте игрушку с осторожностью, так как управление требует определенного мастерства, во избежание падения, столкновений, причинения вреда пользователю и третьим лицам.
- Перед началом езды убедитесь, что на пути следования нет людей или предметов.
- При вождении держите руки на руле и всегда смотрите на дорогу.
- Тормозите заблаговременно во избежание столкновений.

ВНИМАНИЕ!

Для правильного использования тормозной системы данного устройства ребенок должен получить от взрослого необходимые инструкции.

2-Я СКОРОСТЬ (при наличии)

Сначала рекомендуем использовать 1-ю скорость. Перед подключением 2-й скорости убедитесь, что ребенок усвоил правильное пользование руля, 1-й скорости, тормоза, а также, что он знаком и может управлять игрушкой. **ВНИМАНИЕ!** Во избежание опасности опрокидывания мотоцикла на поворотах рекомендуется не двигаться на высоких скоростях при установленных поддерживающих колесах.

ВНИМАНИЕ!

- Убедитесь в том, что все крепежные накладки и гайки колес надежно закреплены.
- Если игрушка работает в условиях перегрузки, например на мягком песке, грязи или очень неровных поверхностях, выключатель перегрузки немедленно снижает мощность. Поддача мощности будет восстановлена спустя несколько секунд.
- Только для игрушек на 12 и 24 Вольт: на первой скорости игрушка имеет эффект дифференциала, как и настоящие автомобили; на ровном грунте и с одним лишь ребенком на борту, два колеса могут крутиться с разной скоростью, с возможным их проскальзыванием или замедлением.

РАЗВЛЕЧЕНИЕ БЕЗ ПЕРЕРЫВОВ: держите запасной комплект заряженных батарей готовым к применению.

ЧТО-ТО НЕ ТАК?!

ИГРУШКА НЕ РАБОТАЕТ?

- Проверьте, не отсоединились ли кабели под пластиной акселератора.
- Проверьте исправность кнопки акселератора и при необходимости замените ее.
- Убедитесь, что батарея подключена к электрической системе.

У ИГРУШКИ МАЛО МОЩНОСТИ?

- Зарядите батареи. Если после зарядки проблема не устранилась, сдайте батареи и зарядное устройство на проверку в сервисный центр.

СЛУЖБА ОБСЛУЖИВАНИЯ

Компания PEG PEREGO предлагает услуги службы послепродажного обслуживания, непосредственно или через сеть уполномоченных сервисных центров, для выполнения ремонта, замены и продажи фирменных запасных частей. Чтобы связаться с сервисными центрами смотрите проспект "Сервисные центры", имеющийся в упаковке.

При любом обращении необходимо сообщить серийный номер вашего устройства. Для его определения обратитесь к странице, посвященной запасным частям.

Peg Perago находится к услугам своих клиентов для полного удовлетворения всех их требований. Поэтому, для нас очень важно знать мнение наших клиентов. В связи с этим мы будем вам признательны, если после использования нашего изделия вы заполните анкету об удовлетворенности потребителя, которую можно найти на сайте в Интернете: www.pegperago.com, высказывая свои замечания или рекомендации.

ИНСТРУКЦИЯ ПО СБОРКЕ

ВНИМАНИЕ

ОПЕРАЦИИ ПО МОНТАЖУ ДОЛЖНЫ ВЫПОЛНЯТЬ ТОЛЬКО ВЗРОСЛЫЕ. БУДЬТЕ ВНИМАТЕЛЬНЫ ПРИ ИЗЪЕМЕНИИ ИГРУШКИ ИЗ УПАКОВКИ. ВСЕ ВИНТЫ И МЕЛКИЕ ДЕТАЛИ НАХОДЯТСЯ В ПАКЕТЕ ВНУТРИ УПАКОВКИ. БАТАРЕЯ МОЖЕТ БЫТЬ УЖЕ УСТАНОВЛЕНА НА ИГРУШКУ.

МОНТАЖ

- Достаньте мотоцикл из упаковки и опустите упор для удобства сборочных операций.
- Наденьте на выхлопные трубы два наконечника.
- Нажав, установите на место стекло заднего фонаря.
- Вставьте задний фонарь в корпус мотоцикла.
- Установите на место крышку горловины топливного бака.
- Вставьте выступ приборного щитка в верхнюю часть поверхности крышки, затем поверните и нажмите, пока деталь не войдет полностью.
- Вставьте щиток в гнезда передней вики.
- Прижмите щиток до щелчка.
- Закрепите щиток с помощью винтов, входящих в комплект.
- Прикрепите наклейку серебристого цвета, имеющуюся в пакете с наклейками.
- Установите стекло передней фары. Для облегчения этой операции сначала прикрепите нижнюю часть.
- Вставьте руль.
- Подсоедините разъем дросселя к разъему, выступающему из топливного бака.
- Вставьте разъемы в топливный бак.
- Установите на руль пластинку.
- Закрепите пластинку на руле с помощью двух винтов, входящих в комплект.

ПОДДЕРЖИВАЮЩИЕ КОЛЕСА

ВНИМАНИЕ! ВО ИЗБЕЖАНИЕ ОПАСНОСТИ ОПРОКИДЫВАНИЯ МОТОЦИКЛА НА ПОВОРОТАХ РЕКОМЕНДУЕТСЯ НЕ ДВИГАТЬСЯ НА ВЫСОКИХ СКОРОСТЯХ ПРИ УСТАНОВЛЕННЫХ ПОДДЕРЖИВАЮЩИХ КОЛЕСАХ.

- Для установки поддерживающих колес отвинтите болты заднего колеса с помощью гаечного ключа, входящего в комплект. **ПРИМЕЧАНИЕ.** Если болт не отвинчивается, удерживайте болт с другой стороны плоскогубцами.
- Снимите шайбу и проставку. (**ВНИМАНИЕ!** Не выбрасывайте проставку, вам придется установить ее на место, когда вы захотите снять поддерживающие колеса.)
- Установите поддерживающее колесо.
- Установите ранее снятую шайбу.
- Установите на место болт.
- Затяните болт с помощью гаечного ключа, входящего в комплект. Повторите вышеуказанные действия с другой стороны.
- Чтобы снять поддерживающие колеса, повторите указанные действия в обратном порядке, не забыв установить на место проставку, а затем шайбу и болт.

ЭКСПЛУАТАЦИЯ МОТОЦИКЛА

- Разблокируйте седло, повернув красный фиксатор на седле в положение, показанное на стороне А этого рисунка.
- Приподнимите и снимите седло.
- Соедините разъем аккумулятора с разъемом электрической системы.
- Установите на место седло, вдвинув его под топливный бак. При необходимости приподнимите седло, как показано на рисунке. Поверните красный фиксатор на седле, как показано на стороне В рисунка 24. **Внимание!** Обязательно закрепите седло с помощью фиксатора. Мотоцикл готов к эксплуатации.
- ВАЖНОЕ ЗАМЕЧАНИЕ.** Перед первым использованием мотоцикла зарядите аккумулятор (см. раздел «ВАЖНАЯ ИНФОРМАЦИЯ»).

ХАРАКТЕРИСТИКИ МОТОЦИКЛА И ЕГО ЭКСПЛУАТАЦИЯ

- А – Дроссель: для запуска мотоцикла поверните ручку управления дросселем вниз, как показано на рисунке стрелкой.

В – Звуковой сигнал: для включения звукового сигнала нажмите кнопку.

- 29 • Кнопка переключателя скорости: при выпуске мотоцикла с завода-изготовителя он отрегулирован для движения на первой скорости (низкая скорость). Чтобы включить вторую скорость (более высокая скорость), нажмите кнопку, изображенную на рисунке. ПРИМЕЧАНИЕ. Для доступа к кнопке откройте и снимите седло. Кнопка находится под топливным баком.
- 30 • Педаль тормоза: для торможения поверните ручку управления дросселем вверх, а ногой нажмите на педаль тормоза.
- 31 • Упор: используется, когда мотоцикл не имеет поддерживающих колес.
- 32 • А – Резиновое колесо для лучшего сцепления с дорогой и бесшумного хода.
В – Фотолитографические детали с эффектом углеродного волокна.
С – Фотолитографическая поверхность седла для плотной посадки.

ЗАМЕНА АККУМУЛЯТОРА

ВНИМАНИЕ! РИСУНКИ АККУМУЛЯТОРА НОСЯТ ИСКЛЮЧИТЕЛЬНО ИЛЛЮСТРАТИВНЫЙ ХАРАКТЕР. ВАШ АККУМУЛЯТОР МОЖЕТ ОТЛИЧАТЬСЯ ОТ ПОКАЗАННОЙ МОДЕЛИ. ЭТО НЕ ВЛИЯЕТ НА ПОСЛЕДОВАТЕЛЬНОСТЬ ОПЕРАЦИЙ ПО ЗАМЕНЕ И ЗАРЯДКЕ.

- 33 • Откройте седло, как описано выше.
- 34 • Отвинтите винты держателя аккумулятора. Снимите держатель аккумулятора.
- 35 • Отсоедините разъем аккумулятора от разъема электрической системы, потянув разъемы в разные стороны.
• Снимите аккумулятор и установите на его место новый. Установите на место держатель аккумулятора и затяните винты. Соедините разъемы. Установите седло и защелкните его на месте фиксатором.

ЗАРЯДКА АККУМУЛЯТОРА

ВНИМАНИЕ! ЗАРЯДКА АККУМУЛЯТОРА И ВСЕ РАБОТЫ С ЭЛЕКТРИЧЕСКОЙ СИСТЕМОЙ ДОЛЖНЫ ВЫПОЛНЯТЬСЯ ВЗРОСЛЫМИ. ЗАРЯДКУ АККУМУЛЯТОРА МОЖНО ВЫПОЛНЯТЬ, НЕ СНИМАЯ ЕГО С ИГРУШЕЧНОГО МОТОЦИКЛА.

- 36 • Откройте седло, как описано выше.
- 37 • Отсоедините разъем аккумулятора (В) от разъема электрической системы (А), потянув разъемы в разные стороны.
- 38 • Вставьте вилку зарядного устройства аккумулятора в стенную розетку, действуя согласно прилагаемым инструкциям. Соедините разъем В с разъемом С зарядного устройства.
- 39 • По завершении зарядки выньте вилку зарядного устройства из розетки, затем отсоедините разъем С от разъема В.
- 40 • Вставьте разъем В в разъем А до щелчка.
- 41 • По окончании этой операции не забудьте закрыть сиденье и защелкнуть

ΕΛΛΗΝΙΚΑ

Η PEG PEREGO® σας ευχαριστεί που προτιμήσατε το προϊόν αυτό. Εδώ και πάνω από 60 χρόνια η PEG PEREGO πηγαίνει βόλτες τα παιδιά. Μόλις γεννηθούν με τα πολυκαρότσια, στη συνέχεια με τα καροτσάκια περιπάτου και ακόμη μετά, με τα παιχνίδια με τηδάλια και με μπαταρία.

Ανακαλύψτε την πλήρη γκάμα των προϊόντων, τις καινοτομίες και τις άλλες πληροφορίες του κόσμου Peg Perego στην ιστοσελίδα μας

www.pegperego.com

ΣΗΜΑΝΤΙΚΕΣ ΠΛΗΡΟΦΟΡΙΕΣ

Διαβάστε προσεκτικά το παρόν εγχειρίδιο οδηγιών για να εξοικειωθείτε με τη χρήση του μοντέλου και να μάθετε το παιδί σας μια σωστή, ασφαλ και διασκεδαστική οδήγηση. Φυλάξτε στη συνέχεια το εγχειρίδιο για κάθε μελλοντική αναφορά.

Πριν να χρησιμοποιήσετε το όχημα για πρώτη φορά, φορτίστε τη μπαταρία για 18 ώρες. Η μη τήρηση αυτής της διαδικασίας θα μπορούσε να προκαλέσει ανεπανόρθωτες βλάβες στη μπαταρία.

- **Ετών 3+**
- Όχημα Ι θέσης
- 1 επαναφορτιζόμενη στεγαν μπαταρία μολ βδο των 12V 8Ah
- 1 κινητήριος τροχός
- 2 κινητήρες των 165 W
- Ταχύτητα στην 1η ταχύτητα 3,5 Km/h
- Ταχύτητα στην 2η ταχύτητα 7,4 Km/h

Η Peg Perego διατηρεί το δικαίωμα να επιφέρει οποιαδήποτε στιγμή μεταβολές σε μοντέλα και δεδομένα που περιγράφονται στην παρούσα δημοσίευση, για λόγους τεχνικής ή επιχειρηματικής φύσης.

ΔΗΛΩΣΗ ΣΥΜΜΟΡΦΩΣΗΣ

ΟΝΟΜΑΣΙΑ ΤΟΥ ΠΡΟΪΟΝΤΟΣ

Ducati Hypermotard

ΚΩΔΙΚΟΣ ΠΡΟΣΔΙΟΡΙΣΜΟΥ ΤΟΥ ΠΡΟΪΟΝΤΟΣ

IGMC0015

ΚΑΝΟΝΙΣΜΟΙ ΑΝΑΦΟΡΑΣ (προέλευση)

Γενική Οδηγία περί Ασφάλειας των Παιχνιδιών

2009/48/EK

Πρότυπο EN71 /1 -2 -3

Πρότυπο EN62115

Οδηγία περί Ηλεκτρομαγνητικής Συμβατότητας

2004/108/EK

Πρότυπο EN55022 - EN55014

Ευρωπαϊκή Οδηγία ΑΗΣ 2003/108/EK

Ευρωπαϊκή Οδηγία Rohs 2002/95/EK

Οδηγία Φθαλικών ενώσεων 2005/84/EK

Κανονισμός EN 60825-1

Δεν είναι συμβατό με τις διατάξεις των κανόνων οδικής κυκλοφορίας και ως εκ τούτου δεν μπορεί να κυκλοφορεί σε δημόσιους δρόμους.

ΔΗΛΩΣΗ ΣΥΜΜΟΡΦΩΣΗΣ

Η Peg Perego S.p.A. δηλώνει υπεύθυνα ότι το συγκεκριμένο προϊόν έχει υποβληθεί σε τεστ έγκρισης εντός του εργοστασίου και έχει εγκριθεί σύμφωνα με τους ισχύοντες κανονισμούς σε εξωτερικά και ανεξάρτητα εργαστήρια.

ΗΜΕΡΟΜΗΝΙΑ ΚΑΙ ΤΟΠΟΣ ΕΚΔΟΣΗΣ

Ιταλία - 15. 03. 2011

Peg Perego S.p.A,
via A. De Gasperi, 50
20862 - Arcore (MB) - ITALIA

ΚΑΝΟΝΕΣ ΑΣΦΑΛΕΙΑΣ

Τα παιχνίδια μας είναι συμβατά με τα Ευρωπαϊκά Πρότυπα Ασφάλειας για τα παιχνίδια (κριτήρια ασφαλείας που προβλέπονται από το Συμβούλιο της ΕΟΚ) και από την "U.S. Consumer Toy Safety Specification". Είναι εγκεκριμένα από το I.I.S.G. (Ιταλικό Ινστιτούτο της Ασφάλειας Παιχνιδιών). Δεν είναι συμβατά με τις διατάξεις των κανόνων οδικής κυκλοφορίας και ως εκ τούτου δεν μπορούν να κυκλοφορούν σε δημόσιους δρόμους.



Η Peg Perego S.p.A. είναι πιστοποιημένη κατά ISO 9001. Η πιστοποίηση παρέχει στους πελάτες και τους καταναλωτές την εγγύηση μιας διαφάνειας και εμπιστοσύνης στον τρόπο με τον οποίο δουλεύει η εταιρία.

ΠΡΟΣΟΧΗ! Η ΕΠΙΒΛΕΨΗ ΕΝΟΣ ΕΝΗΛΙΚΟΥ ΕΙΝΑΙ ΠΑΝΤΑ ΑΠΑΡΑΙΤΗΤΗ.

- ΠΡΟΣΟΧΗ! Ακατάλληλο για παιδιά ηλικίας κάτω των 36 μηνών λόγω της παρουσίας μικρών τμημάτων που μπορεί να καταπιεί να εισπνεύσει.
- Χρησιμοποιήστε το όχημα σε ανοιχτούς χώρους, μακριά από κινδύνους.
- Μην χρησιμοποιείτε το όχημα σε δημόσιους δρόμους, όπου υπάρχει κίνηση και παρκαρισμένα οχήματα, σε απότομες κλίσεις, κοντά σε скаλάρια και σκάλες, τρεχούμενο νερό και πισίνες.
- Τα παιδιά πρέπει πάντα να φορούν παπούτσια κατά τη διάρκεια της χρήσης του οχήματος.
- Όταν το όχημα λειτουργεί, προσέξτε να μην βάζουν τα παιδιά χέρια, πόδια ή άλλα μέρη του σώματός τους, ρούχα ή άλλα πράγματα, κοντά στα μέρη που κινούνται.
- Μην βρέχετε ποτέ τα εξαρτήματα του οχήματος όπως κινητήρες, μονάδες, πλήκτρα, κλπ.
- Κοντά στο όχημα μην χρησιμοποιείτε βενζίνες ή άλλες εύφλεκτες ουσίες.
- Το όχημα πρέπει να χρησιμοποιείται αποκλειστικά από ένα μόνο παιδί εφόσον δεν εντάσσεται στην κατηγορία των οχημάτων δύο θέσεων.

ΟΔΗΓΙΑ ΑΗΣ (μόνο ΕΕ)

- Το προϊόν αυτό στο τέλος της ζωής του αποτελεί απόβλητο ταξινομημένο ΑΗΣ και ως εκ τούτου δεν πρέπει να διατεθεί ως αστικό απόβλητο, αλλά πρέπει να υποκειται σε διαφοροποιημένη συλλογή.
- Παραδώστε το απόβλητο στις ειδικές, αρμόδιες οικολογικές ζώνες.
- Η παρουσία επικίνδυνων ουσιών που περιέχονται στα ηλεκτρικά μέρη του προϊόντος αυτού αποτελούν πηγή πιθανού κινδύνου για την ανθρώπινη υγεία και για το περιβάλλον εάν τα προϊόντα δεν διατεθούν σωστά ως απόβλητα.
- Ο διαγραμμένος κάδος δε χνεί ότι το προϊόν πρέπει να υποβληθεί σε διαφοροποιημένη συλλογή.



ΔΙΑΘΕΣΗ ΤΗΣ ΜΠΑΤΑΡΙΑΣ

- Συμβάλλετε στην προστασία του περιβάλλοντος.
- Η μεταχειρισμένη μπαταρία, δεν πρέπει να απορρίπτεται μαζί με τα οικιακά απορρίμματα.
- Μπορείτε να την αφήσετε σε ένα κέντρο συλλογής μεταχειρισμένων μπαταριών ή διάθεσης ειδικών απορριμμάτων: πληροφορηθείτε σχετικά από το δήμο σας.



ΠΡΟΕΙΔΟΠΟΙΗΣΕΙΣ ΜΠΑΤΑΡΙΑΣ

Η φόρτιση της μπαταρίας πρέπει να γίνεται και να επιβλέπεται μόνον από ενήλικες. Μην αφήνετε τα παιδιά να παίζουν με τη μπαταρία.

ΦΟΡΤΙΣΗ ΤΗΣ ΜΠΑΤΑΡΙΑΣ

- Φορτίστε τη μπαταρία ακολουθώντας τις οδηγίες που επισυνάπτονται με το φορτιστή μπαταριών και σε κάθε περίπτωση μην υπερβείτε τις 24 ώρες.
- Επαναφορτίστε εγκαίρως τη μπαταρία μόλις το όχημα χάσει ταχύτητα, θα αποφύγετε ζημιές.
- Εάν αφήσετε σταματημένο το όχημά σας για μ α μεγάλη περίοδο, να θυμάστε να φορτίζετε τη μπαταρία και να την κρατάτε αποσυνδεδεμένη από την εγκατάσταση: επαναλάβετε το χειρισμό επαναφόρτισης τουλάχιστον κάθε τρεις μήνες.
- Η μπαταρία δεν πρέπει να φορτίζεται αναποδογυρισμένη.
- Μην ξεχνάτε τη μπαταρία σε κατάσταση φόρτισης! Ελέγχετε περιοδικά.
- Χρησιμοποιείτε μόνο το φορτιστή μπαταριών που παρέχεται και τις γνήσιες μπαταρίες PEG PEREGO.
- Η μπαταρία είναι στεγανή και δεν χρειάζεται συντήρηση.

ΠΡΟΣΟΧΗ

- Η ΜΠΑΤΑΡΙΑ ΠΕΡΙΕΧΕΙ ΔΙΑΒΡΩΤΙΚΕΣ ΤΟΞΙΚΕΣ ΟΥΣΙΕΣ. ΜΗΝ ΕΠΕΜΒΑΙΝΕΤΕ Σ' ΑΥΤΗ.
- Η μπαταρία περιέχει ηλεκτρολύτη όξινης βάσης. Μην προκαλείτε άμεση επαφή μεταξύ των τερματικών της μπαταρίας, αποφύγετε τα δυνατά χτυπήματα: κίνδυνος έκρηξης και/ή πυρκαγιάς.
- Κατά τη διάρκεια της φόρτισης η μπαταρία παράγει αέριο. Φορτίστε τη μπαταρία σε έναν καλά αεριζόμενο χώρο, μακριά από πηγές θερμότητας και ε φλεκτα υλικά.
- Η μπαταρία που έχει εξαντληθεί πρέπει να απομακρύνεται από το όχημα.
- Δεν συνιστάται να ακουμπάτε τη μπαταρία στα ρούχα- μπορεί να καταστραφούν.
- Χρησιμοποιείτε μόνο μπαταρίες ή συσσωρευτές του συνιστώμενου ή ανάλογου τύπου.

ΕΑΝ ΥΠΑΡΧΕΙ ΑΓΩΛΕΙΑ

Προστατεύστε τα μάτια σας- αποφύγετε την άμεση επαφή με τον ηλεκτρολύτη: προστατέψτε τα χέρια σας. Βάλτε τη μπαταρία σε μία πλαστική τσάντα και ακολουθήστε τις οδηγίες για τη διάθεση των μπαταριών.

ΕΑΝ ΤΟ ΔΕΡΜΑ Ή ΤΑ ΜΑΤΙΑ ΕΛΘΟΥΝ ΣΕ ΕΠΑΦΗ ΜΕ ΤΟΝ ΗΛΕΚΤΡΟΛΥΤΗ

Πλύνετε με άφθονο τρεχούμενο νερό το μέρος που έχει προσβληθεί.

Συμβουλευτείτε το γιατρό αμέσως.

ΕΑΝ ΚΑΤΑΠΙΕΤΕ ΤΟΝ ΗΛΕΚΤΡΟΛΥΤΗ

Ξεπλύνετε το στόμα και φτύστε.

Συμβουλευτείτε αμέσως το γιατρό.

ΚΑΝΟΝΕΣ ΑΣΦΑΛΟΥΣ ΟΔΗΓΗΣΗΣ

Για την ασφάλεια του παιδιού: πριν να ενεργοποιήσετε το όχημα, διαβάστε και ακολουθήστε προσεκτικά τις ακόλουθες οδηγίες.

- Μάθετε στο παιδιά σας τη σωστή χρήση του οχήματος για μία ασφαλή και διασκεδαστική οδήγηση.
- Το παιχνίδι πρέπει να χρησιμοποιείται με προσοχή, καθώς απαιτεί μεγάλη ικανότητα, έτσι ώστε να αποφευχθούν πτώσεις ή συγκρούσεις που μπορούν να προκαλέσουν τραυματισμούς στο χρήστη και σε τρίτους.
- Πριν να ξεκινήσετε βεβαιωθείτε ότι η διαδρομή είναι ελεύθερη από ανθρώπους ή πράγματα.
- Να οδηγείτε με τα χέρια στο τιμόνι/βολάν και να βλέπετε πάντα το δρόμο.
- Φρενάρετε εγκαίρως για να αποφύγετε συγκρούσεις.

ΠΡΟΣΟΧΗ! Το προϊόν διαθέτει σύστημα πέδησης που απαιτεί κατάλληλη εκπαίδευση του παιδιού από έναν ενήλικο.

2^η ΤΑΧΥΤΗΤΑ (εάν υπάρχει) αρχικά συνιστάται η χρήση της 1^{ης} ταχύτητας. Πριν να βάλετε τη 2^η ταχύτητα, βεβαιωθείτε ότι το παιδί έχει μάθει σωστά τη χρήση του τιμονιού/βολάν, της 1^{ης} ταχύτητας, του φρένου, και έχει εξοικειωθεί με το όχημα.

ΠΡΟΕΙΔΟΠΟΙΗΣΗ: Συνιστάται να χρησιμοποιείτε τις χαμηλές ταχύτητες όταν έχετε βάλει τους βοηθητικούς τροχούς, για να αποφύγετε τον κίνδυνο ανατροπής του οχήματος στις στρόφες.

ΠΡΟΣΟΧΗ!

- Ελέγξτε ότι οι όλοι κρ κοι/παξιμάδια στερέωσης των τροχών είναι καλά ασφαλισμένοι.
- Εάν το όχημα λειτουργεί σε συνθήκες υπερφόρτισης, όπως μαλακή άμμος, λάσπη ή σε έδαφος χωρίς συνοχή, ο διακόπτης υπερφόρτισης θα αφαιρέσει αμέσως ισχύ. Η παροχή ισχύος θα συνεχίσει μετά από ορισμένα δευτερόλεπτα.
- Εάν το όχημα λειτουργεί σε συνθήκες υπερφόρτισης σε απότομες κλ σεις, ο διακόπτης υπερφόρτισης θα αφαιρέσει αμέσως ισχύ από το όχημα. Εάν συμβεί αυτό ΒΓΑΛΤΕ ΤΟ ΠΟΔΙ ΑΠΟ ΤΟ ΠΕΝΤΑΛ ΤΟΥ ΕΠΙΤΑΧΥΝΤΗ- το ηλεκτρικό φρένο θα μπει σε λειτουργία επιβραδ νοντας την κάθοδο του οχ ματος.

ΔΙΑΣΚΕΔΑΣΗ ΧΩΡΙΣ ΔΙΑΚΟΠΕΣ: κρατάτε ένα σετ-μπαταριών φορτισμένο για ανταλλακτικό έτοιμο προς χρ ση.

ΠΡΟΒΛΗΜΑΤΑ;

ΤΟ ΟΧΗΜΑ ΔΕΝ ΛΕΙΤΟΥΡΓΕΙ:

- Ελέγξτε ότι δεν υπάρχουν αποσυνδεδεμένα καλώδια κάτω από την πλάκα του επιταχυντή.
- Ελέγξτε τη λειτουργία του πλήκτρου του επιταχυντή και ενδεχομένως αντικαταστήστε το.
- Ελέγξτε ότι η μπαταρία είναι συνδεδεμένη με το ηλεκτρικό σύστημα.

ΤΟ ΟΧΗΜΑ ΔΕΝ ΕΧΕΙ ΙΣΧΥ:

- Φορτίστε τις μπαταρίες. Εάν μετά την επαναφόρτιση το πρόβλημα συνεχίζει ελέγξτε τις μπαταρίες και το φορτιστή μπαταριών σε ένα κέντρο υποστήριξης.

ΥΠΗΡΕΣΙΑ ΥΠΟΣΤΗΡΙΞΗΣ

Η PEG PEREGO προσφέρει μ α υπηρεσία υποστήριξης μετά την πώληση, απ' ευθείας μέσω ενός δικτύου εξουσιοδοτημένων κέντρων υποστήριξης, για ενδεχόμενες επισκευές ή αντικαταστάσεις και πώληση γν σίων ανταλλακτικών.

Για να επικοινωνήσετε με τα κέντρα υποστήριξης δείτε στο φυλλάδιο "Κέντρα Υποστήριξης" που υπάρχει μέσα στη συσκευασία.

Για οποιαδήποτε επισήμανση, είναι απαραίτητο να έχετε το σειριακό αριθμό που αντιστοιχεί στο προϊόν. Για να εντοπίσετε το σειριακό αριθμό συμβουλευτείτε τη σελίδα που αναφέρεται στα ανταλλακτικά.

Η Peg Perego είναι στη διάθεση των Καταναλωτών της για να ικανοποιήσει όσο το δυνατόν καλύτερα κάθε ανάγκη τους. Για το λόγο αυτό είναι εξαιρετικά σημαντικό για μας να γνωρίζουμε τη γνώμη των Πελατών μας. Θα σας είμαστε λοιπόν ευγνώμονες εάν, αφού χρησιμοποιήσετε ένα προϊόν μας, συμπληρώσετε το ΕΡΩΤΗΜΑΤΟΛΟΓΙΟ ΙΚΑΝΟΠΟΙΗΣΗΣ ΚΑΤΑΝΑΛΩΤΗ που θα βρείτε στο Internet στην ακόλουθη διε θυνση: www.pegperego.com επισημαίνοντας ενδεχόμενες παρατηρήσεις υποδείξεις.

PEG – PEREGO SpA via A. De Gasperi, 50 20862 Arcore (MB) Italy
www.pegperego.com

ΠΑΙΔΙΚΑ ΕΙΔΗ ΒΡΕΦΑΝΑΠΤΥΞΗΣ ΚΑΙ ΠΑΙΧΝΙΔΙΑ

ΕΓΓΥΗΣΗ

Η Εγγύηση για τυχόν εργοστασιακά ελαττώματα των προϊόντων της Peg – Perego ορίζεται για διάστημα έξι μηνών από την ημερομηνία αγοράς. Ο καταναλωτής πρέπει να απευθύνει πάντα το αίτημα προς τον πωλητή, από τον οποίο έχει την απόδειξη αγοράς ή οποιοδήποτε άλλο έγγραφο ισουδύναμο.

Η παρούσα εγγύηση ισχύει μόνο εφ' όσον το προϊόν χρησιμοποιείται σωστά και βάσει των οδηγιών χρήσεως. Ο κατασκευαστής και οι εντεταλμένοι συνεργάτες του διατηρούν το δικαίωμα του τεχνικού ελέγχου.

Ο κατασκευαστής δεν μπορεί να θεωρηθεί υπεύθυνος εφ' όσον:

- Δεν τηρηθούν οι ανάλογες οδηγίες χρήσεως του κάθε προϊόντος.
- Καταστραφεί τυχαία το προϊόν ή προκληθούν βλάβες από τη κακή χρήση αυτού.
- Υπάρξει τεχνική παρέμβαση ξένου προς την εταιρεία μας τεχνικού, πράγμα το οποίο απαγορεύεται και αποτελεί κίνδυνο για την ασφάλεια του παιδιού.
- Φυσιολογική φθορά η οποία δεν επηρεάζει την λειτουργία του προϊόντος.

Διατηρείτε την εγγύηση και τις οδηγίες χρήσεως και για μελλοντική χρήση.

ΕΓΓΥΗΣΗ

ΟΝΟΜΑΤΕΠΩΝΥΜΟ ΑΓΟΡΑΣΤΟΥ :

ΔΙΕΥΘΥΝΣΗ :

ΤΗΛΕΦΩΝΟ :

E-MAIL :

ΣΕΙΡΙΑΚΟΣ ΑΡΙΘΜΟΣ ΠΡΟΪΝΤΟΣ :

ΚΩΔΙΚΟΣ ΠΡΟΪΝΤΟΣ :

ΗΜΕΡΟΜΗΝΙΑ ΑΓΟΡΑΣ

ΣΦΡΑΓΙΔΑ ΚΑΤΑΣΤΗΜΑΤΟΣ

Προσοχή: Η εγγύηση ισχύει μόνο εφ' όσον έχει συμπληρωθεί και σφραγιστεί από τον πωλητή με την ημερομηνία αγοράς. Ζητείστε το από το κατάστημα τη στιγμή της αγοράς. Αν χαθεί ή καταστραφεί το απόκομμα της εγγύησης δεν μπορεί να αντικατασταθεί.

ΟΔΗΓΙΕΣ ΣΥΝΑΡΜΟΛΟΓΗΣΗΣ

ΠΡΟΣΟΧΗ

ΟΙ ΕΡΓΑΣΙΕΣ ΣΥΝΑΡΜΟΛΟΓΗΣΗΣ ΠΡΕΠΕΙ ΝΑ ΕΚΤΕΛΟΥΝΤΑΙ ΜΟΝΟΝ ΑΠΟ ΕΝΗΛΙΚΕΣ. ΠΡΟΣΟΧΗ ΟΤΑΝ ΘΑ ΒΓΑΛΕΤΕ ΤΟ ΟΧΗΜΑ ΑΠΟ ΤΗ ΣΥΣΚΕΥΑΣΙΑ. ΟΛΕΣ ΟΙ ΒΙΔΕΣ ΚΑΙ ΤΑ ΜΙΚΡΑ ΤΕΜΑΧΙΑ ΒΡΙΣΚΟΝΤΑΙ ΣΕ ΕΝΑ ΣΑΚΟΥΛΑΚΙ ΣΤΟ ΕΣΩΤΕΡΙΚΟ ΤΗΣ ΣΥΣΚΕΥΑΣΙΑΣ. Η ΜΠΑΤΑΡΙΑ ΜΠΟΡΕΙ ΝΑ ΕΙΝΑΙ ΗΔΗ ΤΟΠΟΘΕΤΗΜΕΝΗ ΣΤΟ ΠΡΟ ΟΝ.

ΣΥΝΑΡΜΟΛΟΓΗΣΗ

- 1 • Αφαιρέστε τη μοτοσικλέτα από τη συσκευασία της και κατεβάστε το ποδαρικό για να διευκολύνετε τις εργασίες συναρμολόγησης.
- 2 • Πιέστε τις δύο άκρες των εξαρτήσεων στη θέση τους.
- 3 • Πιέστε το γυαλί του πίσω φαναριού στη θέση του.
- 4 • Πιέστε το πίσω φανάρι στο σασί της μοτοσικλέτας.
- 5 • Πιέστε την τάπα καυσίμου στη θέση της.
- 6 • Εισάγετε την οθόνη του ταμπλό στο πάνω άκρη του καλύμματος και κατόπιν στρέψτε και πιέστε για να ολοκληρώσετε την εισαγωγή.
- 7 • Εισάγετε το κάλυμμα στις υποδοχές του εμπρός πιρουνιού.
- 8 • Πιέστε το μέχρι να κουμπώσει στη θέση του.
- 9 • Στερεώστε το κάλυμμα χρησιμοποιώντας τις βίδες που παρέχονται.
- 10 • Βάλτε το ασήμι αυτοκόλλητο που περιέχεται στη συσκευασία με τα αυτοκόλλητα.
- 11 • Εφαρμόστε το γυαλί του εμπρός προβολέα. Για μεγαλύτερη ευκολία, κολλήστε πρώτα το κάτω μέρος.
- 12 • Εισάγετε το τιμόνι.
- 13 • Συνδέστε το τερματικό του γκαζιού με το τερματικό που προεξέχει από το ντεπόζιτο του καυσίμου.
- 14 • Εισάγετε τα τερματικά στο ντεπόζιτο του καυσίμου.
- 15 • Κολλήστε την οθόνη του τιμονιού.
- 16 • Στερεώστε την οθόνη του τιμονιού χρησιμοποιώντας τις δύο βίδες που παρέχονται.

ΒΟΗΘΗΤΙΚΟΙ ΤΡΟΧΟΙ

ΠΡΟΕΙΔΟΠΟΙΗΣΗ: ΣΥΝΙΣΤΑΤΑΙ ΝΑ ΧΡΗΣΙΜΟΠΟΙΕΙΤΕ ΤΙΣ ΧΑΜΗΛΕΣ ΤΑΧΥΤΗΤΕΣ ΟΤΑΝ ΕΧΕΤΕ ΒΑΛΕΙ ΤΟΥΣ ΒΟΗΘΗΤΙΚΟΥΣ ΤΡΟΧΟΥΣ, ΓΙΑ ΝΑ ΑΠΟΦΥΓΕΤΕ ΤΟΝ ΚΙΝΔΥΝΟ ΑΝΑΤΡΟΠΗΣ ΤΟΥ ΟΧΗΜΑΤΟΣ ΣΤΙΣ ΣΤΡΟΦΕΣ.

- 17 • Για να συναρμολογήσετε τους βοηθητικούς τροχούς, ξεβιδώστε τα παξιμάδια του πίσω τροχού με το κλειδί που παρέχεται. ΣΗΜΕΙΩΣΗ: Εάν το παξιμάδι δεν ξεβιδώνει, κρατήστε κόντρα τη βίδα στην άλλη πλευρά με μια πένσα.
- 18 • Αφαιρέστε τη ροδέλα και το διαχωριστικό (ΠΡΟΣΟΧΗ: μην απορρίψετε το διαχωριστικό. Όταν θελήσετε να αφαιρέσετε τους βοηθητικούς τροχούς, θα πρέπει να το ξαναβάλετε στη θέση του).
- 19 • Τοποθετήστε τον βοηθητικό τροχό.
- 20 • Εισάγετε τη ροδέλα που αφαιρέσατε προηγουμένως.
- 21 • Αντικαταστήστε το παξιμάδι.
- 22 • Στερεώστε με το κλειδί που παρέχεται. Επαναλάβετε τα παραπάνω βήματα στην άλλη πλευρά.
- 23 • Για να αφαιρέσετε τους βοηθητικούς τροχούς, επαναλάβετε τα παραπάνω με την αντίστροφη σειρά, μη λησμονώντας να αντικαταστήσετε το διαχωριστικό πριν από τη ροδέλα και το παξιμάδι.

ΛΕΙΤΟΥΡΓΙΑ ΤΗΣ ΜΗΧΑΝΗΣ

- 24 • Ξεκλειδώστε τη σέλα στρέφοντας τον κόκκινο διακόπτη πάνω στη σέλα προς τη θέση που φαίνεται στο πλαίσιο Α.
- 25 • Σηκώστε και αφαιρέστε τη σέλα.
- 26 • Συνδέστε το τερματικό της μπαταρίας με το αντίστοιχο του ηλεκτρικού συστήματος.
- 27 • Τοποθετήστε και πάλι τη σέλα σπρώχνοντάς την κάτω από το ντεπόζιτο του καυσίμου. Εάν χρειάζεται, ανασηκώστε το ντεπόζιτο όπως φαίνεται στην εικόνα. Στρέψτε τον κόκκινο διακόπτη πάνω στη σέλα όπως φαίνεται στο πλαίσιο Β της εικόνας 24. Προσοχή: Στερεώνετε πάντα τη σέλα με τον διακόπτη. Η μηχανή είναι έτοιμη για χρήση. ΣΗΜΑΝΤΙΚΗ ΣΗΜΕΙΩΣΗ: Φορτίστε την μπαταρία πριν χρησιμοποιήσετε τη μηχανή για πρώτη φορά (βλ. τμήμα ΣΗΜΑΝΤΙΚΕΣ ΠΛΗΡΟΦΟΡΙΕΣ).

ΧΑΡΑΚΤΗΡΙΣΤΙΚΑ ΚΑΙ ΧΡΗΣΗ ΤΗΣ ΜΗΧΑΝΗΣ

- 28 • Α-Γκάζι: για να θέσετε τη μηχανή σε λειτουργία, στρέψτε το γκάζι προς τα κάτω, όπως δείχνει το βέλος στην εικόνα. Β-Κόρνα: Για να λειτουργήσει η κόρνα, πιέστε το κουμπί.
- 29 • Κουμπί επιλογής ταχύτητας: όταν η μοτοσικλέτα αποστέλλεται από το εργοστάσιο, είναι ρυθμισμένη να κινείται με την πρώτη ταχύτητα (χαμηλότερη). Για να χρησιμοποιήσετε τη δεύτερη (μεγαλύτερη) ταχύτητα, πιέστε το κουμπί που φαίνεται στην εικόνα. ΣΗΜΕΙΩΣΗ: για πρόσβαση στο κουμπί, ανοίξτε και αφαιρέστε τη σέλα. Το κουμπί βρίσκεται κάτω από το ντεπόζιτο καυσίμων.
- 30 • Πεντάλ φρένου: για να φρενάρετε, στρέψτε το γκάζι προς τα πάνω και πατήστε το πεντάλ του φρένου με το πόδι σας.
- 31 • Ποδαρικό: χρησιμοποιείται όταν η μοτοσικλέτα δεν έχει βοηθητικούς τροχούς.
- 32 • Α-Λάστιχο για καλύτερο κράτημα και ησυχία. Β-Φωτοχαραγμένες λεπτομέρειες με εντύπωση ανθρακονήματος. Γ-Φωτοχαραγμένη σέλα για καλύτερο κράτημα

ΑΝΤΙΚΑΤΑΣΤΑΣΗ ΤΗΣ ΜΠΑΤΑΡΙΑΣ

ΠΡΟΕΙΔΟΠΟΙΗΣΗ: ΤΑ ΣΧΕΔΙΑ ΤΗΣ ΜΠΑΤΑΡΙΑΣ ΕΙΝΑΙ ΕΝΔΕΙΚΤΙΚΑ ΜΟΝΟΝ. Η ΜΠΑΤΑΡΙΑ ΣΑΣ ΕΝΔΕΧΕΤΑΙ ΝΑ ΔΙΑΦΕΡΕΙ ΑΠΟ ΤΟ ΜΟΝΤΕΛΟ ΠΟΥ ΦΑΙΝΕΤΑΙ. ΑΥΤΟ ΔΕΝ ΕΠΗΡΕΑΖΕΙ ΤΗΝ ΑΛΛΗΛΟΥΧΙΑ ΑΝΤΙΚΑΤΑΣΤΑΣΗΣ ΚΑΙ ΦΟΡΤΙΣΗΣ ΠΟΥ ΦΑΙΝΕΤΑΙ.

- 33 • Ανοίξτε τη σέλα, όπως περιγράφεται παραπάνω.
- 34 • Ξεβιδώστε τις βίδες που συγκρατούν την μπαταρία. Αφαιρέστε το εξάρτημα συγκράτησης της μπαταρίας.
- 35 • Αποσυνδέστε το τερματικό της μπαταρίας από το αντίστοιχο του ηλεκτρικού συστήματος, σπρώχνοντας τα τερματικά προς το πλάι. Αφαιρέστε και αντικαταστήστε την μπαταρία. Τοποθετήστε και πάλι το εξάρτημα συγκράτησης της μπαταρίας και σφίξτε τις βίδες. Συνδέστε και πάλι τα τερματικά. Τοποθετήστε και πάλι τη σέλα και κλειδώστε την στη θέση της.

ΦΟΡΤΙΣΗ ΤΗΣ ΜΠΑΤΑΡΙΑΣ

ΠΡΟΕΙΔΟΠΟΙΗΣΗ: Η ΦΟΡΤΙΣΗ ΤΗΣ ΜΠΑΤΑΡΙΑΣ ΚΑΙ ΟΠΟΙΟΔΗΠΟΤΕ ΠΑΡΕΜΒΑΣΗ ΣΤΟ ΗΛΕΚΤΡΙΚΟ ΣΥΣΤΗΜΑ ΠΡΕΠΕΙ ΝΑ ΔΙΕΞΑΓΕΤΕ ΑΠΟ ΕΝΗΛΙΚΕΣ.

Η ΜΠΑΤΑΡΙΑ ΜΠΟΡΕΙ ΝΑ ΦΟΡΤΙΣΤΕΙ ΧΩΡΙΣ ΝΑ ΑΦΑΙΡΕΙΤΑΙ ΑΠΟ ΤΟ ΠΑΙΧΝΙΔΙ.

- 36 • Ανοίξτε τη σέλα, όπως περιγράφεται παραπάνω.
- 37 • Αποσυνδέστε το τερματικό της μπαταρίας (Β) από το αντίστοιχο του ηλεκτρικού συστήματος (Α), σπρώχνοντας προς το πλάι.
- 38 • Συνδέστε το τερματικό του φορτιστή της μπαταρίας σε μια πρίζα, ακολουθώντας τις οδηγίες που παρέχονται. Συνδέστε το τερματικό Β με το τερματικό Γ φόρτισης της μπαταρίας.
- 39 • Μόλις ολοκληρωθεί η φόρτιση, βγάλτε το φορτιστή από την πρίζα, και αποσυνδέστε το τερματικό Γ από το τερματικό Β.
- 40 • Βάλτε το βύσμα Β, μέχρι να κουμπώσει στη θέση του, στο βύσμα Α.
- 41 • Στο τέλος της διαδικασίας αυτής, θυμηθείτε να κλείσετε και να γυρίσετε τον διακόπτη πάνω στη σέλα.

لأمان الطفل: قبل تشغيل العربة، اقرأ و اتبع التعليمات التالية بعناية.

- قبل تعليم طفلك الاستخدام الصحيح للعربة لقيادة آمنة و ممتعة.
- يجب استخدام لعبة الأطفال بحذر، بما أنها تتطلب مهارة كبيرة لتفادي السقوط أو التصادم الذي قد يسبب ضرراً للمستخدمين وللآخرين.
- قبل التحرك تأكد أن الطريق خال من الأشخاص أو الأشياء.
- قد يوضع بيديك على المقود/عجلة القيادة و انظر دائماً إلى الطريق.
- قم بالكبح في الوقت المناسب لتجنب التصادمات.

تنبيه!

المنتج مزود بنظام فرامل يتطلب أن يوجه شخص بالغ تعليماً مناسباً للطفل.

السرعة الثانية (إذا كانت متوفرة)

في البداية ننصح باستخدام السرعة الأولى. قبل تشغيل السرعة الثانية، تأكد من أن الطفل قد تعلم استخدام المقود/عجلة القيادة بشكل صحيح، السرعة الأولى، المكبح، و انه قد تألف مع العربة. تحذير: ينصح بتفادي اللجوء للسرعات العالية مع عجلات التثبيت التي تم تركيبها لتجنب مخاطر انقلاب المركبة عند المنحنيات.

تنبيه!

- تأكد أن جميع مسامير/ صواميل تثبيت العجلات محكمة جيداً.
- إذا تم استخدام العربة بتحميل مفرط، مثل القيادة فوق الرمال الناعمة أو الأوحال أو الأراضي المفككة جداً، فإن قاطع التيار الخاص بالتحميل المفرط سوف يقطع القدرة فوراً. و سوف يتجدد توزيع القدرة بعد بضعة ثوان.
- بالنسبة للعربات قدرة ١٢ و ٢٤ فولت فقط: في السرعة الأولى، تكون العربة مزودة بعامل الاختلاف مثل السيارات الحقيقية؛ فوق الأراضي المساء و في وجود طفل واحد فقط، يمكن أن يكون للعجلتين سرعات مختلفة مع إمكانية انزلاقها / إبطائها.

مشكلات؟

استمناح مستمر

احتفظ بمجموعة بطاريات مشحونة جاهزة للاستخدام.

العربة لا تعمل؟

- تأكد من عدم وجود كبلات مفصولة تحت شريحة الإسراع.
- تأكد من عمل زر الإسراع و قم بتغييره عند اللزوم.
- تأكد أن البطارية مثبتة في الجهاز الكهربائي.

فقدت العربة قدرتها؟

- اشحن البطاريات. إذا استمرت المشكلة بعد الشحن فحوص البطاريات و شاحن البطاريات في أحد مراكز الخدمة.

خدمة العملاء

تقدم شركة PEG PEREGO خدمة ما بعد البيع، بشكل مباشر أو من خلال شبكة من مراكز الخدمة المفوضة، للقيام بأية إصلاحات أو تبديلات و بيع قطع الغيار الأصلية. للاتصال بمراكز الخدمة أنظر كتيب "مراكز الخدمة" الموجود في التغليف.

للقيام بأي طلب يجب أن يكون في حوزتكم الرقم التسلسلي الخاص بالمنتج. ولتحديد الرقم التسلسلي، قم بالاطلاع على الصفحة المخصصة لقطع الغيار.

إن شركة Peg Perego مستعدة لتلبية احتياجات مستهلكيها و إرضائهم بأفضل شكل. ولهذا، فمعرفة رأي عملائنا يشكل أهمية كبيرة و قيمة بالنسبة لنا. و من ثم سوف نكون شاكرين إذا قمنا، بعد استخدام أحد منتجاتنا، بملء استيذان إرضاء المستهلك الذي سوف تجده على شبكة الإنترنت في العنوان التالي:

www.pegpergo.com

مع الإشارة إلى أية ملاحظات أو اقتراحات.

تعليمات التركيب

تنبيه

عمليات التركيب يجب أن يقوم بها البالغون فقط. انتبه عندما تقوم بإخراج العربة من التغليف. جميع المسامير و الأجزاء الصغيرة توجد في كيس داخل الصندوق. البطارية قد تكون بالفعل مركبة داخل المنتج.

التركيب

- 1 • اخرج الدراجة ذات المحرك من العبوة وخفض من مستوى الحامل لتسهيل عمليات التجميع.
- 2 • اضغط على طرفي أنابيب خروج العادم.
- 3 • اضغط زجاج الذيل الخلفي.
- 4 • ثبت الذيل الخلفي إلى جسم الدراجة ذات المحرك.
- 5 • ثبت غطاء فتحة الوقود.
- 6 • أدخل لسان اللوحة الأمامية في الجزء العلوي من قمة الغطاء ثم أدبه حتى يدخل تماماً.
- 7 • أدخل الغطاء في تجاويف الشوكة الأمامية.
- 8 • اضغط لأسفل حتى تصدر صوتاً كليل على دخولها جيداً.
- 9 • ثبت الغطاء و أحكم غلقه بواسطة المسامير المتوفرة مع العبوة.
- 10 • ضع الشريط اللاصق الفضي اللون و الموجود في عبوة المواد اللاصقة.
- 11 • ثم ضع زجاج المصباح الأمامي. و لإنجاز هذه الخطوة بسهولة، اشبك الجزء السفلي أولاً.
- 12 • أدخل بعد ذلك مقود الدراجة.
- 13 • قم بتوصيل طرف الصمام الخائق بالطرف الخارج من خزان الوقود.
- 14 • أدخل هذين الطرفين في خزان الوقود.
- 15 • ثم ضع اللوحة الخاصة بمقود الدراجة.
- 16 • ثبت اللوحة الخاصة بمقود الدراجة بواسطة المسامير المتوفرين.

عجلات التثبيت

تحذير: ينصح بتفادي اللجوء للسرعات العالية مع عجلات التثبيت التي تم تركيبها لتجنب مخاطر انقلاب المركبة عند المنحنيات.

- 17 • لتجميع عجلات التثبيت، فك المسامير القلاووظ للعجلة الخلفية بواسطة مفتاح المسامير المتوفر. ملحوظة: إذا لم تتمكن من حل المسامير القلاووظ، امسك المسامير على الجانب الأخر بواسطة كماشة.
- 18 • ابدأ الصامولة والوردة (تحذير: احتفظ بالوردة؛ لأنك ستحتاج إلى إعادتها لمكانها إذا أردت إبعاد عجلات التثبيت).
- 19 • ضع عجلة التثبيت في موضعها الصحيح.
- 20 • ثم أدخل الوردة التي رفعتها من قبل.
- 21 • استبدل الصامولة.
- 22 • تأكد من إحكام الصامولة بواسطة المفتاح المتوفر. كرر الخطوات السابقة عند الجانب الآخر.
- 23 • ولإبعاد عجلات التثبيت، يمكن تكرار الخطوات السابقة ولكن بترتيب عكسي، مع الأخذ في الاعتبار وضع الوردة قبل الصامولة و المسامير القلاووظ.

تشغيل المركبة

- 24 • يمكن رفع السرج عن طريق إدارة المفتاح الظاهر في اللوحة إلى الوضع A.
- 25 • أرفع السرج وابعده.
- 26 • صل طرف البطارية إلى نظام الكهرباء.
- 27 • اجعل السرج ينزلق تحت خزان الوقود و ذلك بغرض استبداله. إذا اقتضى الأمر، يمكن رفع الخزان كما هو موضح في الصورة. أدر المفتاح الأحمر على السرج كما هو موضح في اللوحة B صورة 24. تحذير: اعمل دائماً على تأمين السرج بواسطة المفتاح. و المركبة الآن جاهزة للاستخدام. ملحوظة هامة: اشحن البطارية قبل استخدام المركبة لأول مرة (انظر قسم معلومات هامة).

خصص واستخدمات المركبة

- 28 • A- الخائق: لتشغيل الدراجة ذات المحرك، أدر الخائق إلى أسفل كما هو مشار إليه بسهم في الصورة.
- B- البوق: لتشغيل البوق، اضغط الزر.
- 29 • زر مفتاح السرعة: عندما تغادر الدراجة ذات المحرك المصنع، فإنها تكون مضبوطة للسفر عند السرعة الأولى (أقل سرعة). ولاستخدام السرعة الثانية (السرعة الأعلى)، اضغط الزر الموضح في الصورة. ملحوظة: للوصول إلى الزر، افتح السرج وابعده. الزر موجود أسفل خزان الوقود.
- 30 • دواسة الفرامل: للفرملة، أدر الخائق لأعلى و اضغط بقدمك على دواسة الفرامل.
- 31 • الحامل: يستخدم عندما تكون الدراجة ذات المحرك بدون عجلات تثبيت.
- 32 • A- عجلة من المطاط للمزيد من الثبات و الهدوء.

- B- صور دقيقة منقوشة مع تأثير ألياف الكربون.
- C- سرج به صور منقوشة لتثبيت أفضل.

استبدال البطارية

- تحذير: رسومات البطارية هي للتوضيح فقط. قد تختلف بطارياتك عن النموذج الموضح. وهذا لا يؤثر على تسلسل عملية الاستبدال والشحن الموضحة.
- 33 • افتح السرج، كما هو مفصل سابقاً.
 - 34 • فك المسامير القلاووظ التي تمسك البطارية. ابعده حامل البطارية.
 - 35 • افصل طرف البطارية من نظام الكهرباء، و ذلك بدفع الأطراف نحو الجوانب.
 - ابعده البطارية و استبدلها. ضع حامل البطارية في موضعه ثم اربط المسامير القلاووظ بإحكام. وصل الأطراف من جديد. ضع السرج في مكانه و اقله مجدداً.

شحن البطارية

- تحذير: يجب أن يقوم شخص بالغ بشحن البطارية أو إجراء أي تدخل في نظام الكهرباء. يمكن شحن البطارية بدون إخراجها من اللعبة.
- 36 • افتح السرج، كما هو مفصل سابقاً.
 - 37 • افصل طرف البطارية (B) من طرف نظام الكهرباء (A)، و ذلك بدفع الأطراف نحو الجوانب.
 - 38 • أدخل طرف شاحن البطارية في مقيس كهرباء مع اتباع التعليمات المشار إليها. وصل الطرف B إلى طرف شاحن البطارية C.
 - 39 • بمجرد الانتهاء من الشحن، افصل الشاحن من مقيس الكهرباء، ثم افصل الطرف C عن الطرف B.
 - 40 • اضغط المقيس B داخل المقيس A إلى أن يصدر صوتاً خافتاً.
 - 41 • في نهاية هذه العملية، لا تنس قفل السرج بإحكام.

يجب أن يتم شحن البطاريات و فحصها من قبل البالغين فقط.
لا تترك الأطفال يلعبون بالبطاريات.

شحن البطارية

- اشحن البطارية باتباع التعليمات المرفقة بشاحن البطاريات و على أية حال لا يجب للشحن أن يتجاوز ٢٤ ساعة.
- بمجرد أن تفقد العربة سرعتها اشحن البطارية لبعض الوقت، بذلك ستجنب الأضرار.
- إذا تركزت عربتك بدون استخدام لفترة طويلة، تذكر أن تشحن البطارية و أن تفصلها عن الجهاز؛ كمر عملية الشحن كل ثلاثة شهور على الأقل.
- لا يجب شحن البطارية و هي مقلوبة.
- لا تنسى البطارية في الشاحن! قم بفحصها بشكل دوري.
- استخدم فقط شاحن البطاريات المرفق مع العربة و البطاريات الأصلية من شركة PEG PEREGO.
- تم قفل البطاريات و هي لا تحتاج للصيانة.

تنبيه

- تحتوي البطاريات على مواد سامة و تؤدي إلى التآكل. لا تبتعث بها.
- تحتوي البطاريات على مادة حمضية قابلة للتحليل الكهربائي.
- لا تقم بملامسة مباشرة بين أطراف البطارية، تجنب الصدمات الشديدة: خطر الانفجار و/ أو الحريق.
- أثناء شحن البطارية يتم انبعاث غاز. اشحن البطارية في مكان جيد التهوية و بعيداً عن مصادر الحرارة و المواد القابلة للاشتعال.
- يجب إزالة البطاريات الفارغة من العربة.
- ننصح بعدم إسناد البطاريات على الملابس؛ من الممكن الإضرار بها.
- استخدم فقط البطاريات أو وحدات التكنيس من النوع المحدد أو من نوع مماثل.

في حالة وجود تسرب

- قم بحماية عينيك؛ تجنب الملامسة المباشرة مع المادة القابلة للتحليل الكهربائي؛ قم بحماية يديك.
- ضع البطارية في حقيبة بلاستيكية و اتبع التعليمات الخاصة بالتخلص من البطاريات.

- في حالة ملامسة الجلد أو العينين للمادة القابلة للتحليل الكهربائي. اغسل الجزء المصاب بالماء الجاري و الغزير.
- قم باستشارة الطبيب فوراً.

في حالة ابتلاع المادة القابلة للتحليل الكهربائي.

اشطف فمك و ابصق.

قم باستشارة الطبيب فوراً.

صيانة و أمان العربة

- الا ينصح بترك اللعبة في بيئات تقل درجة حرارتها عن الصفر المنوي. في حالة استخدام اللعبة في بيئة تقترب درجة حرارتها من صفر منوبيا فمن الممكن أن تحدث تلفيات غير قابلة للإصلاح في المحرك و البطارية.
- افحص بشكل دوري حالة العربة، و بشكل خاص الجهاز الكهربائي، التوصيلات بين المقابس، أغطية الحماية و شاحن البطاريات. في حالة وجود عيوب أكيدة، لا يجب استخدام العربة الكهربائية و شاحن البطاريات. للقيام بالإصلاحات استخدم فقط قطع الغيار الأصلية من شركة PEG PEREGO.
- شركة PEG PEREGO لا تتحمل أية مسؤولية في حالة العبث في الجهاز الكهربائي
- لا تترك البطاريات أو العربة بالقرب من مصادر الحرارة مثل أجهزة التدفئة أو مولدات الحرارة، الخ.
- احمي العربة من الماء، الأمطار، الجليد، الخ؛ إن استخدامها فوق الرمال أو الأوحال يمكن أن يسبب أضراراً في الأزرار، المحركات و المحولات.
- قم بتشحيم الأجزاء القابلة للتحرك بشكل جزئي مثل الحشوات، عامود القيادة و ذلك بشكل دوري (زيت خفيف).
- يمكن تنظيف أسطح العربة بقطعة قماش منداة و، عند اللزوم، باستخدام منتجات منزلية غير كاشطة.
- يجب القيام بعمليات التنظيف من قبل البالغين فقط.
- لا تفك أبداً المكونات الميكانيكية للعربة أو المحركات، إذا لم تصرح بذلك شركة PEG PEREGO.

إن لعينا مطابقة للوائح الأمان الأوروبية الخاصة بالألعاب (متطلبات الأمان المحددة من قبل مجلس EEC) "U.S. Consumer Toy Safety Specification". قد تم التصديق عليها من قبل I.I.S.G. (المعهد الإيطالي لأمن الألعاب). هذه الألعاب غير مطابقة للوائح المرور في الطرق و لذلك فلا يمكنها السير في الطرق العامة.

Peg Perego S.p.A. هي شركة حاصلة على شهادة 9001 خسة. تقدم الشهادة إلى العملاء و المستهلكين ضمان الشفافية و الثقة في أداء عمل الشركة.



- تنبيه! يلزم أن يقوم دائماً أحد البالغين بالإشراف.
- تنبيه هذه العربة لا تناسب الأطفال الأقل من ٣٦ شهر نظراً لتواجد أجزاء صغيرة يمكن بلعها أو استنشاقها.
- استخدم العربة في مساحات مفتوحة بعيداً عن المخاطر.
- لا تستخدم العربة في الطرق العامة، حيثما يوجد مرور و سيارات متوقفة، و كذلك فوق المنحدرات الوعرة و بالقرب من الدرجات و السلالم و عند مجاري المياه و حمامات السباحة.
- يجب على الأطفال دائماً ارتداء الأحذية أثناء استخدام العربة.
- عندما تعمل العربة انتبه حتى لا يضع الأطفال أيديهم أو أقدامهم أو أجزاء أخرى من الجسم أو الملابس أو أشياء أخرى بالقرب من الأجزاء المتحركة.
- لا تبتل أبداً مكونات العربة مثل المحركات، الأجهزة، الأزرار، الخ.
- لا تستخدم البنزين أو مواد أخرى قابلة للاشتعال بالقرب من العربة.
- يجب استخدام العربة من قبل طفل واحد فقط في حالة عدم إدراجها ضمن فئة العربات المجهزة بمكانين.

التوجيهات الأوروبية RAE (فقط للاتحاد الأوروبي)

- يعد هذا المنتج عند انتهاء عمره الافتراضي قمامة مصنفة تبعاً للتوجيهات بشأن مخاطر و لذلك لا يجب التخلص منه مع القمامة المنية، بل يجب أن يخضع لعملية التجميع المنفصل؛
- قم بتسليم القمامة في النقاط المناسبة الصديقة للبيئة المجهزة لعملية التجميع؛
- يشكل وجود مواد خطرة في المكونات الكهربائية لهذا المنتج مصدر لخطر بالغ على صحة الإنسان و على البيئة أيضاً إذا لم يتم التخلص من المنتجات بشكل صحيح؛
- يشير صندوق القمامة المشطوب عليه أن المنتج يجب أن يخضع لعملية التجميع المنفصل.



التخلص من البطارية

- ساهم في إنقاذ البيئة.
- البطارية المستعملة، لا يجب رميها في القمامة المنزلية.
- يمكنك تسليمها إلى أحد مراكز تجميع البطاريات المستعملة أو مراكز تجميع القمامة الخاصة؛ قم بالاستعلام لدى بلدية محل سكنك.



بيان المطابقة

تسمية المنتج
DUCATI Hypermotard

الكود التعريفي للمنتج
IGMC0015

اللوائح التي يتم الرجوع إليها (الأصل)
التوجيهات الأوروبية العامة لأمان الألعاب CE/2009/48
المعايير القياسية 3-2-1 / EN 71
المعايير القياسية EN62115

التوجيهات الأوروبية الخاصة بالتوافق الكهرومغناطيسي
2004/108/CE
المعايير القياسية EN55014 - EN55022

التوجيهات الأوروبية الخاصة بالقمامة المحتوية على الأجهزة الكهربائية و الإلكترونية RAEE 03/108/CE
التوجيهات الأوروبية الخاصة بحظر و تقليص استخدام المواد الخطرة RoHS 2002/95/CE
التوجيهات الأوروبية الخاصة باللدائن البلاستيكية Ftalati 2005/84/CE
اللائحة EN 60825-1

هذا المنتج غير مطابق للوائح المرور الخاصة بالطرق و لذلك فلا يمكنه السير في الطرق العامة.

بيان المطابقة

تصرح شركة Peg Perego S.p.A. تحت مسؤوليتها الخاصة أن هذا المنتج المذكور قد خضع للاختبارات و الفحوصات الداخلية و المصانفة عليه من قبل معامل خارجية و مستقلة طبقاً للقوانين السارية.

تاريخ و مكان الإصدار
إيطاليا - بتاريخ 15.03.2011

Peg Perego S.p.A. via A. De Gasperi, 50
20862 Arcore (MB) - ITALIA

www.pegperego.com

DUCATI HYPERMOTARD

cod. IGMCO015

PEG PEREGO S.p.A.

via DE GASPERI 50 20862 ARCORE (MB) ITALIA
tel. 039-60881 fax 039-615869-616454
assistenza: tel. 039-6088213 fax 039-3309992
numero verde (solo da telefono fisso):



PEG PEREGO U.S.A Inc.

3625 INDEPENDENCE Dr. FORT WAYNE IN 46808
phone 260-4828191 fax 260-4842940
call us toll free 1-800-728-2108
llame USA gratis 1-800-225-1558
llame Mexico gratis 1-800-710-1369

PEG PEREGO CANADA Inc.

585 GRANITE COURT PICKERING ONT. CANADA L1W3K1
phone 905-8393371 fax 905-8399542
call us toll free 1-800-661-5050



www.pegperego.com
<http://blog.pegperego.com/>